

Elektronische Registrierkasse

TK-T500

APPLE-
PIE
COFFEE

FRENCH-
FRIED

SANDWICH
ICE CREAM



Eu Di U.K.
Cl Canada

Bedienungsanleitung

CASIO[®]

Einleitung

Herzlichen Glückwunsch zu Ihrer Wahl einer elektronischen Registrierkasse der Serie CASIO TK-T500. Diese elektronische Registrierkasse ist das Produkt fortschrittlichster Elektroniktechnologie und zeichnet sich durch außergewöhnliche Vielseitigkeit und Zuverlässigkeit aus. Vereinfachte Bedienung wird durch eine speziell konstruierte und ausgelegte Tastatur und durch eine große Auswahl an automatischen, programmierbaren Funktionen sichergestellt. Die speziell konstruierte und ausgelegte Tastatur und ein helles, ablesfreundliches Display helfen mit, um Ermüdung bei stundenlanger Bedienung zu vermeiden.

Hinweise zur TK-T500-1



Casio Electronics Co., Ltd.
Unit 6, 1000 North Circular Road
London NW2 7JD, U.K.

WARNUNG: Dies ist ein Produkt der Klasse A. Im Haushalt kann dieses Produkt zu Interferenz mit dem Rundfunkempfang führen. In einem solchen Fall muss der Benutzer die erforderlichen Maßnahmen treffen.

Bitte bewahren Sie alle Informationen für spätere Referenz auf.

Zur Trennung vom Netz ist der Netzstecker aus der Stechdose zu ziehen, welche sich in der Nähe des Gerätes befinden muss und leicht zugänglich sein soll.

Wichtig!

Ihre neue Registrierkasse wurde vor dem Versand sorgfältig getestet, um richtigen Betrieb zu Gewähr leisten. Sicherheitseinrichtungen eliminieren Sorgen über Versagen auf Grund von Bedienungsfehlern oder falscher Handhabung. Um aber jahrelangen und störungsfreien Betrieb sicherzustellen, sollten Sie die folgenden Punkte bei der Handhabung der Registrierkasse beachten.

Vermeiden Sie eine Aufstellung der Registrierkasse an Orten mit direkter Sonnenbestrahlung, hoher Luftfeuchtigkeit oder mit hoher Temperatur (in der Nähe von Heizgeräten) und vermeiden Sie das Verschütten von Wasser oder anderen Flüssigkeiten auf die Registrierkasse.

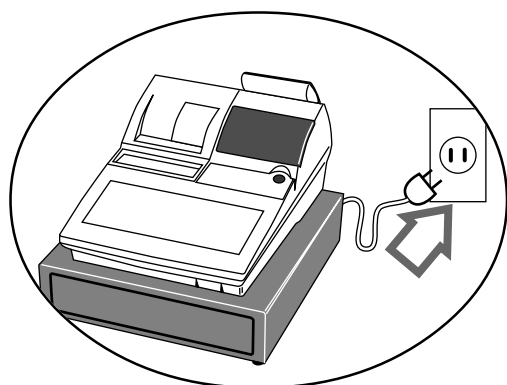
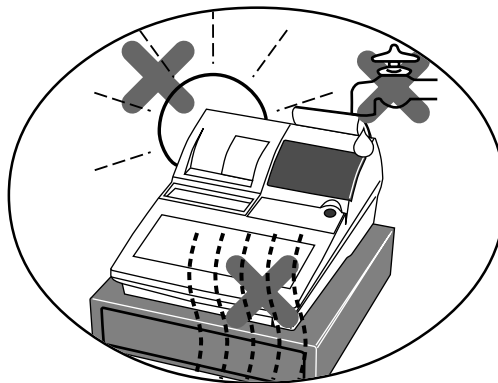

Kontrollieren Sie unbedingt den Aufkleber an der Seite der Registrierkasse, um sicherzustellen, dass die Nennspannung der Registrierkasse mit der örtlichen Netzspannung übereinstimmt.

Bedienen Sie niemals die Registrierkasse mit nassen Händen.

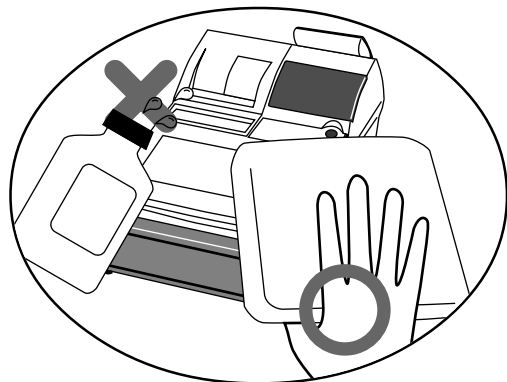
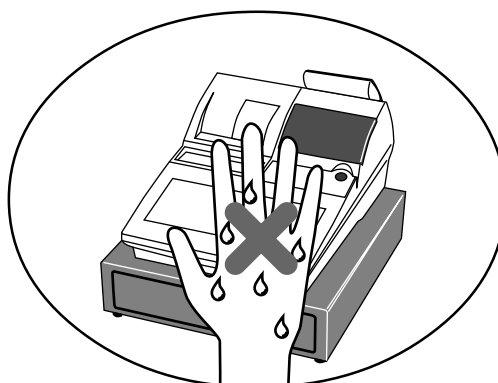

Verwenden Sie ein weiches, trockenes Tuch, um die Außenseite der Registrierkasse zu reinigen. Benutzen Sie niemals Waschbenzin, Verdüner oder andere flüchtige Mittel.

Versuchen Sie niemals die Registrierkasse zu öffnen oder selbst Reparaturen auszuführen. Bringen Sie die Registrierkasse zu einem autorisierten CASIO Fachhändler, wenn Reparaturen erforderlich sind.

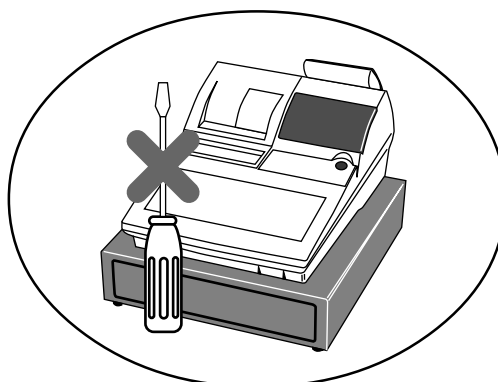

Einleitung und Inhalt

Einleitung und Inhalt	2
Wollen wir beginnen	8
Auspacken der Registrierkasse aus dem Karton	8
Entfernen des Klebestreifens, mit dem Teile der Registrierkasse befestigt sind	8
Entfernen der Geldlade aus ihrem Karton	8
Anschließen der Schublade	8
Aufstellen der Registrierkasse	9
Anschließen der Registrierkasse an eine Netzdose	9
Einstecken des mit "OW" bezeichneten Modusschlüssels in den Betriebsmodusschalter	9
Einsetzen des Kassenbon/Journalstreifens	10
Einstellen des Datums	12
Einstellen der Zeit	12
Wir stellen vor: TK-T500	14
Allgemeine Anleitung	14
Display	18
Tastatur	20
Zuordnungsbare Funktionen	22
Entfernen/Austauschen des Folienhalters	24
Einsetzen einer Menüfolie in den Folienhalter	25
Grundlegende Operationen und Einstellungen	26
Ablesen der Druckausgaben	26
Verwendung Ihrer Registrierkasse	27
Zuordnung eines Verkäufers	28
Verkäufertaste	28
Verkäuferschloss/Verkäuferschlüssel	28
Taste für Geheimnummer des Verkäufers	28
Anzeige von Zeit und Datum	29
Anzeigen und Löschen des Datums und der Zeit	29
Vorbereitung von Münzen für das Wechselgeld	29
Vorbereitung und Verwendung der Warengruppen-/PLU-Folientasten	30
Registrieren von Warengruppen-/PLU-Folientasten	30
Programmieren von Warengruppen-/PLU-Folientasten	31
Programmieren eines Einheitspreises für jede Warengruppe/PLU-Folientaste	31
Programmieren des Steuerberechnungsstatus für jede Warengruppe/PLU-Folientaste	31
Programmieren der Höchstbetragsgrenze für jede Warengruppe/PLU-Folientaste	32
Registrieren der Warengruppen-/PLU-Folientasten durch Programmieren der Daten	33
Voreingestellter Preis	33
Voreingestellter Steuerstatus	33
Begrenzung des Höchstbetrags	33
Vorbereitung und Verwendung der PLUs	34
Programmieren der PLUs	34
Programmieren eines Einheitspreises für jeden PLU	34
Programmieren des Steuerberechnungsstatus für jeden PLU	34
Registrieren von PLUs	35
Umschalten des steuerpflichtigen Status eines Artikels	37
Berechnung der Zwischensumme des Verkaufs	37
Vorbereitung und Verwendung von Diskonts	38
Programmieren von Diskonts	38
Registrieren von Diskonts	38
Diskont für Artikel und Zwischensummen	38
Vorbereitung und Verwendung von Abschlägen	39
Programmieren von Abschlägen	39
Programmieren des voreingestellten Abschlagbetrags	39
Registrierung von Abschlägen	39
Abschläge für Artikel	39
Abschlag für Zwischensumme	40

Registrieren von Kredit- und Scheckzahlungen	41
Scheck	41
Kredit	41
Gemischte Bezahlung (Bargeld, Kredit, Scheck)	41
Vorbereitung und Registrieren des Euros	42
Grundlegende Programmierung des Euros und seines Wechselkurses	42
Registrieren des Euros	42
Registrieren von zurückgegebenen Artikeln im REG-Modus	44
Registrieren von zurückgegebenen Artikeln im RF-Modus	44
Normale Rückzahlung	44
Abschlag bei Rückzahlungsbetrag	45
Registrieren von Einzahlungen	45
Registrieren von Auszahlungen	45
Registrieren von Darlehen	46
Registrieren von Abholungsbeträgen	46
Wechseln des Zahlungsmittels in der Schublade	46
Berichtigungen bei der Registrierung	47
Berichtigung eines eingegebenen, aber noch nicht registrierten Artikels	47
Berichtigung eines eingegebenen und registrierten Artikels	48
Stornieren aller Artikel einer Transaktion	49
Registrieren eines Nichtverkaufs	49
Ausdrucken des täglichen Verkaufsrückstellberichts	50
Weiterführende Operationen	52
Kontrolle des Lagerbestands	52
Verkäufer-Unterbrechungsfunktion	52
Einzelposten-Bargeldverkauf	53
Addition	54
Addition (plus)	54
Aufschlag (%+)	55
Gesamtbetrag in Schublade	56
Aufschlag/Diskont-Gesamtbetrag in Schublade	56
Mehrfachposten-Summierungsfunktion	56
Kupontransaktion	57
Kuponregistrierung mittels <COUPON> (Kupontaste)	57
Kuponregistrierung mittels <COUPON2> (Kupontaste 2)	57
Registrierung des zweiten Einheitspreises	58
Voreingestellter Übergabebetrag	59
Flaschenpfand-Verknüpfungsoperation	60
Flaschenpfand-Rückzahlung	60
Flaschenpfand-Rückzahlungstaste	60
Registrierungen der Arrangementtasten	61
Einstellungsmenü	61
Währungsumwandlungsfunktion	62
Registrieren von Fremdwährung	62
Übergebener Gesamtbetrag in Fremdwährung	62
Teilweise Bezahlung in Fremdwährung	63
"Food Stamp" (Lebensmittelmarken)	64
Registrieren von "Food Stamp"	64
"Food Stamp" ohne fälliges Wechselgeld	64
"Food Stamp" mit fälligem Wechselgeld	65
Registrieren von "Food Stamp" (Illinois-Regel)	67
Ohne fälliges Wechselgeld	67
"Food Stamp" mit fälligem Wechselgeld	69

Einleitung und Inhalt

Elektronic Benefits Transfer	73
Über gemischte Bezahlung mit EBT-Karte	73
Ohne fälliges Wechselgeld	73
Trinkgelder	74
Eingeben der Kundenzahl	75
Aufrufen von Text	76
Vorübergehende Freigabe von Pflichteingaben	76
Quittungsdruck	77
Drucken von Quittungen	77
Automatischer Stapeldruck 1	78
Automatischer Stapeldruck 2	78
Maximale Anzahl der Quittungszeilen	78
Zahlzettel-Verfolgungssystem	78
Zahlzettel-Verfolgungssystem	78
Öffnen eines Zahlzettels	79
Addieren zu einem Zahlzettel	79
Ausgeben eines Gäste-Kassenbons	80
Schließen eines Zahlzettelspeichers	80
Tastenoperation für neuen/alten Zahlzettel	81
Hinzugefügter Zahlzettel	82
Separater Zahlzettel	83
Verkäuferwechsel	84
Tischwechsel	84
Preisreduktionen (roter Preis)	85
Zutat/Vorbereitungs-PLUs	86
Separates Ausdrucken der Mehrwertsteuer	87
Registrieren eines Depots	87
Depot vom Kunden	87
Depot vom Kunden während Verkaufstransaktion	87
Rechnungskopie	88
Abfrage der tatsächlichen Lagerbestandsmenge	89
Abfrage des Einheitspreises	89
Stornierung des vorhergehenden Postens unter Verwendung der <REVIEW>-Taste	90
Abtast-PLU	91
Registrierung von Posten	91
Durch Scanner/Codeeingabe/One-Touch-NLU-Taste	91
Nicht gefundener PLU	91
Programmierung für Verkäufer	92
Programmieren der Verkäufersnummer	92
Programmieren des Übungsstatus	92
Programmieren der Kommissionsrate	92
Programmierung von Beschreibungen und Meldungen	93
Programmieren der Kassenbon-Mitteilung und des Verkäufersnamens	93
Maschinennummer	93
Programmieren der Beschreibungen der Warengruppen/Transaktionstasten	95
Programmieren der Beschreibungen der PLU-Folientasten	96
Eingeben von Zeichen	97
Verwendung der Zeichentastatur	97
Eingeben von Zeichen mittels Code	98
Liste der Zeichencodes	98
Editieren der Zeichen	99
Ausdrucken der Auslese/Rückstellberichte	100
Ausdrucken des individuellen Warengruppen-, PLU/PLU-Folientasten-Ausleseberichts	100
Ausdrucken des finanziellen Ausleseberichts	101
Auslesen des individuellen Verkäufer-Auslese/Rückstellberichts	101
Ausdrucken des täglichen Verkaufs-Auslese/Rückstellberichts	102
Ausdrucken des PLU/PLU-Folientasten-Auslese/Rückstellberichts	104

Ausdrucken des stündlichen Verkaufs-Auslese/Rückstellberichts	104
Ausdrucken des monatlichen Verkaufs-Auslese/Rückstellberichts	105
Ausdrucken des Gruppen-Auslese/Rückstellberichts	105
Ausdrucken der periodischen Verkaufs-Auslese/Rückstellberichte 1/2	106
Ausdrucken anderer Verkaufs-Auslese/Rückstellberichte	108
Auslesen des Programms der Registrierkasse	109
Ausdrucken des Einheitspreis/Kursprogramms (ausgenommen PLU/Abtast-PLU)	109
Ausdrucken des Tastenbeschreibungs-, Namens-, Meldungsprogramms (ausgenommen PLU)	110
Ausdrucken des PLU/PLU-Folientasten-Programms	111
Störungsbeseitigung	112
Wenn ein Fehler auftritt	112
Wenn die Registrierkasse nicht arbeitet	114
Freigabe der Maschinenverriegelung	115
Bei Stromausfall	115
Wartung durch den Benutzer und Optionen	116
Auswechseln des Journalstreifens	116
Auswechseln des Kassenbonnstreifens	117
Optionen	117
Technische Daten	118
Index	119

Hinweis:
 In dieser Anleitung wird generell ein Dezimalpunkt an Stelle eines Kommas verwendet.

Wollen wir beginnen

Dieser Abschnitt beschreibt, wie Sie die Registrierkasse auspacken und für den Betrieb bereitstellen können. Sie sollten diesen Teil der Anleitung durchlesen, auch wenn Sie bereits früher eine Registrierkasse verwendet haben. Nachfolgend sind die grundlegenden Vorgänge für die Vorbereitung gemeinsam mit den Referenzseiten, auf welchen Sie weitere Einzelheiten finden, aufgeführt.

1. Auspacken der Registrierkasse aus dem Karton

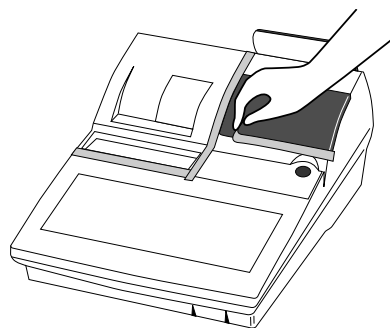
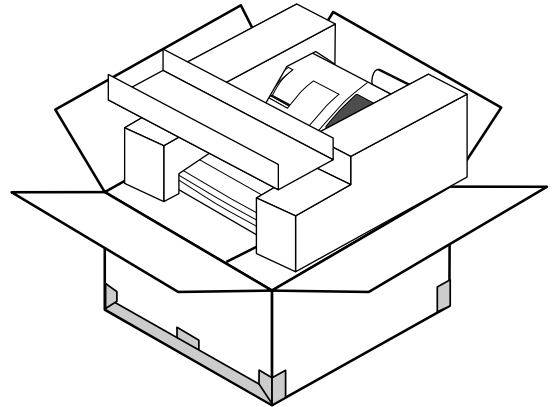

2. Entfernen des Klebestreifens, mit dem Teile der Registrierkasse befestigt sind

Entfernen Sie auch den kleinen Plastikbeutel, der mit einem Klebestreifen am Druckerdeckel befestigt ist. In diesem Plastikbeutel finden Sie die Betriebsmodusschlüssel.

3. Entfernen der Geldlade aus ihrem Karton

Die Registrierkasse und die Geldlade sind separat verpackt.

4. Anschließen der Schublade

1. Schließen Sie den Stecker der Schublade (dreifarbiges Kabel an der Schublade) an die Registrierkasse an.
2. Schließen Sie den Stecker des Ladenrahmens (grünes Kabel an der Schublade) an die Registrierkasse an.

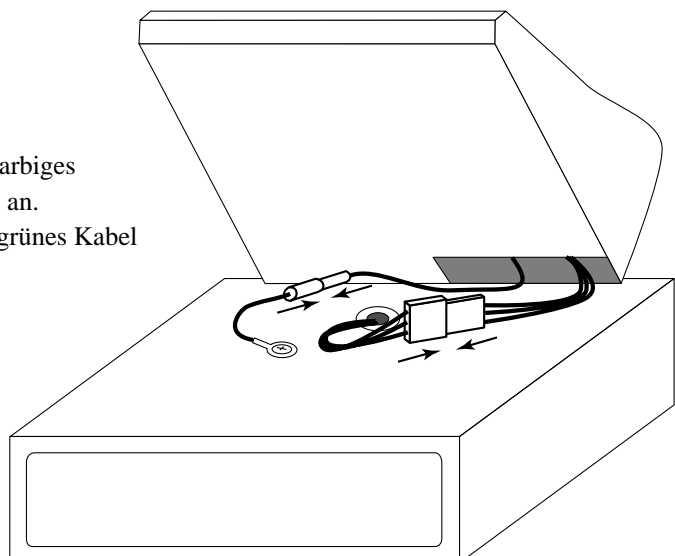

5. Aufstellen der Registrierkasse

1. Schrauben Sie 2 Befestigungsschrauben in die Unterseite der Registrierkasse.
2. Kleben Sie Gummistücke an den vier Ecken der Unterseite der Registrierkasse an.
3. Stellen Sie die Registrierkasse auf der Oberseite der Schublade ab, wobei Sie darauf achten müssen, dass die Füße an der Unterseite der Registrierkasse in die Bohrungen an der Schublade eingreifen.

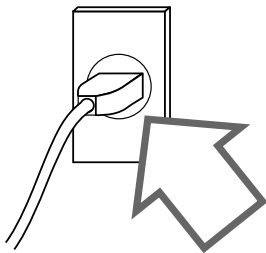
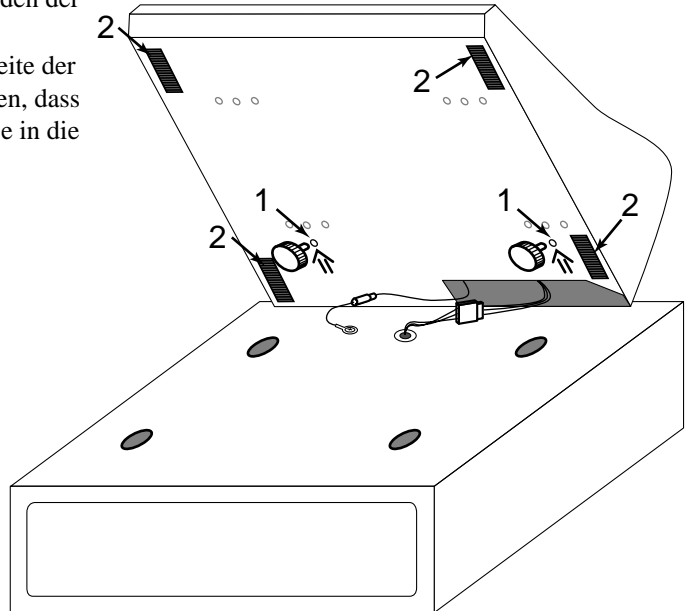

6. Anschließen der Registrierkasse an eine Netzdose

Überprüfen Sie unbedingt den Aufkleber an der Seite der Registrierkasse, um sicherzustellen, dass die Nennspannung der Registrierkasse mit Ihrer örtlichen Netzspannung übereinstimmt. Der Drucker wird für einige Sekunden arbeiten.

Bitte das Netzkabel nicht unter der Schublade anordnen.

7. Einstecken des mit "OW" bezeichneten Modusschlüssels in den Betriebsmodusschalter

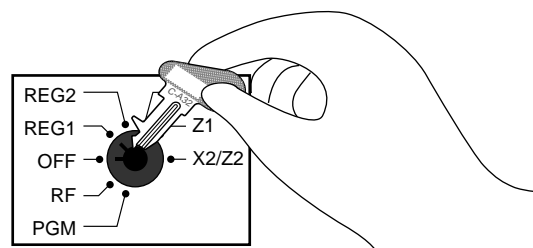

8. Einsetzen des Kassenbon/Journalstreifens

Einsetzen des Journalstreifens

Der gleiche Typ von Papierstreifen (58 mm × max. 83 mm Durchmesser) wird für Kassenbon und Journalstreifen verwendet. Setzen Sie eine neue Papierrolle ein, bevor Sie die Registrierkasse erstmalig verwenden oder wenn ein roter Papierstreifen am Drucker austritt.

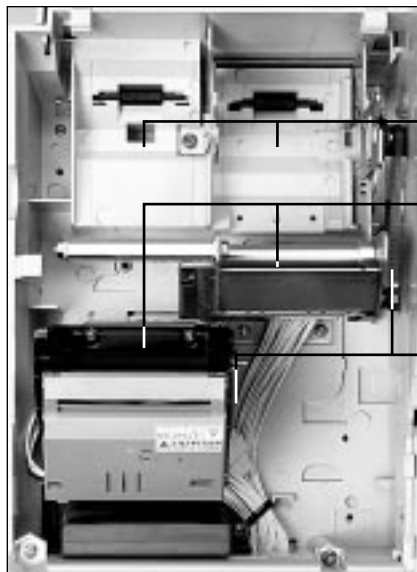

Papierhalter

Papiereinlass

Druckkopf-Freigabehebel

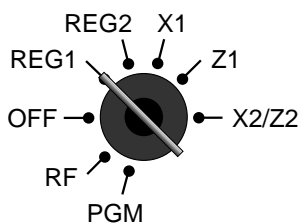

1

Verwenden Sie einen Modusschlüssel, um den Betriebsmoduswähler auf Position REG1 zu stellen.



4

Achten Sie darauf, dass der Papierstreifen von der Unterseite der Rolle abgespult wird, und setzen Sie die Papierrolle in das Fach hinter dem Drucker ein.



2

Öffnen Sie den Druckerdeckel, indem Sie den Druckerdeckeltaste verwenden.



5

Lassen Sie die Papierrolle vorsichtig hinein fallen und führen Sie den Papierstreifen in den Papiereinlass ein. Das Papier wird automatisch vorgeschoben und eingesetzt.



3

Schneiden Sie das vordere Ende des Papierstreifens gerade ab.



6

Drücken Sie die -Taste, bis etwa 20 bis 30 cm Papierstreifen am Drucker austreten.

Einsetzen des Kassensbonnstreifens

Befolgen Sie die Schritte **1** bis **3** unter "Einsetzen des Journalstreifens" auf der vorhergehenden Seite.

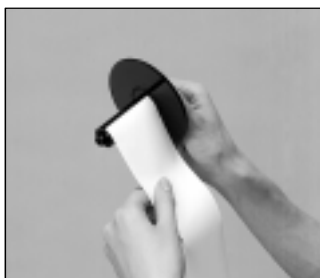

7

Schieben Sie das vordere Ende des Papierstreifens in die Nut der Spindel der Aufwickelspule und spulen Sie den Papierstreifen um zwei oder drei Windungen auf die Spule auf.



8

Setzen Sie die Aufwickelspule in das Fach hinter dem Drucker über der Papierrolle ein.



9

Drücken Sie die **JOURNAL FEED**-Taste, um den Papierstreifen zu spannen.



10

Schließen Sie den Druckerdeckel.



4

Achten Sie darauf, dass der Papierstreifen von der Unterseite der Rolle abgespult wird, und setzen Sie die Papierrolle in das Fach hinter dem Drucker ein.



5

Lassen Sie die Papierrolle vorsichtig hinein fallen und führen Sie den Papierstreifen in den Papiereinlass ein.



6

Das Papier wird automatisch vorgeschoben und eingesetzt.



7

Bringen Sie den Druckerdeckel an.

Wichtig!

Die Registrierkasse kann ohne Papier nicht betrieben werden. Setzen Sie daher unbedingt das Papier ein.

9. Einstellen des Datums

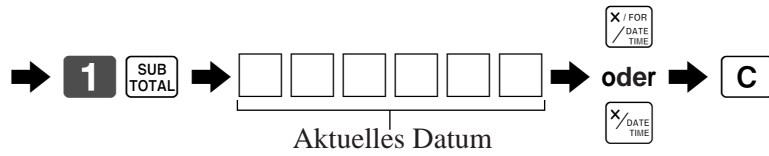
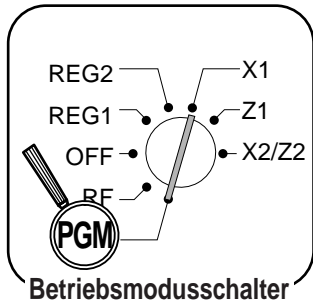

Beispiel:

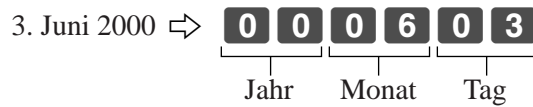

10. Einstellen der Zeit

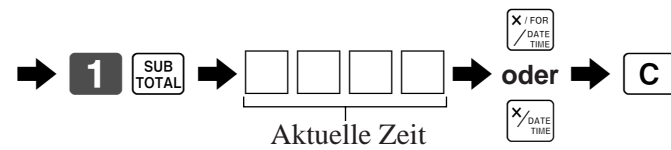
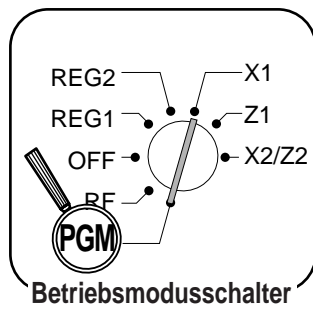

Beispiel:

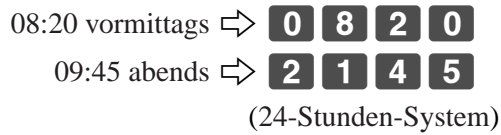



Wollen wir beginnen

Wir stellen vor: TK-T500

Allgemeine Anleitung

Dieser Teil der Anleitung enthält eine allgemeine Erläuterung der verschiedenen Teile Ihrer Registrierkasse.

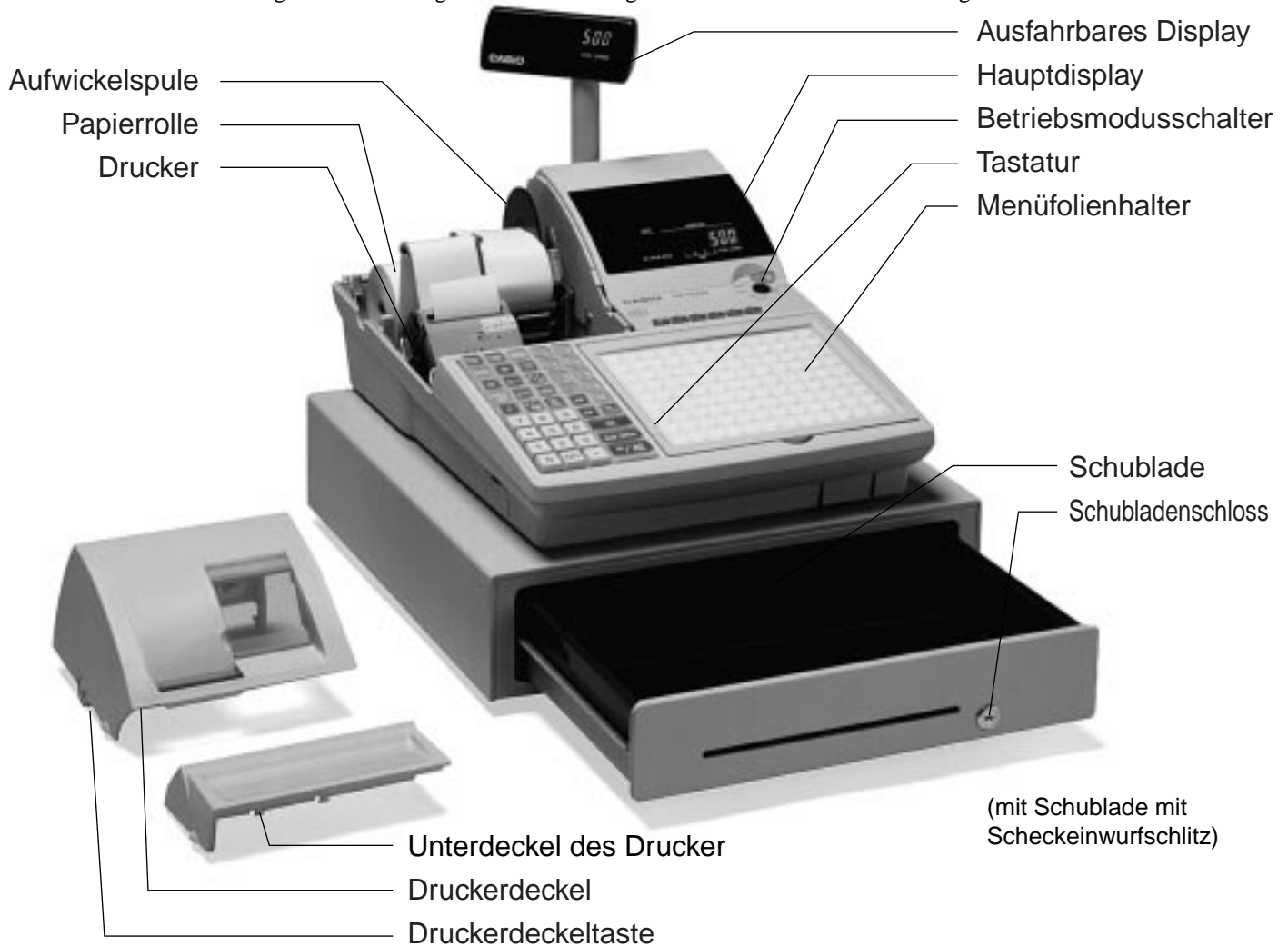

Papierrolle

Sie können die Papierrolle für das Ausdrucken der Kassensbons und des Journalstreifens verwenden (Seiten 10 ~ 11).

Kassensbon-Ein/Aus-Schalter/Taste

Verwenden Sie den/die Kassensbon-Ein/Aus-Schalter/Taste, um in den REG1, REG2 und RF-Modi die Ausgabe von Kassensbons zu steuern. In anderen Modi werden die Kassensbons oder Berichte unabhängig von der Einstellung des/der Kassensbon-Ein/Aus-Schalters/Taste ausgedruckt. Sie können auch nach dem Abschluss einer Transaktion einen Kassensbon ausgeben, wenn der/die Schalter/Taste ausgeschaltet ist. Die Registrierkasse kann auch so programmiert werden, dass auch bei eingeschaltetem/r Schalter/Taste nach dem Abschluss einer Transaktion ein Kassensbon ausgegeben werden kann.

Kassensbon-Ein/Aus-Schalter

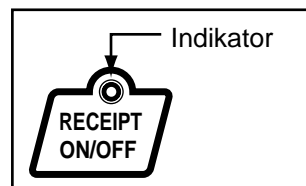

Kassensbon-Ein/Aus-Taste

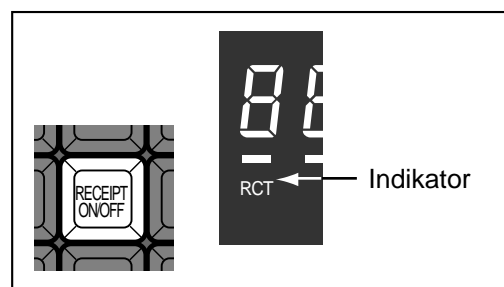

Wenn die Registrierkasse Kassensbons ausgibt, leuchtet dieser Indikator.

Betriebsmodusschlüssel (für Großbritannien, USA und Kanada)

Die vier folgenden Arten von Betriebsmodusschlüsseln werden mit der Registrierkasse in Großbritannien, den USA und Kanada geliefert.

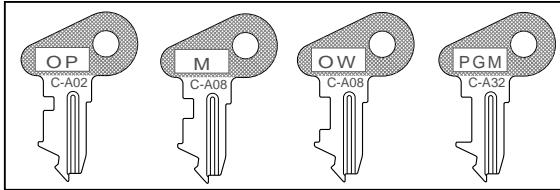

- OP (Operator) Bedienerschlüssel
Mit diesem Schlüssel kann zwischen OFF und REG1 umgeschaltet werden.
- M (Master) Hauptschlüssel
Mit diesem Schlüssel kann zwischen OFF, REG1, REG2, X1 und RF umgeschaltet werden.
- OW (Owner) Inhaberschlüssel
Mit diesem Schlüssel kann zwischen OFF, REG1, REG2, X1, Z1, X2/Z2 und RF umgeschaltet werden.
- PGM (Program) Programmschlüssel
Mit diesem Schlüssel kann auf jede Position umgeschaltet werden.

Betriebsmoduswähler

Verwenden Sie die Betriebsmodusschlüssel, um die Position des Betriebsmoduswählers zu ändern und den gewünschten Modus zu wählen.

Betriebsmoduswähler	Modusbezeichnung	Beschreibung
OFF	Bereitschaft	In dieser Position kann jeder beliebige Betriebsmodusschlüssel in den Betriebsmoduswähler eingesteckt und abgezogen werden.
REG1	Register 1	Diese Position dient für normale Verkaufstransaktionen. In dieser Position kann jeder beliebige Betriebsmodusschlüssel in den Betriebsmoduswähler eingesteckt und abgezogen werden.
REG2	Register 2	Diese Position dient für spezielle Operationen. Da für das Umschalten auf REG2 ein spezieller Schlüssel erforderlich ist, können Funktionen wie Diskonts, Kreditverkäufe, Anschreibverkäufe, Scheckzahlungen und Auszahlungen über das Programm in der Position REG1 verboten und nur in der Position REG2 erlaubt werden.
RF	Rückzahlungs- oder Register-Minusmodus	Diese Position dient für die Verarbeitung von Rückgaben. Wenn der Betriebsmoduswähler der Registrierkasse auf Position RF gestellt ist, können Sie den Rückzahlungsmodus oder den Register-Minusmodus aufrufen.
X1	Auslesen der täglichen Verkäufe	Diese Position wird verwendet, um tägliche Berichte zu erhalten, ohne alle Summendaten zurückzusetzen (zu löschen).
Z1	Rückstellen der täglichen Verkäufe	Diese Position wird verwendet, um tägliche Berichte zu erhalten, wobei gleichzeitig alle Summendaten zurückgesetzt (gelöscht) werden.
X2/Z2	Auslesen/ Rückstellen der periodischen Verkäufe	Diese Position wird verwendet, um die periodischen Verkaufsberichte zu erhalten, ohne die Summendaten zurückzustellen bzw. gleichzeitig alle Summendaten zurückzustellen.
PGM	Programm	Diese Position dient für das Programmieren der Funktionen und voreingestellten Daten, wie Einheitspreise und Steuersätze. Dient auch für das Lesen der Programmdateien.

Betriebsmodusschlüssel (für andere Gebiete)

Die drei folgenden Arten von Betriebsmodusschlüsseln werden mit der Registrierkasse in Gebieten außerhalb von Großbritannien, den USA und Kanada geliefert.

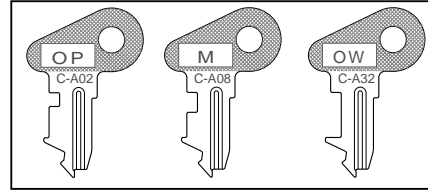

- OP (Operator) Bedienerschlüssel
Mit diesem Schlüssel kann zwischen OFF und REG1 umgeschaltet werden.
- M (Master) Hauptschlüssel
Mit diesem Schlüssel kann zwischen OFF, REG1, REG2, X1 und RF umgeschaltet werden.
- OW (Owner) Inhaberschlüssel
Mit diesem Schlüssel kann auf jede Position umgeschaltet werden.

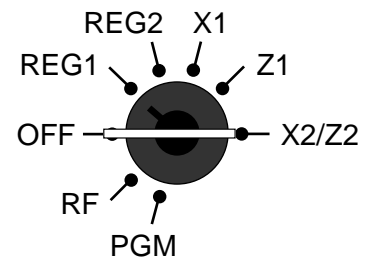

Verkäufer Schlüssel/-taste/-schloss

An in den USA und Kanada erhältlichen Modellen kann die Zuordnung des Verkäufers/Kassierers nur unter Verwendung der Geheimnummer des Verkäufers/Kassierers ausgeführt werden (Verkäufer Tasten sind nicht vorhanden).

In Deutschland können Sie die Verkäufer zuordnen, indem Sie den Verkäuferschlüssel oder die Geheimnummer des Verkäufers verwenden (Verkäuferschlüssel ist vorhanden).

In anderen Gebieten erfolgt die Zuordnung des Verkäufers unter Verwendung der Verkäufertaste oder der Geheimnummer des Verkäufers.

Die Methode für das Zuordnen des Verkäufers hängt von der Programmierung Ihrer Registrierkasse ab.

Geheimnummer für Verkäufer

Wenn die Registrierkasse programmiert wurde, um eine Geheimnummer für die Zuordnung eines Verkäufers oder Kassierers zu verwenden, dann funktionieren die Verkäufertasten nicht.

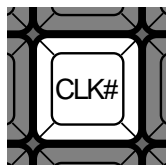

Verkäufer Schloss/-schlüssel

Sie können den Verkäufer oder Kassierer zuordnen, indem Sie einen Verkäuferschlüssel in das Verkäuferschloss einstecken.

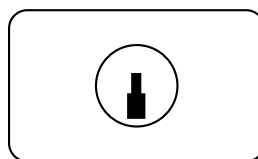

Verkäufer Schloss

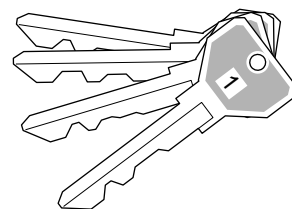

Verkäufer Schlüssel

Verkäufer Taste

Sie können den Verkäufer oder Kassierer zuordnen, indem Sie die sieben unter dem Displaypanel angeordneten Tasten verwenden.



Schublade

Die Schublade öffnet automatisch, wenn Sie eine Registrierung abschließen und wenn Sie einen Auslese- oder Rückstellungsbericht ausgeben.

Schubladenschloss (für mittelgroße Schublade)

Verwenden Sie den Schubladenschlüssel, um die Schublade abzusperrern oder zu entriegeln.

Schubladen-Öffnungsschlüssel (für große Schublade)

Verwenden Sie den Schubladenschlüssel, um die Schublade zu öffnen.

Wenn die Geldlade nicht öffnet! (nur für mittelgroße Schublade)

Bei Stromausfall oder wenn es zu Fehlbetrieb der Registrierkasse kommt, öffnet die Geldlade nicht automatisch. Aber auch in einem solchen Fall können Sie die Geldlade öffnen, indem Sie an dem Geldladen-Entriegelungshebel (siehe unten) ziehen.

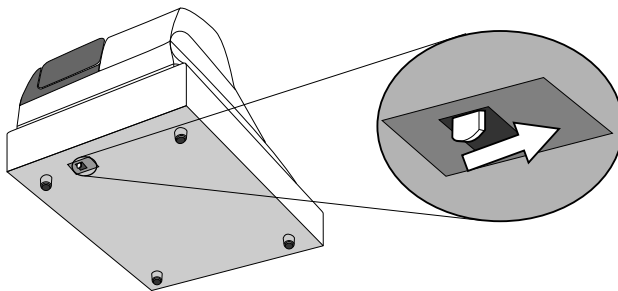

Wichtig!

Die Geldlade öffnet nicht, wenn sie mit dem Schlüssel für das Geldladenschloss abgesperrt ist.

Wir stellen vor: TK-T500

Display

Displaypanel

Hauptdisplay für die USA



Kundendisplay für alle Gebiete



Hauptdisplay für Kanada und Deutschland



Hauptdisplay für andere Gebiete



Displaybeispiel

Registrierung von Posten



① Betrag/Stückzahl

Dieser Teil des Displays zeigt die Geldbeträge. Er kann auch verwendet werden, um die aktuelle Uhrzeit anzuzeigen.

② Postenbeschreibung

Wenn Sie eine Warengruppe/PLU/Abtast-PLU registrieren, erscheint hier die Postenbeschreibung.

③ Postenzähler

Hier wird die Anzahl der verkauften Posten angezeigt.

④ Zwischensummenbetrag

Der derzeitige Zwischensummenbetrag (ohne Umsatzsteuer) wird hier angezeigt.

⑤ Anzahl der Wiederholungen

Mit jeder ausgeführten Wiederholungsregistrierung (Seiten 30, 35) erscheint hier die Anzahl der Wiederholungen.

Achten Sie darauf, dass nur eine Stelle der Anzahl der Wiederholungen angezeigt wird. Dies bedeutet, dass "5" sowohl 5, 15 oder sogar 25 Wiederholungen anzeigen kann.

⑥ Indikator für zweites, drittes Menü

Wenn Sie die **PRICE SHIFT**-Taste drücken, um einen zweiten/dritten Einheitspreis zu bezeichnen, wird hier die entsprechende Nummer angezeigt.

⑦ Indikatoren für steuerpflichtigen Verkaufstatus

Wenn Sie einen steuerpflichtigen Artikel registrieren, leuchtet der entsprechende Indikator auf.

⑧ Tastenbeschreibung/Übergebener Geldbetrag

⑨ Beschreibung/Wechselgeldbetrag

⑩ Gesamtsummen/Wechselgeld-Indikatoren

Wenn der TOTAL-Indikator leuchtet, ist der angezeigte Wert der Gesamtbetrag oder die Zwischensumme. Wenn der CHANGE-Indikator leuchtet, stellt der angezeigte Wert das fällige Wechselgeld dar.

⑪ RCT-Indikator

Wenn die Registrierkasse Kassenbons ausgibt, leuchtet dieser Indikator.

Wiederholungsregistrierung

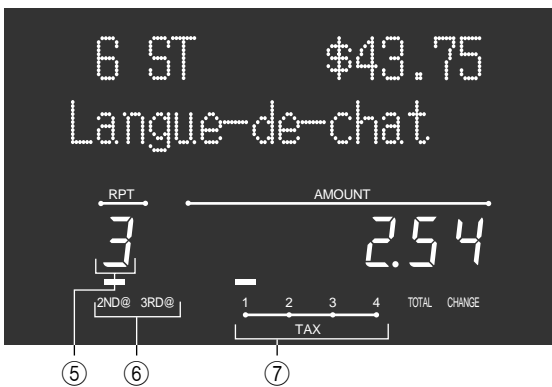

Summierungsoperation

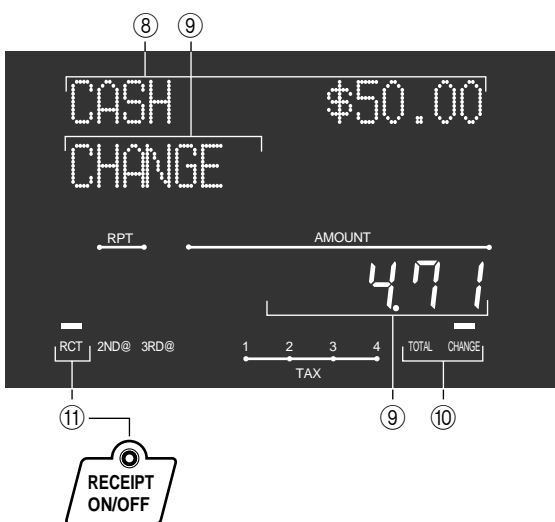

Tastatur

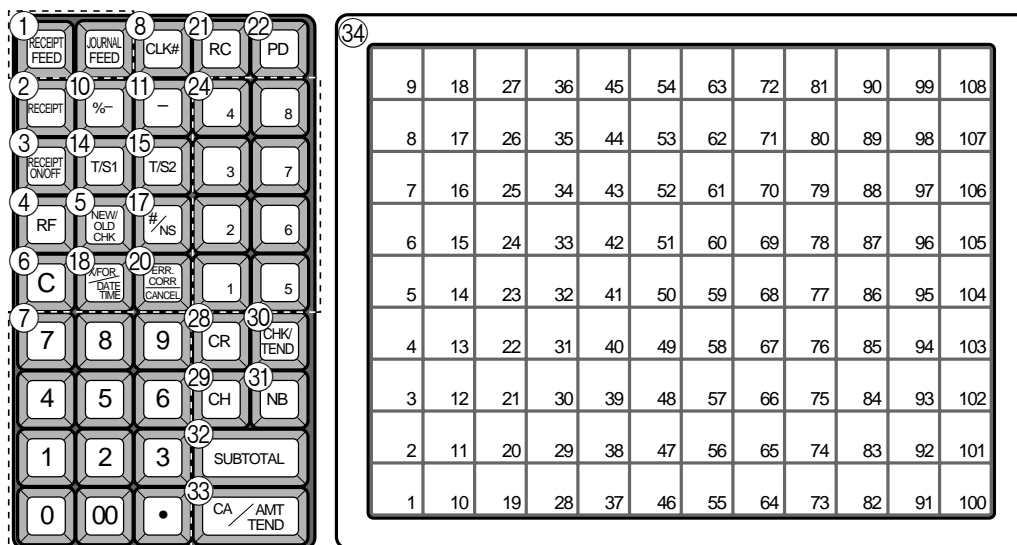

für USA

• Registriermodus

- ① **Papierstreifen-Vorschubtaste** Halten Sie diese Taste gedrückt, um den Papierstreifen im Drucker vorzuschieben.
- ② **Taste für Kassenbon nach Transaktionsabschluss** Verwenden Sie diese Taste, um nach dem Abschluss einer Transaktion einen Kassenbon auszugeben.
- ③ **Kassenbon-Ein/Aus-Taste** Verwenden Sie diese Taste zweimal, um den Status zwischen "Ausgabe von Kassenbons" und "Keine Ausgabe von Kassenbons" umzuschalten. Im Falle von "Ausgabe von Kassenbons" leuchtet der Indikator.
- ④ **Rückzahlungstaste** Verwenden Sie diese Taste, um Rückzahlungsbeträge einzugeben und bestimmte Eingaben zu stornieren.
- ⑤ **Neuer/Alter Zahlzetteltaste** Verwenden Sie diese Taste in einem Zahlzettel-Verfolgungssystem, um Zahlzettelnummern einzugeben, wenn neue Zahlzettel geöffnet oder vorhandene Zahlzettel erneut geöffnet werden sollen.
- ⑥ **Löschtaste** Verwenden Sie diese Taste, um die noch nicht registrierte Eingabe zu löschen.
- ⑦ **Ziffern- und Dezimalpunktstasten**
 Verwenden Sie diese Tasten für die Eingabe von Zahlen.
- ⑧ **Verkäufernummertaste** Verwenden Sie diese Taste, um einen Verkäufer für die Bedienung der Registrierkasse an- oder abzumelden.
- ⑨ **Öffnungstaste** Verwenden Sie diese Taste, um temporär eine Begrenzung der Stellenzahl, die für einen Einheitspreis eingegeben werden kann, aufzuheben.
- ⑩ **Diskonttaste** Verwenden Sie diese Taste, um Diskonts zu registrieren.
- ⑪ **Minustaste** Verwenden Sie diese Taste, um Werte für Subtraktionen einzugeben.
- ⑫ **Darlehenstaste** Diese Taste dient für die Eingabe des anfänglichen Geldbetrages für Geldwechsel. Diese Operation beeinflusst die Geldmittelsummen und nicht die Verkaufssummen. Darlehen werden für alle Zahlungsmittel gemacht, welche durch die Abschlusstaste spezifiziert werden können.
- ⑬ **Abhebungstaste** Wenn der Geldbetrag in der Schublade den Grenzwert übersteigt, hebt der Manager den Geldbetrag ab. Diese Taste wird für diese Funktion verwendet. Diese Operation beeinflusst die Zahlungsmittelsummen, nicht aber die Verkaufssummen. Abhebungen werden für alle Zahlungsmittel gemacht, welche durch die Abschlusstaste spezifiziert werden können.
- ⑭ **Steuerstatus-Umschalttaste 1** Verwenden Sie diese Taste, um den Steuerstatus 1 des nächsten Artikels zu ändern.
- ⑮ **Steuerstatus-Umschalttaste 2** Verwenden Sie diese Taste, um den Steuerstatus 2 des nächsten Artikels zu ändern.
- ⑯ **Währungswechsellaste** Verwenden Sie diese Taste, um eine Fremdwährung in die Landeswährung umzuwandeln, und umgekehrt, indem Sie den voreingestellten Wechselkurs für die Taste verwenden. Das Ergebnis wird angezeigt.
- ⑰ **Nichtaddier/Nichtverkaufstaste** Nichtaddiertaste: Um eine Referenznummer (z.B. Schecknummer, Kreditkarte usw.) während einer Transaktion auszudrucken, verwenden Sie diese Taste nach den numerischen Eingaben.
Nichtverkaufstaste: Verwenden Sie diese Taste zum Öffnen der Schublade, ohne etwas zu registrieren.

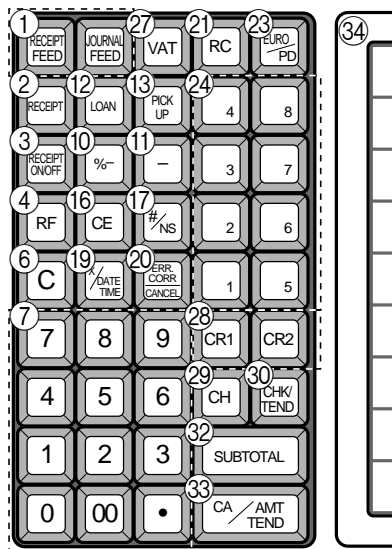

für Deutschland

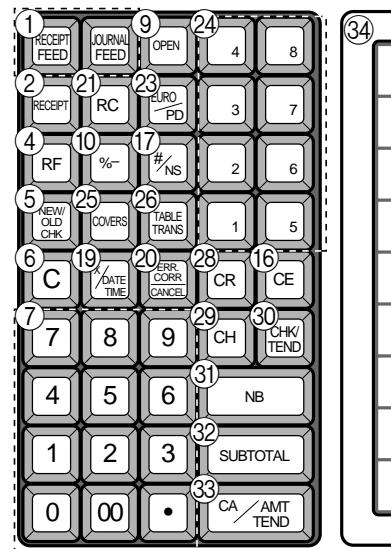

für andere Gebiete

- 18 **Multiplikations/Für/Datums/Zeittaste** Verwenden Sie diese Taste, um eine Menge für eine Multiplikation und das Registrieren von separaten Verkäufen verpackter Artikel einzugeben. Zwischen den Transaktionen kann mit dieser Taste die aktuelle Zeit und das Datum angezeigt werden.
- 19 **Multiplikations/Datums/Zeittaste** Verwenden Sie diese Taste, um eine Menge für eine Multiplikation einzugeben. Zwischen den Transaktionen kann mit dieser Taste die aktuelle Zeit und das Datum angezeigt werden.
- 20 **Fehlerberichtigung/Storniertaste** Verwenden Sie diese Taste, um Registrationsfehler zu berichtigen oder die Registrierung gesamter Transaktionen zu stornieren.
- 21 **Einzahlungstaste** Verwenden Sie diese Taste nach einer numerischen Eingabe, um einen eingezahlten Geldbetrag für Nichtverkaufs-Transaktionen zu registrieren.
- 22 **Auszahlungstaste** Verwenden Sie diese Taste nach einer numerischen Eingabe, um einen aus der Schublade ausgezahlten Geldbetrag zu registrieren.
- 23 **Euro/Auszahlungstaste** Euro-Taste: Verwenden Sie diese Taste, um die Hauptwährung in eine Landeswährung (Euros/örtliche Währung) umzuwandeln, wenn eine Zwischensumme registriert wird. Diese Taste wird auch verwendet, um eine Landeswährung zu spezifizieren, wenn ein Zahlungsbetrag eingegeben oder der Geldbetrag in der Schublade deklariert wird.
Auszahlungstaste: Verwenden Sie diese Taste nach einer numerischen Eingabe, um einen aus der Schublade ausgezahlten Geldbetrag zu registrieren.
- 24 **Warengruppentasten** Verwenden Sie diese Tasten, um Artikel für Warengruppen zu registrieren.

- 25 **Kundenzahlstaste** Verwenden Sie diese Taste, um die Anzahl der Kunden zu registrieren.
- 26 **Tischwechsellaste** Verwenden Sie diese Taste, um den Inhalt eines Zahlzettels auf einen anderen Zahlzettel zu übertragen.
- 27 **Mehrwertsteuertaste** Verwenden Sie diese Taste, um die Mehrwertsteuer auszudrucken.
- 28 **Kreditstaste** Verwenden Sie diese Taste, um einen Kreditverkauf zu registrieren.
- 29 **Anschreibungstaste** Verwenden Sie diese Taste, um einen Anschreibungsverkauf zu registrieren.
- 30 **Schecktaste** Verwenden Sie diese Taste, um einen Scheckverkauf zu registrieren.
- 31 **Neuer Saldotaste** Verwenden Sie diese Taste, um den letzten registrierten Gesamtbetrag zu dem vorhergehenden Saldo zu addieren, um den neuen Saldo zu erhalten.
- 32 **Zwischensummentaste** Verwenden Sie diese Taste, um die gegenwärtige Zwischensumme (einschließlich Umsatzsteuer) anzuzeigen und auszudrucken.
- 33 **Taste für übergebenen Bargeldbetrag** Verwenden Sie diese Taste, um den übergebenen Bargeldbetrag zu registrieren.
- 34 **PLU-Folientasten** Verwenden Sie diese Tasten, um die abrufbaren Festpreisartikel für die PLU-Folientasten zu registrieren.

* Falls Sie die - oder -Taste verwenden, wenden Sie sich an Ihren Fachhändler. (Die Wahl des anfänglichen Musters der Zahlzettelverfolgung ist erforderlich.)

Zuordnungsbare Funktionen

Sie können die Tastatur genau auf die Anforderungen Ihres Geschäftes anpassen.

Add check (Hinzufügen von Zahlzetteln)

Verwenden Sie diese Taste in einem Zahlzettel-Verfolgungssystem, um die Einzelheiten von mehr als einem Zahlzettel in einen einzigen Zahlzettel zu kombinieren.

Arrangement

Verwenden Sie diese Taste, um ein Arrangementprogramm zu aktivieren, das in der Arrangementdatei programmiert ist. Jede Operation, die von der Tastatur aus ausgeführt werden kann, sowie jeder Modus können in einem Arrangementprogramm programmiert und danach einfach durch Drücken nur dieser Taste ausgeführt werden. Zusätzlich kann eine numerische Eingabe in ein Arrangementprogramm eingeschlossen werden. In diesem Fall müssen Sie die Zahl eingeben und danach diese Taste drücken. Die Modussteuerfunktion dieser Taste kann für alle Modi mit Ausnahme des OFF- und PGM-Modus programmiert werden.

Bill copy (Rechnungskopie)

Verwenden Sie diese Taste, um eine Rechnungskopie auszugeben.

Bottle return (Flaschenpfand-Rückgabe)

Verwenden Sie diese Taste, um den nächsten Posten als Flaschenpfand-Rückgabe zu spezifizieren.

Cancel (Stornieren)

Macht alle vorhergehenden für Warengruppen, PLUs und Einstellungsmenus innerhalb einer Transaktion registrierten Daten ungültig. Diese Taste muss gedrückt werden, bevor die Transaktion, deren Daten storniert werden sollen, abgeschlossen wird. Ist auch nach der Berechnung eines Zwischensummenbetrages wirksam.

Check endorsement (Scheck-Indossament)

Verwenden Sie diese Taste, um eine Scheck-Indossamentmeldung unter Verwendung des Quittungsdruckers auszudrucken.

Check print (Zahlzetteldruck)

Verwenden Sie diese Taste, um den Zahlzettel auf dem Quittungsdrucker auszudrucken.

Clerk transfer (Verkäuferwechsel)

Verwenden Sie diese Taste um offene Zahlzettel an einen anderen Verkäufer zu übertragen.

Coupon (Kupon)

Verwenden Sie diese Taste, um Kupons zu registrieren.

Coupon 2 (Kupon 2)

Verwenden Sie dieses Taste, um den nächsten zu registrierenden Posten als Kupon zu deklarieren.

Cube (Kubik)

Dieses Taste führt die gleiche Funktion wie die Quadrierungstaste aus. Bei Additionen hat diese Taste auch eine Kubik-Multiplikationsfunktion.

Currency exchange (Währungswechsel)

Verwenden Sie dieses Taste, um eine Fremdwährung in die Landeswährung umzuwandeln, und umgekehrt, indem Sie den voreingestellten Wechselkurs für die Taste verwenden. Das Ergebnis wird angezeigt.

Verwenden Sie dieses Taste, um die Landeswährungs-Zwischensumme oder die Verkaufsgut-Zwischensumme in den äquivalenten Betrag der Währung eines anderen Landes umzuwandeln.

Verwenden Sie dieses Taste für die Umwandlung einer Fremdwährung in den äquivalenten Betrag der Landeswährung.

Customer number (Kundenzahl)

Verwenden Sie diese Taste, um die Anzahl der Kunden zu registrieren.

Declaration (Deklaration)

Verwenden Sie diese Taste, um den Betrag in der Geldlade für die Gelddeklaration zu deklarieren.

Deposit (Depot)

Verwenden Sie diese Taste zum Registrieren von Depots.

Eat-in (Lokalservice)

Verwenden Sie diese Taste, um zu spezifizieren, wenn der Gast seine Bestellung in dem Restaurant isst. Drücken Sie diese Taste, bevor Sie die Transaktion abschließen.

EBT (Electronic Benefit Transfer)

Verwenden Sie diese Taste, um einen EBT-Betrag bei bereits eingegebenem übergebenem Geldbetrag zu registrieren.

Food stamp shift (Lebensmittelmarken-Umschaltung)

Verwenden Sie diese Taste, um den "Food Stamp"-Status umzuschalten.

Food stamp subtotal (Lebensmittelmarken-Zwischensumme)

Verwenden Sie diese Taste, um den zutreffenden Betrag in "Food Stamp" zu erhalten.

Food stamp tender (Lebensmittelmarken und übergebener Geldbetrag)

Verwenden Sie diese Taste, um den Zahlungsbetrag in "Food Stamp" bei bereits eingegebenem übergebenem Geldbetrag zu registrieren.

Ketten Bon (Kettenbon)

Verwenden Sie dieses Taste, um Mengen für Multiplikationen einzugeben. Eine Multiplikation mit dieser Taste gibt einen einzelnen Bestellungenruck aus.

Manual tax (Manuelle Steuer)

Verwenden Sie diese Taste, um einen Steuerbetrag zu registrieren.

Menu shift (Menü-Umschaltung)

Verwenden Sie diese Taste, um die Taste auf des 1. bis 6. Menü umzuschalten.

Merchandise subtotal (Verkaufsartikel-Zwischensumme)

Verwenden Sie diese Taste, um die Zwischensumme ohne Umsatzsteuerbetrag und den vorhergehenden Saldo zu erhalten.

New balance (Neuer Saldo)

Verwenden Sie diese Taste, um den letzten registrierten Gesamtbetrag zu dem vorhergehenden Saldo zu addieren, um den neuen Saldo zu erhalten.

New check (Neuer Zahlzettel)

Verwenden Sie diese Taste in einem Zahlzettel-Verfolgungssystem, um eine neue Zahlzettelnummer einzugeben, wenn ein neuer Zahlzettel unter dieser Nummer geöffnet werden soll.

New/Old check (Neuer/Alter Zahlzettel)

Verwenden Sie diese Taste in einem Zahlzettel-Verfolgungssystem, um Zahlzettelnummern einzugeben, wenn neue Zahlzettel geöffnet oder vorhandene Zahlzettel erneut geöffnet werden sollen. Wenn der Verkäufer eine Zahlzettelnummer eingibt, überprüft die Registrierkasse, ob diese Nummer bereits in dem Zahlzettel-Verfolgungsspeicher vorhanden ist. Falls keine übereinstimmende Nummer in dem Speicher vorhanden ist, wird ein neuer Zahlzettel unter der eingegebenen Nummer geöffnet. Falls die eingegebene Zahlzettelnummer mit einer bereits im Speicher abgespeicherten Nummer übereinstimmt, wird dieser Zahlzettel erneut für weitere Registrierung oder Abschluss geöffnet.

No sale (Nichtverkauf)

Verwenden Sie diese Taste, um die Schublade zwischen den Transaktionen zu öffnen.

Non add (Nichtaddier)

Verwenden Sie dieses Taste für das Ausdrucken von Referenznummern (persönliche Schecknummer, Kreditkartennummer usw.)

Normal receipt (Normaler Kassenbon)

Verwenden Sie diese Taste, um den Bestellstatus von "Bon" auf "Normal" zu ändern.

OBR

(Optical Barcode Reader = Optisches Strichcode-Lesegerät)

Verwenden Sie diese Taste, um die optischen Strichcodes manuell einzugeben.

Old check (Alter Zahlzettel)

Verwenden Sie diese Taste in einem Zahlzettel-Verfolgungssystem, um die Nummer eines vorhandenen Zahlzettels (vorher mittels Taste für neuen Zahlzettel kreiert) einzugeben, dessen Einzelheiten in dem Zahlzettel-Verfolgungsspeicher abgelegt sind. Vorhandene Zahlzettel werden erneut geöffnet, um weitere Registrierung oder den Abschluss ausführen zu können.

One touch NLU (One-Touch-NLU)

Verwenden Sie diese Taste, um einen Abtast-PLU direkt von der Tastatur aus einzugeben. Es gibt eine One-Touch-NLU-Taste für einen Abtast-PLU, und mehrere One-Touch-NLU-Tasten können auf der Tastatur eingestellt werden.

Open 2 (Offen 2)

Verwenden Sie diese Taste, um die eingabepflichtigen Spezifikationen aufzuheben.

Open check (Offener Zahlzettel)

Verwenden Sie diese Taste, um einen Bericht über offene Zahlzettel eines zugeordneten Verkäufers auszugeben.

Operator number (Bedienernummer)

Verwenden Sie diese Taste, um eine Verkäufersnummer während des Verkäuferwechsels einzugeben.

Operator X/Z (Bediener X/Z)

Verwenden Sie diese Taste, um den individuellen X/Z-Bericht eines Verkäufers auszugeben.

Plus

Verwenden Sie diese Taste für das Registrieren von Zuschlagsgebühren.

Premium (Aufschlag)

Verwenden Sie diese Taste, um den voreingestellten Prozentsatz anzuwenden, oder geben Sie manuell den Prozentsatz ein, um den Aufschlagbetrag für den zuletzt registrierten Artikel oder die Zwischensumme zu erhalten.

Previous balance (Vorhergehender Saldo)

Verwenden Sie diese Taste, um den vorhergehenden negativen/positiven Saldo am Beginn oder während der Transaktion zu registrieren.

Previous balance subtotal

(Zwischensumme des vorhergehenden Saldos)

Verwenden Sie diese Taste, um die Zwischensumme ohne Umsatzsteuerbetrag und den gegenwärtigen Saldo zu erhalten.

Price (Preis)

Verwenden Sie diese Taste, um einen offenen PLU zu registrieren.

Price change (Preisänderung)

Verwenden Sie diese Taste, um den Abtast-PLU-Einheitspreis vorübergehend zu ändern.

Price inquiry (Preisabfrage)

Verwenden Sie diese Taste, um den Preis und die Beschreibung für einen PLU abzufragen, ohne diesen zu registrieren.

Price shift (Preisverschiebung)

Verwenden Sie diese Taste, um einen/eine PLU-Posten/PLU-Folientaste auf den ersten bis zweiten Einheitspreis und einen Abtast-PLU auf den ersten bis dritten Einheitspreis zu verschieben.

Rate tax (Steuersatz)

Verwenden Sie diese Taste, um den voreingestellten Steuersatz zu aktivieren, oder geben Sie manuell den Steuersatz ein, um die Steuer für den vorhergehenden steuerpflichtigen Betrag in Status 1 zu erhalten.

Recall (Rückruf)

Verwenden Sie diese Taste für den Rückruf einer mittels Speichertaste übertragenen Zahlzettelnummer. Wenn Sie diese Taste drücken, erscheint die Zahlzettelnummer in der Reihenfolge der ältesten Aufzeichnung.

Red price (Roter Preis)

Verwenden Sie diese Tasten für die Registrierung eines neuen (mit Diskont versehenen) Preises eines Postens.

Review (Durchsicht)

Diese Taste dient für die Überprüfung der gegenwärtigen Transaktion, indem die Postennummer und der registrierte Betrag angezeigt werden. Diese Taste wird auch für Stornierungsoperationen und separate Zahlzetteloperationen verwendet.

Scale (Waage)

Verwenden Sie diese Taste, um das Gewicht eines Postens abzulesen und im Display anzuzeigen. Diese Taste wird auch für die manuelle Eingabe des Gewichts verwendet.

Separate check (Separater Zahlzettel)

Verwenden Sie diese Taste in einem Zahlzettel-Verfolgungssystem, um gewählte Posten von einem Zahlzettel separat auf einen anderen Zahlzettel zu übertragen.

Slip feed/release (Quittungs-Vorschub/Freigabe)

Verwenden Sie diese Taste, um die in den Quittungsdrucker eingelegte Quittung vorzuschieben. Dies erfolgt durch Spezifizieren der Anzahl der Vorschubzeilen. Diese Taste wird auch verwendet, um den Quittungspapierhalter freizugeben, wenn keine Zahlen eingegeben werden.

Slip back feed/release (Quittungs-Rückschub/Freigabe)

Verwenden Sie diese Taste, um die in den Quittungsdrucker eingelegte Quittung zurückzuschieben. Dies erfolgt durch Spezifizieren der Anzahl der Rückschubzeilen. Diese Taste wird auch verwendet, um den Quittungspapierhalter freizugeben, wenn keine Zahlen eingegeben werden.

Slip print (Quittungsdruck)

Verwenden Sie diese Taste, um den Quittungsdruck auf dem Quittungsdrucker auszuführen. Durch Drücken dieser Taste werden die Verkaufseinzelheiten ausgedruckt. Das tatsächliche Ausdrucken erfolgt nach Ausgabe des Kassensolls.

Square (Quadrieren)

Diese Taste weist die gleiche Funktion wie die Multiplikationstaste auf. Zusätzlich weist diese Taste auch eine Quadrierungs-Multiplikationsfunktion auf.

Stock inquiry (Abfrage des Lagerbestands)

Verwenden Sie diese Taste, um den gegenwärtigen Lagerbestand für einen PLU abzufragen, ohne diesen zu registrieren.

Store (Speicherung)

Verwenden Sie diese Taste für die Speicherung der Zahlzettelnummer der registrierten Posten. Wenn Sie diese Taste drücken, werden die registrierten Postendaten abgespeichert, worauf diese Daten an die jüngste Zahlzettelnummer übertragen werden.

Table number (Tischnummer)

Verwenden Sie diese Taste, um die Tischnummern einzugeben.

Table transfer (Tischwechsel)

Verwenden Sie diese Taste, um den Inhalt eines Zahlzettels auf einen anderen Zahlzettel zu übertragen.

Takeout (Heimservice)

Verwenden Sie diese Taste, um zu spezifizieren, dass der Kunde die Posten nicht im Restaurant konsumiert, sondern nach Hause mitnimmt. Vor dem Abschluss einer Transaktion drücken Sie diese Taste für einen steuerfreien Verkauf.

Tare (Verpackungsgewicht)

Verwenden Sie diese Taste zur Eingabe des Verpackungsgewichts.

Tax exempt (Steuerfrei)

Verwenden Sie diese Taste, um einen steuerpflichtigen Betrag auf einen steuerfreien Betrag umzuwandeln.

Taxable amount subtotal

(Steuerpflichtiger Zwischensummenbetrag)

Verwenden Sie diese Taste, um die Zwischensumme des steuerpflichtigen Betrags zu erhalten.

Text print (Textdruck)

Verwenden Sie diese Taste, um Zeichen für das Ausdrucken einzugeben.

Text recall (Textaufruf)

Verwenden Sie diese Taste, um voreingestellte Zeichen auszudrucken.

Tip (Trinkgeld)

Verwenden Sie diese Taste, um Trinkgelder zu registrieren.

Tray total (Kassensoll)

Verwenden Sie diese Taste, um den Gesamtbetrag für alle Transaktion von der letzten Registrierung bis zum Drücken dieser Taste oder für die Registrierungen zwischen den Betätigungen dieser Taste anzuzeigen.

Unit weight (Einheitsgewicht)

Verwenden Sie diese Taste zur Eingabe des Einheitsgewichtes eines wägbaren Postens.

Void (Stornieren)

Verwenden Sie diese Taste, um die registrierten Daten des vorhergehenden Artikels zu stornieren.

Entfernen/Austauschen des Folienhalters

Entfernen des Folienhalters

Befolgen Sie die Schritte 1 ~ 2.

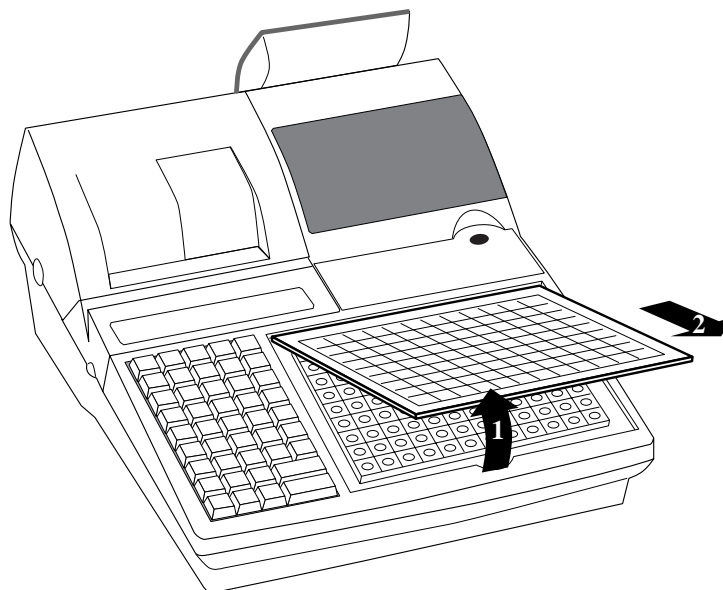

Austauschen des Folienhalters

Befolgen Sie die Schritte 3 ~ 4.

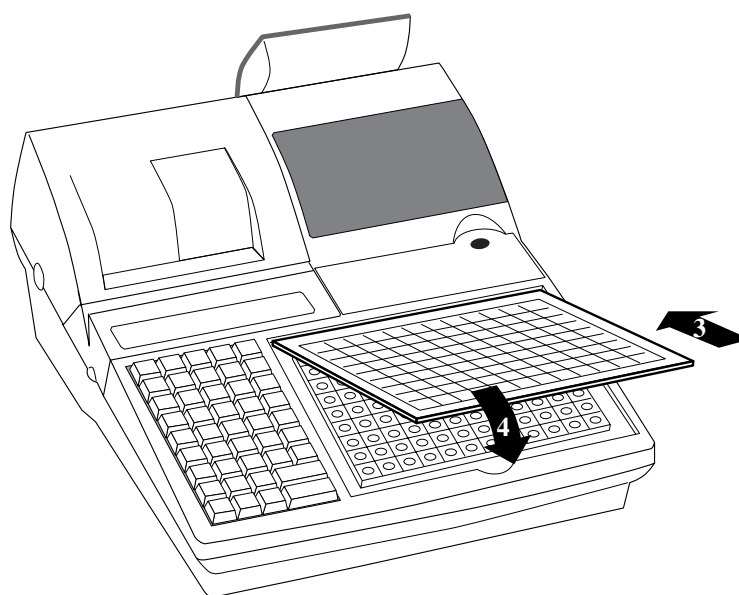

Einsetzen einer Menüfolie in den Folienhalter

Öffnen des Folienhalter

Befolgen Sie die Schritte 1 ~ 3.

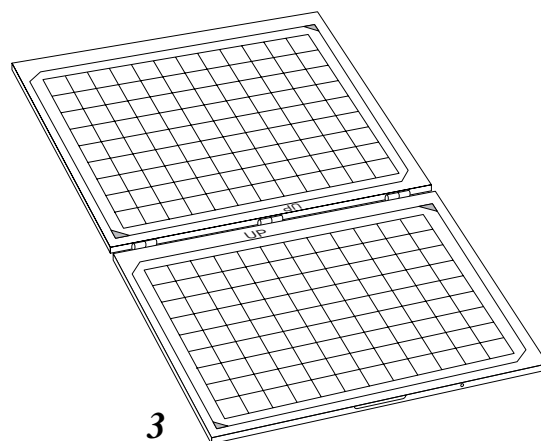
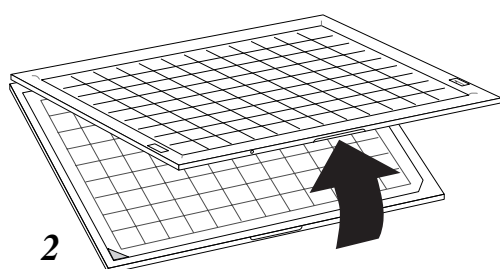
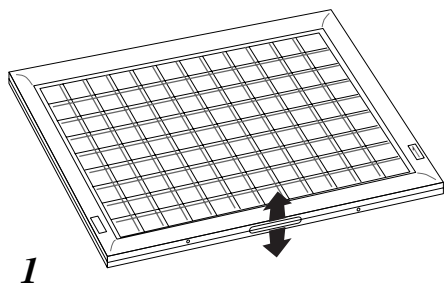

Einsetzen einer Menüfolie in den Folienhalter

Befolgen Sie die Schritte 4 ~ 6.

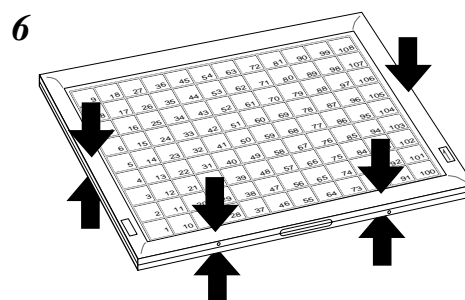
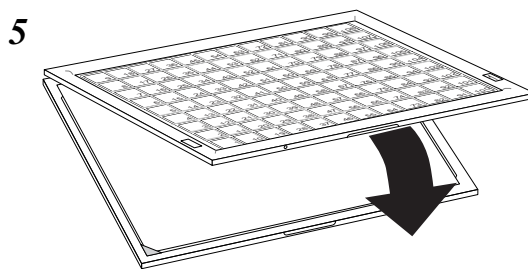
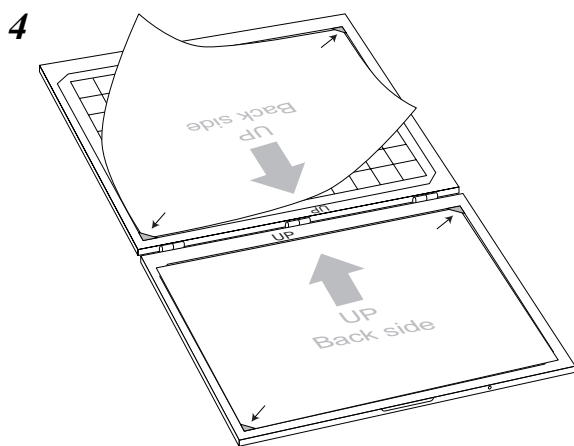

Wir stellen vor: TK-T500

AbleSEN der Druckausgaben

- Der Journalstreifen und die Kassensbons zeigen Aufzeichnungen aller Transaktionen und Operationen.
- Der auf dem Journalstreifen und den Kassensbons ausgedruckte Inhalt ist fast identisch.
- Um das Papier des Journalstreifens zu sparen, können Sie die Zeichenhöhe (Standardhöhe/Halbe Höhe) am Journalstreifen wählen.
- Sie können auch die Journalstreifen-Auslassfunktion wählen.
Wenn Sie die Journalstreifen-Auslassfunktion wählen, druckt die Registrierkasse den Gesamtbetrag jeder Transaktion und nur die Einzelheiten für die Aufschlag-, Diskont- und Reduktionsoperationen aus, ohne dass die Warengruppen- und PLU-Artikel-Registrierungen auf dem Journalstreifen ausgedruckt werden.
- Die folgenden Posten können auf den Kassensbons und dem Journalstreifen ausgelassen werden.
 - Fortlaufende Nummer
 - Steuerstatus
 - Steuerbetrag
 - Postenzähler

Beispiel für Kassensbon

***** * THANK YOU * ** CALL AGAIN ** *****	Logo-Mitteilung
* COMMERCIAL MESSAGE * * COMMERCIAL MESSAGE * * COMMERCIAL MESSAGE * * COMMERCIAL MESSAGE *	Kommerzielle Meldung
REG 03-06-2000(SAT) 11:58 C01 MC#01 000123	Modus/Datum/Zeit Verkäufername/ Maschinennummer/ Fortlaufende Nummer
1 DEPT01 T1 -1.00 1 DEPT02 T1 -2.00 5 DEPT03 7 No -5.00	Stückzahl/Artikel Postenzähler
TA1 -3.00 TX1 -0.15 TL -8.15 CASH -10.00 CG -1.85	
*** BOTTOM MESSAGE *** *** BOTTOM MESSAGE *** *** BOTTOM MESSAGE *** *** BOTTOM MESSAGE ***	Fußzeilen-Meldung

Beispiel für Journalstreifen (Zeichen der Standardhöhe)

REG 03-06-2000(SAT) 11:58 C01 MC#01 000123
1 DEPT01 T1 -1.00 1 DEPT02 T1 -2.00 5 DEPT03 7 No -5.00
TA1 -3.00 TX1 -0.15 TL -8.15 CASH -10.00 CG -1.85
REG 03-06-2000(SAT) 11:59 C01 MC#01 000124
1 DEPT01 T1 -1.00 1 DEPT12 T1 -1.00 5 DEPT03 7 No -6.00
TA1 -2.00 TX1 -0.10 TL -8.10 CASH -10.00 CG -1.90
REG 03-06-2000(SAT) 11:59 C01 MC#01 000124

Beispiel für Journalstreifen (Zeichen der halben Höhe)

REG 03-06-2000(SAT) 11:58 C01 MC#01 000123
1 DEPT01 T1 -1.00 1 DEPT02 T1 -2.00 5 DEPT03 7 No -5.00
TA1 -3.00 TX1 -0.15 TL -8.15 CASH -10.00 CG -1.85
REG 03-06-2000(SAT) 11:59 C01 MC#01 000124
1 DEPT01 T1 -1.00 1 DEPT12 T1 -1.00 5 DEPT03 7 No -6.00
TA1 -2.00 TX1 -0.10 TL -8.10 CASH -10.00 CG -1.90
REG 03-06-2000(SAT) 11:59 C01 MC#01 000125

In den in dieser Anleitung enthaltenen Bedienungsbeispielen zeigen die Druckbeispiele an, was auf der für Kassensbons verwendeten Papierrolle ausgedruckt wird. Sie stellen nicht die tatsächliche Größe dar. Die tatsächlichen Kassensbons weisen eine Breite von 58 mm auf. Alle Beispiele für Kassensbons und Journalstreifen stellen ausgedruckte Abbildungen dar.

Verwendung Ihrer Registrierkasse

Nachfolgend sind die allgemeinen Vorgänge beschrieben, die Sie verwenden sollten, um das Meiste aus Ihrer Registrierkasse zu erhalten.

VOR den Geschäftsstunden ...

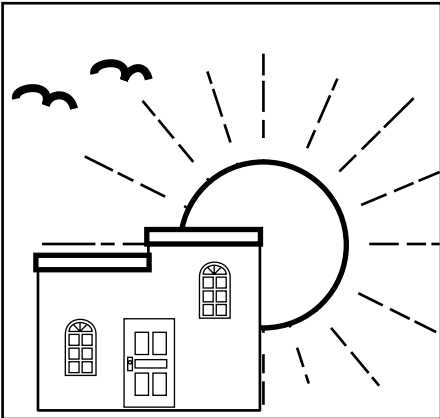

- Achten Sie darauf, dass die Registrierkasse richtig angeschlossen ist. Seite 9
- Achten Sie darauf, dass ausreichend Papierstreifen auf der Papierrolle vorhanden ist. Seiten 10, 11
- Lesen Sie die finanziellen Summen aus, um sicherzustellen, dass alle Null sind. Seite 101
- Überprüfen Sie das Datum und die Zeit. Seite 29

WÄHREND der Geschäftsstunden ...

- Registrieren Sie die Transaktionen. Seite 30
- Lesen Sie periodisch die Summen. Seite 100

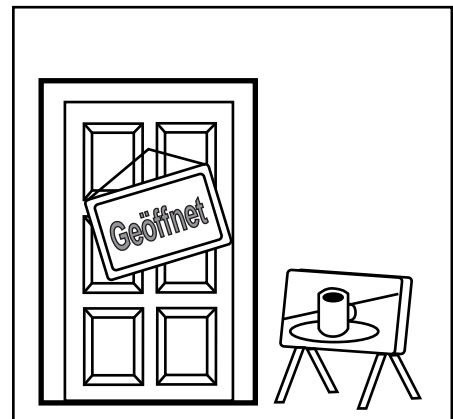

NACH den Geschäftsstunden ...

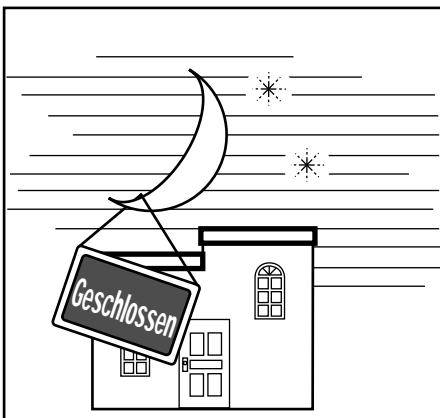

- Stellen Sie die täglichen Summenregister zurück. Seite 50
- Entfernen Sie den Journalstreifen. Seite 116
- Leeren Sie die Geldlade und lassen Sie diese geöffnet. Seite 17
- Bringen Sie das Bargeld und den Journalstreifen in das Büro.

Grundlegende Operationen und Einstellungen

Zuordnung eines Verkäufers



An den in den USA und Kanada erhältlichen Modellen, kann die Zuordnung des Verkäufers oder Kassierers nur unter Verwendung der Geheimnummern der Verkäufer/Kassierer erfolgen (Verkäufer Tasten sind nicht vorhanden).

In Deutschland können Sie die Verkäufer unter Verwendung der Verkäuferschlüssel oder der Geheimnummern der Verkäufer zuordnen (Verkäuferschlüssel sind vorhanden).

In anderen Gebieten können Sie die Verkäufer unter Verwendung der Verkäufertasten oder Geheimnummern der Verkäufer zuordnen.

Die für das Zuordnen der Verkäufer verwendete Methode hängt von der Programmierung Ihrer Registrierkasse ab.

Verkäufer Taste

Sie können einen Verkäufer oder Kassierer zuordnen, indem Sie die sechs unter dem Displaypanel angeordneten Tasten verwenden.

Verkäufer Schloss/Verkäufer Schlüssel

Sie können einen Verkäufer oder Kassierer zuordnen, indem Sie einen Verkäuferschlüssel in das Verkäuferschloss einstecken.

Taste für Geheimnummer des Verkäufers

Wenn die Registrierkasse programmiert ist, um Geheimnummern der Verkäufer für die Zuordnung eines Verkäufers oder Kassierers zu verwenden, funktionieren die Verkäufertasten nicht.

Anmeldung von Verkäufern

	BEDIENUNG	KASSENBON
Anmelden von Verkäufer 1:	1 → <input type="button" value="CLK#"/>	<p>* COMMERCIAL MESSAGE *</p> <p>REG 03-06-2000(SAT) 11:58 C01 MC#01 000123 1 DEPT01 T1 .1.00</p> <p>Verkäufersname/Maschinennummer/ Fortlaufende Nummer</p>
Anmelden von Verkäufer 2:	2 → <input type="button" value="CLK#"/>	
...	...	
Anmelden von Verkäufer 15:	1 5 → <input type="button" value="CLK#"/>	

Geheimnummer des Verkäufers
(1 ~ 15 ist als Vorgabe eingestellt.)

- Falls Sie die Geheimnummer des Verkäufers nicht am Display anzeigen möchten, drücken Sie die -Taste, bevor Sie die Nummer eingeben.

Abmeldung von Verkäufern

	BEDIENUNG
Abmelden des Verkäufers: (ausgenommen PGM-Modus)	0 → <input type="button" value="CLK#"/>

- Der gegenwärtige Verkäufer wird auch abgemeldet, wenn Sie den Betriebsmodusschalter auf Position OFF stellen.

Wichtig!

- Den Fehlercode "E008" erscheint am Display, wenn Sie eine Registrierung oder eine Lese/Rückstelloperation versuchen, ohne sich zuerst anzumelden.
- Ein Verkäufer kann sich nicht anmelden, wenn sich nicht zuerst der andere Verkäufer abgemeldet hat.
- Der angemeldete Verkäufer wird auch auf dem Kassenbonn/Journalstreifen ausgewiesen.

Anzeige von Zeit und Datum



Sie können die Zeit oder das Datum am Display der Registrierkasse anzeigen, wenn keine Registrierung ausgeführt wird.

Anzeigen und Löschen des Datums und der Zeit

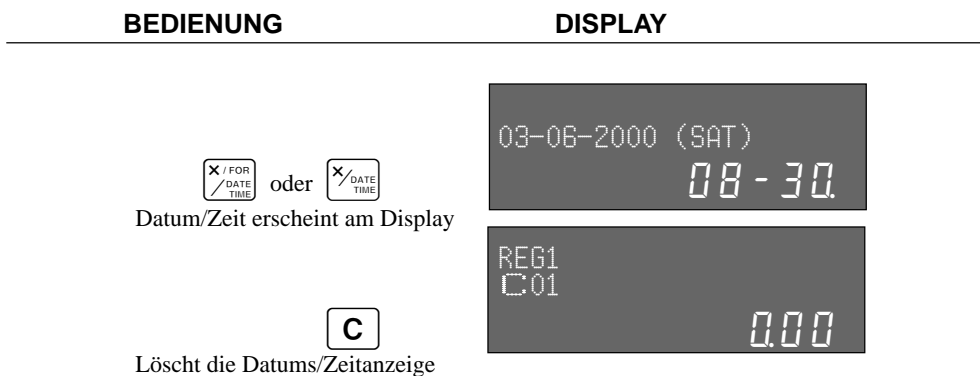

Vorbereitung von Münzen für das Wechselgeld



Sie können den folgenden Vorgang verwenden, um die Schublade zu öffnen, ohne einen Artikel zu registrieren. Diese Operation muss außerhalb eines Verkaufs getätigt werden. (Sie können die **RC**-Taste an Stelle der **#/NS**-Taste verwenden. Siehe Seite 49.)

Öffnen der Schublade ohne Verkauf

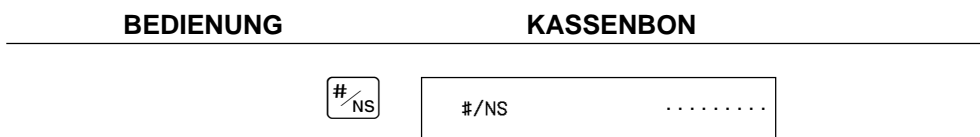

Vorbereitung und Verwendung der Warengruppen-/PLU-Folientasten

Registrieren von Warengruppen-/PLU-Folientasten



Die folgenden Beispiele zeigen, wie Sie die Warengruppen-/PLU-Folientasten in verschiedenen Arten von Registrierungen verwenden können.

Einzelpostenverkauf

Beispiel 1

Posten	Einheitspreis	\$1.00
	Stückzahl	1
	Warengruppe	1
Zahlungsmittel	Bargeld	\$1.00

1 00
Einheitspreis

1
Warengruppe

CA/AMT
TEND

1 DEPT01	· 1.00	Warengruppen-Nr./
TL	- 1.00	Einheitspreis
CASH	· 1.00	Gesamtbetrag

Beispiel 2 (Registrieren der Zwischensumme und Berechnung des Wechselgeldes)

Posten	Einheitspreis	\$12.34
	Stückzahl	1
	PLU-Folientaste	1
Zahlungsmittel	Bargeld	\$20.00

1 2 3 4
Einheitspreis

001
PLU-Folientaste

SUB TOTAL

2 0 00 CA/AMT
TEND

Übergebener Betrag

1 PLU001	· 12.34	Gesamtbetrag
TL	- 12.34	Übergebener Betrag
CASH	· 20.00	Wechselgeld
CG	· 7.66	

Wiederholung

Posten	Einheitspreis	\$1.50
	Stückzahl	3
	Warengruppe	1
Zahlungsmittel	Bargeld	\$10.00

1 5 0 1
Einheitspreis

1
Stückzahl

1
Warengruppe

SUB TOTAL

1 0 00 CA/AMT
TEND

3 DEPT01	· 4.50	Die wiederholten Posten werden hier zu einem zusammengefasst.
TL	- 4.50	
CASH	· 10.00	
CG	· 5.50	

* Programmierbare Option

Multiplikation

Posten	Einheitspreis	\$1.00
	Stückzahl	12
	PLU-Folientaste	1
Zahlungsmittel	Bargeld	\$20.00

BEDIENUNG

1 2 DATE TIME

Stückzahl
(4-stellige Ganzzahl/2 Dezimalstellen)

1 00 001

SUB TOTAL

2 0 00 CA/AMT/TEND

KASSENBON

12 PLU0001	· 12.00	Stückzahl/Ergebnis oder
12X @1/ 1.00		Stückzahl/Einheitsmenge/@
PLU0001	· 12.00	Ergebnis
TL	· 12.00	
CASH	· 20.00	
CG	· 8.00	

- Das Modell für USA/Kanada verwendet die FOR DATE TIME -Taste an Stelle der DATE TIME -Taste.

Getrennte Verkäufe von verpackten Posten

Posten	Einheitspreis	4 für \$10.00
	Stückzahl	3
	Warengruppe	1
	Steuerpflichtig	Nein
Zahlungsmittel	Bargeld	\$10.00

BEDIENUNG

3 FOR DATE TIME

Gekaufte Stückzahl
(4-stellige Ganzzahl/2 Dezimalstellen)

4 FOR DATE TIME

Packungsmenge
(4-stellige Ganzzahl/2 Dezimalstellen)

1 0 00 1

Packungspreis SUB TOTAL

1 0 00 CA/AMT/TEND

KASSENBON

3 DEPT01	· 7.50	Stückzahl/Ergebnis oder
3X @4/ 10.00		Stückzahl/Einheitsmenge/@
DEPT01	· 7.50	Ergebnis
TL	· 7.50	
CASH	· 10.00	
CG	· 2.50	

- Falls die FOR DATE TIME -Taste nicht der Tastatur zugeordnet ist, ist eine Tastenzuordnung erforderlich.

Programmieren von Warengruppen-/PLU-Folientasten

Programmieren eines Einheitspreises für jede Warengruppe/PLU-Folientaste

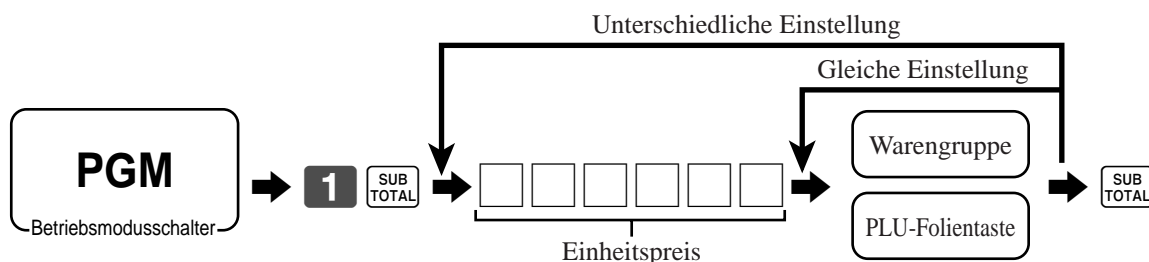

Programmieren des Steuerberechnungsstatus für jede Warengruppe/PLU-Folientaste

Steuerberechnungsstatus

Diese Spezifikation definiert, welche Steuertabelle für die automatische Steuerberechnung verwendet werden soll.

Grundlegende Operationen und Einstellungen

Programmiervorgang

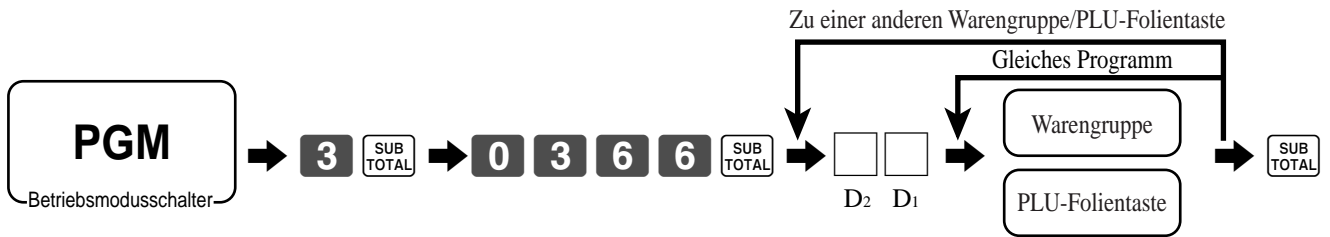

für die USA/Singapur			
"Food Stamp" (Lebensmittelmarke) (für Singapur immer "0")		Ja = 1 Nein = 0	<input type="checkbox"/> D ₂
Steuerpflichtiger Status 1	a	Ja = 1 Nein = 0	<input type="checkbox"/> (a+b+c) D ₁
Steuerpflichtiger Status 2	b	Ja = 2 Nein = 0	
Steuerpflichtiger Status 3	c	Ja = 4 Nein = 0	
für Kanada			
Donuts-Status		Ja = 1 Nein = 0	<input type="checkbox"/> D ₂
Steuerfrei = 0	Steuerpflichtig 3 = 3	Steuerpflichtig 1 & 3 = 6	Signifikante Zahl <input type="checkbox"/> D ₁
Steuerpflichtig 1 = 1	Steuerpflichtig 4 = 4	Steuerpflichtig 1 & 4 = 7	
Steuerpflichtig 2 = 2	Steuerpflichtig 1 & 2 = 5		
für andere Gebiete			
Steuerfrei = 0	Steuerpflichtig 4 = 4	Steuerpflichtig 8 = 8	Signifikante Zahlen <input type="checkbox"/> D ₂ D ₁
Steuerpflichtig 1 = 1	Steuerpflichtig 5 = 5	Steuerpflichtig 9 = 9	
Steuerpflichtig 2 = 2	Steuerpflichtig 6 = 6	Steuerpflichtig 10 = 10	
Steuerpflichtig 3 = 3	Steuerpflichtig 7 = 7		

Programmieren der Höchstbetragsgrenze für jede Warengruppe/PLU-Folientaste

Programmiervorgang

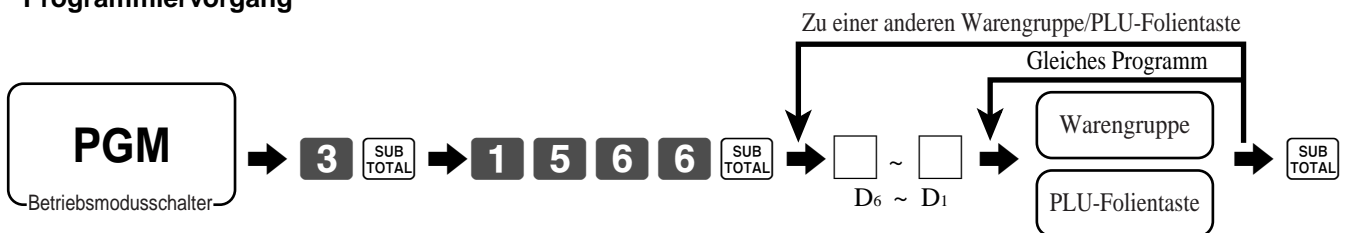

Beschreibung	Wahl	Programmcode
Höchstbetragsgrenze für manuelle Eingabe des Einheitspreises.	Signifikante Zahlen	<input type="checkbox"/> D ₆ D ₅ ~ D ₂ D ₁

Registrieren der Warengruppen-/PLU-Folientasten durch Programmieren der Daten



Voreingestellter Preis

Posten	Einheitspreis	(\$1.00) voreingestellt
	Stückzahl	1
	Warengruppe	2
Zahlungsmittel	Bargeld	\$1.00

BEDIENUNG

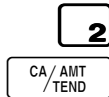

KASSENBON

1 DEPT02		· 1.00	Warengruppen-Nr./
TL	- 1.00		Einheitspreis
CASH		· 1.00	

Voreingestellter Steuerstatus

Posten 1	Einheitspreis	(\$2.00) voreingestellt
	Stückzahl	5
	Warengruppe	3
	Steuerpflichtig	(1) voreingestellt
Posten 2	Einheitspreis	(\$2.00) voreingestellt
	Stückzahl	1
	Warengruppe	4
	Steuerpflichtig	(2) voreingestellt
Zahlungsmittel	Bargeld	\$20.00

BEDIENUNG

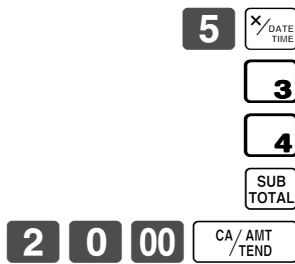

KASSENBON

5 DEPT03	T1	· 10.00	Steuerstatus
1 DEPT04	T2	· 2.00	
TA1		· 10.00	Steuerpflichtiger Betrag 1
TX1		· 0.40	Steuer 1
TA2		· 2.00	Steuerpflichtiger Betrag 2
TX2		· 0.20	Steuer 2
TL		- 12.60	
CASH		· 20.00	
CG		· 7.40	

• Das Modell für USA/Kanada verwendet die -Taste an Stelle der -Taste.

Begrenzung des Höchstbetrags

Posten	Einheitspreis	\$1.05
	Stückzahl	1
	Warengruppe	3
	Maximalbetrag	(\$10.00) voreingestellt
Zahlungsmittel	Bargeld	\$2.00

BEDIENUNG

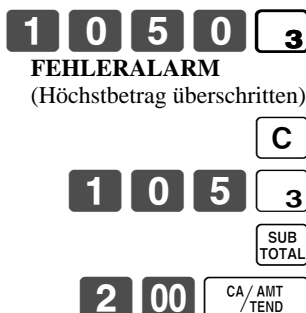

KASSENBON

1 DEPT03		· 1.05
TL	- 1.05	
CASH		· 2.00
CG		· 0.95

Vorbereitung und Verwendung der PLUs

Dieser Abschnitt beschreibt wie die PLUs (abrufbare Festpreisartikel) vorbereitet und verwendet werden müssen.

Vorsicht:

Bevor Sie die PLUs verwenden, müssen Sie zuerst den Einheitspreis und den Steuerstatus programmieren.

Programmieren der PLUs

Programmieren eines Einheitspreises für jeden PLU

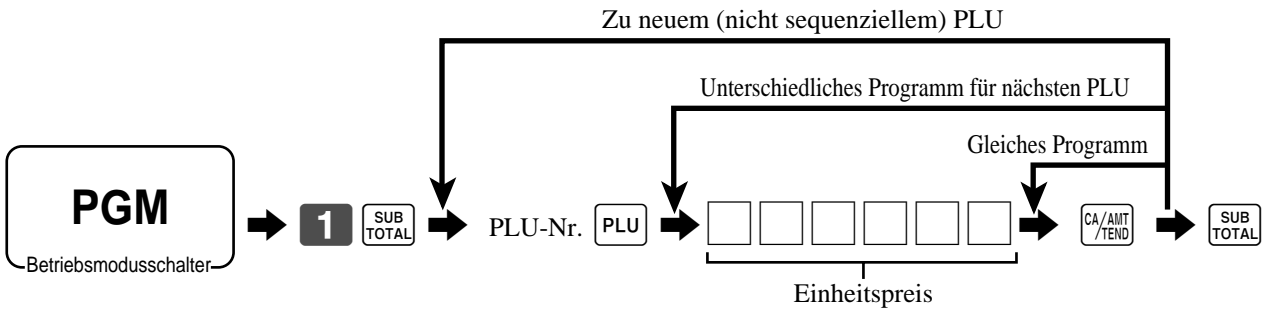

Programmieren des Steuerberechnungsstatus für jeden PLU

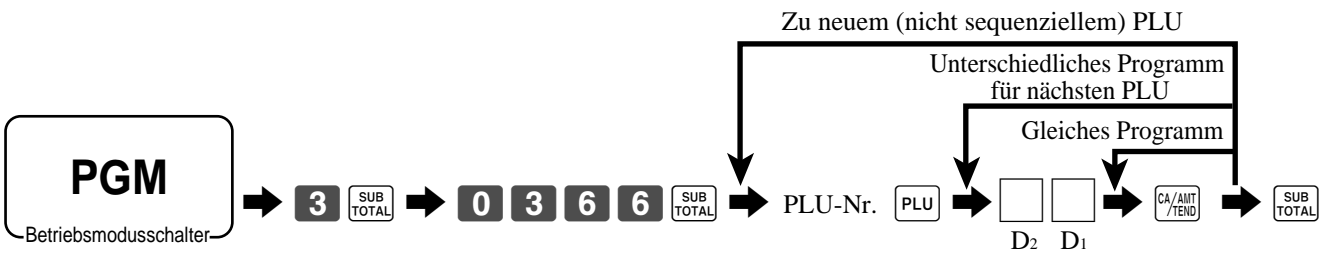

für die USA/Singapur			
"Food Stamp" (Lebensmittelmarke) (für Singapur immer "0")		Ja = 1 Nein = 0	<input type="checkbox"/> D ₂
Steuerpflichtiger Status 1	a	Ja = 1 Nein = 0	<input type="checkbox"/> (a+b+c) D ₁
Steuerpflichtiger Status 2	b	Ja = 2 Nein = 0	
Steuerpflichtiger Status 3	c	Ja = 4 Nein = 0	
für Kanada			
Donuts-Status		Ja = 1 Nein = 0	<input type="checkbox"/> D ₂
Steuerfrei = 0 Steuerpflichtig 1 = 1 Steuerpflichtig 2 = 2	Steuerpflichtig 3 = 3 Steuerpflichtig 4 = 4 Steuerpflichtig 1 & 2 = 5	Steuerpflichtig 1 & 3 = 6 Steuerpflichtig 1 & 4 = 7	Signifikante Zahl <input type="checkbox"/> D ₁
für andere Gebiete			
Steuerfrei = 0 Steuerpflichtig 1 = 1 Steuerpflichtig 2 = 2 Steuerpflichtig 3 = 3	Steuerpflichtig 4 = 4 Steuerpflichtig 5 = 5 Steuerpflichtig 6 = 6 Steuerpflichtig 7 = 7	Steuerpflichtig 8 = 8 Steuerpflichtig 9 = 9 Steuerpflichtig 10 = 10	Signifikante Zahlen <input type="checkbox"/> <input type="checkbox"/> D ₂ D ₁

Registrieren von PLUs

Die folgenden Beispiele zeigen, wie Sie die PLUs in den verschiedenen Arten von Registrierungen verwenden können.



PLU-Einzelpostenverkauf

BEDIENUNG

KASSENBON

Posten	Einheitspreis	(\$2.50) <small>voreingestellt</small>
	Stückzahl	1
	PLU	14
Zahlungsmittel	Bargeld	\$3.00

1 4
 PLU-Code
PLU
SUB TOTAL
3 00 CA/AMT/TEND

1 PLU0014	.2.50	PLU-Nr./Einheitspreis
TL	- 2.50	
CASH	.3.00	
CG	.0.50	

PLU-Wiederholung

BEDIENUNG

KASSENBON

Posten	Einheitspreis	(\$2.50) <small>voreingestellt</small>
	Stückzahl	3
	PLU	14
Zahlungsmittel	Bargeld	\$10.00

1 4 PLU
PLU
PLU
SUB TOTAL
1 0 00 CA/AMT/TEND

3 PLU0014	.7.50
TL	- 7.50
CASH	.10.00
CG	.2.50

PLU-Multiplikation

BEDIENUNG

KASSENBON

Posten	Einheitspreis	(\$2.00) <small>voreingestellt</small>
	Stückzahl	10
	PLU	7
Zahlungsmittel	Bargeld	\$20.00

1 0 %DATE TIME
 Stückzahl
 (4-stellige Ganzzahl/2 Dezimalstellen)
7 PLU
SUB TOTAL
2 0 00 CA/AMT/TEND

10 PLU0007	.20.00	Stückzahl/Ergebnis
10X @1/ 2.00		Stückzahl/Einheitsmenge/@
PLU0007	.20.00	Ergebnis
TL	- 20.00	
CASH	.20.00	
CG	.0.00	

- Das Modell für USA/Kanada verwendet die ✕/FOR DATE TIME-Taste an Stelle der ✕/DATE TIME-Taste.

Grundlegende Operationen und Einstellungen

Getrennter Verkauf von verpackten Artikeln

BEDIENUNG

KASSENBON

Posten	Einheitspreis (5 für \$20.00) voreingestellt	
	Stückzahl	3
	PLU	28
Zahlungsmittel	Bargeld	\$15.00

3 

Gekaufte Stückzahl
(4-stellige Ganzzahl/2 Dezimalstellen)

5 

Packungsmenge
(4-stellige Ganzzahl/2 Dezimalstellen)

2 8 

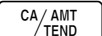

1 5 00 

3 PLU0028	- 12.00	Stückzahl/Ergebnis oder
3X @5/ 20.00		Stückzahl/Einheitsmenge/@
PLU0028	- 12.00	Ergebnis
TL	- 12.00	
CASH	- 15.00	
CG	- 3.00	

- Falls die -Taste auf der Tastatur nicht zugeordnet ist, ist eine Tastenzuordnung erforderlich.

Offene PLUs

BEDIENUNG

KASSENBON

Posten 1	Einheitspreis	\$32.80
	Stückzahl	1
	PLU	30
Posten 2	Einheitspreis	\$13.00
	Stückzahl	2
	PLU	31
Zahlungsmittel	Bargeld	\$60.00

3 0 

3 2 8 0 

Einheitspreis

3 1 

1 3 00 

Wiederholung 



6 0 00 

1 PLU0030	- 32.80
1 PLU0031	- 13.00
1 PLU0031	- 13.00
TL	- 58.80
CASH	- 60.00
CG	- 1.20

- Vor dem Registrieren eines offenen PLU ist es erforderlich, diesen als offenen PLU voreinzustellen.

Umschalten des steuerpflichtigen Status eines Artikels

REG

Betriebsmodusschalter

Durch Drücken der "Steuerumschalt"-Taste können Sie den Steuerstatus eines Artikels umschalten.

Berechnung der Zwischensumme des Verkaufs

BEDIENUNG

KASSENBON

Posten 1	Warengruppe 1	\$4.00
	Stückzahl	1
	Steuerpflichtig	(2) <small>voreingestellt</small>
Posten 2	Warengruppe 2	\$2.00
	Stückzahl	1
	Steuerpflichtig	(Nein)→1
Posten 3	Warengruppe 3	\$6.00
	Stückzahl	1
	Steuerpflichtig	(1)→1, 2
Posten 4	Warengruppe 4	\$7.00
	Stückzahl	1
	Steuerpflichtig	(2)→Nein
Zahlungsmittel	Bargeld	\$20.00

4 00 1

T/S1

2 00 2

Durch Drücken der Taste $\overline{\text{T/S1}}$ wird der Steuerstatus von Steuerfrei auf Steuerpflichtig 1 umgeschaltet.

T/S2

6 00 3

Durch Drücken der Taste $\overline{\text{T/S2}}$ wird der Steuerstatus von Steuerpflichtig 1 auf Steuerpflichtig 1, 2 umgeschaltet.

T/S2

7 00 4

Durch Drücken der Taste $\overline{\text{T/S2}}$ wird der Steuerstatus von Steuerpflichtig 2 auf Steuerfrei umgeschaltet.

SUB
TOTAL

2 0 00 CA/AMT
/TEND

1	DEPT01	T2	·4.00
1	DEPT02	T1	·2.00
1	DEPT03	T12	·6.00
1	DEPT04		·7.00
	TA1		·8.00
	TX1		·0.32
	TA2		·10.00
	TX2		·0.50
	TL		- 19.82
	CASH		·20.00
	CG		·0.18

Wichtig!

- Um den Steuerstatus des nächsten zu registrierenden Postens umzuschalten, drücken Sie unbedingt die Tasten $\overline{\text{T/S1}}$, $\overline{\text{T/S2}}$.

Falls der zuletzt registrierte Posten als steuerfrei programmiert ist, ist eine Diskontoperation ($\overline{\text{%-}}$ -Taste) für diesen Posten immer steuerfrei.

In diesem Fall können Sie den Steuerstatus durch Drücken der Tasten $\overline{\text{T/S1}}$, $\overline{\text{T/S2}}$ nicht manuell auf Steuerpflichtig 1 oder 2 umschalten.

Vorbereitung und Verwendung von Diskonts

Dieser Abschnitt beschreibt, wie Sie Diskonts vorbereiten und registrieren können.

Programmieren von Diskonts

Programmieren des Diskontsatzes für die $\%-\text{-Taste}$

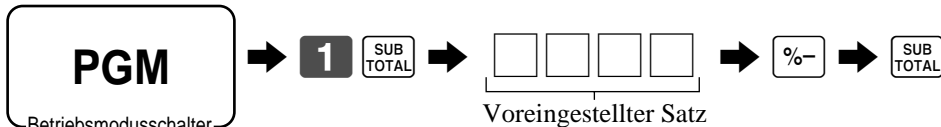

Beispiel:

10% ⇒ 1 0
 5.5% ⇒ 5 . 5
 12.34% ⇒ 1 2 . 3 4

Registrieren von Diskonts



Das folgende Beispiel zeigt, wie Sie die $\%-\text{-Taste}$ in verschiedenen Arten von Registrierungen verwenden können.

Diskont für Artikel und Zwischensummen

BEDIENUNG

KASSENBON

Posten 1	Warengruppe 1	\$5.00
	Stückzahl	1
	Steuerpflichtig	(1) <small>voreingestellt</small>
Posten 2	PLU 16	(\$10.00) <small>voreingestellt</small>
	Stückzahl	1
	Steuerpflichtig	(2) <small>voreingestellt</small>
Diskont	Satz	(5%) <small>voreingestellt</small>
Diskont auf Zwischen-summe	Satz	3.5%
	Steuerpflichtig	Steuerfrei
Zahlungsmittel	Bargeld	\$15.00

5 00 1
 1 6 PLU
 $\%-\text{-Taste}$

Legt den voreingestellten Diskontsatz an den zuletzt registrierten Posten an.

3 . 5 $\%-\text{-Taste}$

Der eingegebene Wert hat Vorrang über den voreingestellten Wert.

1 5 00 CA/AMT/TEND

1	DEPT01	T1	·5.00
1	PLU0016	T2	·10.00
	5%		
	$\%-\text{-Taste}$	T2	·0.50
	ST		·14.50
	3.5%		
	$\%-\text{-Taste}$		·0.51
	TA1		·5.00
	TX1		·0.20
	TA2		·9.50
	TX2		·0.48
	TL		- 14.67
	CASH		·15.00
	CG		·0.33

- Sie können den Diskontsatz manuell mit bis zu 4 Stellen (0.01% bis 99.99%) eingeben.

Steuerpflichtiger Status für die $\%-\text{-Taste}$

- Wenn Sie eine Diskontoperation an dem zuletzt registrierten Posten durchführen, wird die Steuerberechnung für den Diskontbetrag in Übereinstimmung mit dem für diesen Posten programmierten Steuerstatus ausgeführt.
- Wenn Sie eine Diskontoperation an einer Zwischensumme ausführen, wird die Steuerberechnung für die Zwischensumme in Übereinstimmung mit dem für die $\%-\text{-Taste}$ programmierten Steuerstatus ausgeführt.

Vorbereitung und Verwendung von Abschlägen

Dieser Abschnitt beschreibt, wie Sie Abschläge vorbereiten und registrieren können.

Programmieren von Abschlägen

Sie können die **[-]**-Taste verwenden, um Einzelposten- oder Zwischensummenbeträge zu reduzieren.

Programmieren des voreingestellten Abschlagbetrags

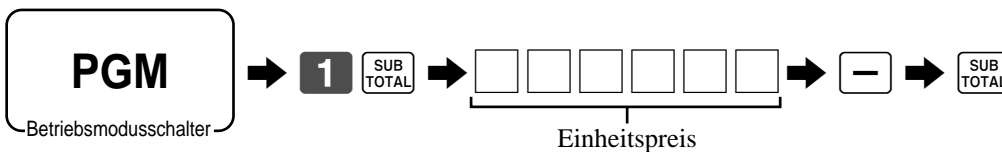

Registrierung von Abschlägen



Das folgende Beispiel zeigt, wie Sie die **[-]**-Taste in verschiedenen Arten der Registrierung verwenden können.

Abschläge für Artikel

BEDIENUNG

KASSENBON

Posten 1	Warengruppe 1	\$5.00
	Stückzahl	1
	Steuerpflichtig	(1) <small>voreingestellt</small>
Abschlag	Betrag	\$0.25
Posten 2	PLU 45	(\$6.00) <small>voreingestellt</small>
	Stückzahl	1
	Steuerpflichtig	(1) <small>voreingestellt</small>
Abschlag	Betrag	(\$0.50) <small>voreingestellt</small>
Zahlungsmittel	Bargeld	\$11.00

5 00 1
 2 5 [-]
 Reduziert den zuletzt registrierten Betrag um den eingegebenen Wert.
 4 5 PLU
 [-]
 SUB TOTAL
 1 1 00 CA/AMT/TEND

1	DEPT01	T1	·5.00
-		T1	-0.25
1	PLU0045	T1	·6.00
-		T1	-0.50
	TA1		·10.25
	TX1		·0.41
	TL		- 10.66
	CASH		·11.00
	CG		·0.34

- Sie können manuellen einen Abschlagswert mit bis zu 7 Stellen eingeben.
- Falls Sie den Abschlagsbetrag von einem Warengruppen- oder PLU-Summenregister subtrahieren möchten, programmieren Sie "Netto-Summierung".

Grundlegende Operationen und Einstellungen

Abschlag für Zwischensumme

BEDIENUNG

KASSENBON

Posten 1	Warengruppe 1	\$3.00
	Stückzahl	1
	Steuerpflichtig	(1) <small>voreingestellt</small>
Posten 2	Warengruppe 2	\$4.00
	Stückzahl	1
	Steuerpflichtig	(2) <small>voreingestellt</small>
Abschlag auf Zwischen-summe	Betrag	\$0.75
	Steuerpflichtig	(Nein) <small>voreingestellt</small>
Zahlungsmittel	Bargeld	\$7.00

3 00 1

4 00 2

SUB
TOTAL

7 5 -

Reduziert die Zwischensumme um den hier eingegebenen Wert.

SUB
TOTAL

7 00 CA / AMT
/ TEND

1	DEPT01	T1	·3.00
1	DEPT02	T2	·4.00
-			-0.75
	TA1		·3.00
	TX1		·0.12
	TA2		·4.00
	TX2		·0.20
	TL		- 6.57
	CASH		·7.00
	CG		·0.43

Registrieren von Kredit- und Scheckzahlungen

Die folgenden Beispiele zeigen, wie Kredit- und Scheckzahlungen registriert werden können.

REG

Betriebsmodusschalter

Scheck

BEDIENUNG

KASSENBN

Posten	Warengruppe 1	\$11.00
	Stückzahl	1
Zahlungsmittel	Scheck	\$20.00

1 1 00 1
SUB TOTAL
2 0 00 CHK/TEND

1 DEPT01		· 11.00
TL	- 11.00	
CHECK		· 20.00
CG		· 9.00

Kredit

BEDIENUNG

KASSENBN

Posten	Warengruppe 4	\$15.00
	Stückzahl	1
Referenz	Nummer	1234
Zahlungsmittel	Kredit	\$15.00

1 5 00 4
SUB TOTAL
1 2 3 4 #/NS
CR1

1 DEPT04		· 15.00	
#/NS		1234	Referenz-Nr.
TL	- 15.00		
CREDIT 1		· 15.00	

Gemischte Bezahlung (Bargeld, Kredit, Scheck)

BEDIENUNG

KASSENBN

Posten	Warengruppe 4	\$55.00
	Stückzahl	1
Zahlungsmittel	Scheck	\$30.00
	Bargeld	\$5.00
	Kredit	\$20.00

5 5 00 4
SUB TOTAL
3 0 00 CHK/TEND
5 00 CA/AMT TEND
CR1

1 DEPT04		· 55.00
TL	- 55.00	
CHECK		· 30.00
CASH		· 5.00
CREDIT 1		· 20.00

Vorbereitung und Registrieren des Euros

Grundlegende Programmierung des Euros und seines Wechselkurses

Bevor Sie den Euro registrieren, müssen Sie die Hauptwährung und deren Wechselkurs definieren.

Falls Sie die Geldlade oder eine Rundungsspezifikation wählen müssen, wenden Sie sich bitte an Ihren Fachhändler.

Beschreibung	Wahl	Programmcode
Definieren Sie den Euro als die Hauptwährung	Ja = 0 Nein = 1	<input type="checkbox"/> D ₁₀
Wählen Sie die Rundungsoperation: Abrunden = 0, Abschneiden = 1, Aufrunden = 2	Signifikante Zahl (0 ~ 2)	<input type="checkbox"/> D ₉
Wechselkurs (mit bis zu 6 Stellen)	Signifikante Zahlen	<input type="text"/> <input type="text"/> <input type="text"/> <input type="text"/> <input type="text"/> <input type="text"/> D ₈ D ₇ D ₆ D ₅ D ₄ D ₃
Position des Dezimalpunktes des Wechselkurses: Nur Ganzzahl = 0 Erste Dezimalstelle = 1, Zweite Dezimalstelle = 2, Dritte Dezimalstelle = 3, Vierte Dezimalstelle = 4, Fünfte Dezimalstelle = 5, Sechste Dezimalstelle = 6 Beispiel: (D ₈ ~ D ₂) 1 Euro = 1.977 DM; Stellen Sie "001977" ein. 1 Euro = 1957.77319 Lire; Stellen Sie "1957772" ein.	Signifikante Zahl (0 ~ 6)	<input type="checkbox"/> D ₂
Immer "0"		<input type="text"/> 0 D ₁



Registrieren des Euros

Die folgenden Beispiele zeigen die grundlegende Operation, die Sie für die Währungsumwandlung verwenden müssen.



(1) Fall A

Hauptwährung	Landeswährung
Zahlungsmittel	Euro
Umwandlung	Landeswährung
Wechselkurs	1 Euro = 0.5 FFr

(2) Fall B

Hauptwährung	Euro
Zahlungsmittel	Landeswährung
Umwandlung	Euro
Wechselkurs	1 Euro = 0.5 FFr

Fall A

BEDIENUNG	DISPLAY
<p>6 0 0 1</p> <p> ← Drücken Sie die -Taste, welche den Zwischensummenbetrag unter Verwendung des voreingestellten Wechselkurses in die Nebenwährung umwandelt.</p> <p> ← Nachdem Sie die -Taste gedrückt haben, wird das Ergebnis am Display angezeigt.</p>	<p>0.00€</p> <p>12.00€</p>
<p>1 5 00</p> <p> ← Drücken Sie die -Taste, wenn Sie als Zahlungsmittel die Nebenwährung eingeben.</p>	<p>0.00€</p> <p>15.00€</p>
<p> ← Drücken Sie die -Taste, um die Transaktion abzuschließen.</p> <p>Das Wechselgeld wird in der programmierten Währung angezeigt.</p>	<p>1.50</p>

Fall B

BEDIENUNG	DISPLAY
<p>1 2 00 1</p> <p> ← Drücken Sie die -Taste, welche den Zwischensummenbetrag unter Verwendung des voreingestellten Wechselkurses in die Nebenwährung umwandelt.</p> <p> ← Nachdem Sie die -Taste gedrückt haben, wird das Ergebnis am Display angezeigt.</p>	<p>0.00L</p> <p>6.00L</p>
<p>6 00</p> <p> ← Drücken Sie die -Taste, wenn Sie als Zahlungsmittel die Nebenwährung eingeben.</p>	<p>0.00L</p> <p>6.00L</p>
<p> ← Drücken Sie die -Taste, um die Transaktion abzuschließen.</p> <p>Das Wechselgeld wird in der programmierten Währung angezeigt.</p>	<p>0.00</p>

Druckausgabe

FALL A	FALL B																												
<table border="0"> <tr><td>1 DEPT01</td><td style="text-align: right;">.6.00</td></tr> <tr><td>TL</td><td style="text-align: right;">- 6.00</td></tr> <tr><td></td><td style="text-align: right;">€ 12.00</td></tr> <tr><td colspan="2">EURO money</td></tr> <tr><td>CASH</td><td style="text-align: right;">€15.00</td></tr> <tr><td>CASH</td><td style="text-align: right;">- 7.50</td></tr> <tr><td>CG</td><td style="text-align: right;">- 1.50</td></tr> </table>	1 DEPT01	.6.00	TL	- 6.00		€ 12.00	EURO money		CASH	€15.00	CASH	- 7.50	CG	- 1.50	<table border="0"> <tr><td>1 DEPT01</td><td style="text-align: right;">€12.00</td></tr> <tr><td>TL</td><td style="text-align: right;">€ 12.00</td></tr> <tr><td></td><td style="text-align: right;">- 6.00</td></tr> <tr><td colspan="2">LOCAL money</td></tr> <tr><td>CASH</td><td style="text-align: right;">-6.00</td></tr> <tr><td>CASH</td><td style="text-align: right;">€12.00</td></tr> <tr><td>CG</td><td style="text-align: right;">€0.00</td></tr> </table>	1 DEPT01	€12.00	TL	€ 12.00		- 6.00	LOCAL money		CASH	-6.00	CASH	€12.00	CG	€0.00
1 DEPT01	.6.00																												
TL	- 6.00																												
	€ 12.00																												
EURO money																													
CASH	€15.00																												
CASH	- 7.50																												
CG	- 1.50																												
1 DEPT01	€12.00																												
TL	€ 12.00																												
	- 6.00																												
LOCAL money																													
CASH	-6.00																												
CASH	€12.00																												
CG	€0.00																												

Registrieren von zurückgegebenen Artikeln im REG-Modus

REG

Betriebsmodusschalter

Das folgende Beispiel zeigt, wie Sie die **RF**-Taste in dem REG-Modus verwenden können, um von Kunden zurückgegebene Artikel zu registrieren.

BEDIENUNG

KASSENBON

Posten 1	Warengruppe 1	\$2.35
	Stückzahl	1
Posten 2	Warengruppe 2	\$2.00
	Stückzahl	1
Posten 3	PLU 1 (\$1.20) <small>voreingestellt</small>	
	Stückzahl	1
Zurück- gegebener Posten 1	Warengruppe 1	\$2.35
	Stückzahl	1
Zurück- gegebener Posten 3	PLU 1 (\$1.20) <small>voreingestellt</small>	
	Stückzahl	1
Zahlungs- mittel	Bargeld	\$2.00

2 3 5 1
2 00 2
1 PLU
RF
2 3 5 1
 Drücken Sie die **RF**-Taste vor dem zurückzugebenden Posten.
RF
1 PLU
SUB TOTAL
CA / AMT TEND

1	DEPT01	-2.35
1	DEPT02	-2.00
1	PLU0001	-1.20
	RF
1	DEPT01	-2.35
	RF
1	PLU0001	-1.20
	TL	- 2.00
	CASH	-2.00

Registrieren von zurückgegebenen Artikeln im RF-Modus

RF

Betriebsmodusschalter

Die folgenden Beispiele zeigen, wie Sie den RF-Modus verwenden können, um von den Kunden zurückgegebene Artikel zu registrieren.

Normale Rückzahlung

BEDIENUNG

KASSENBON

Zurück- gegebener Posten 1	Warengruppe 1	\$1.50
	Stückzahl	2
Zurück- gegebener Posten 2	PLU 2 (\$1.20) <small>voreingestellt</small>	
	Stückzahl	6
Zahlungs- mittel	Bargeld	\$10.20

1 5 0 1
1
6 **X DATE TIME**
2 PLU
CA / AMT TEND

RF	03-06-2000(SAT) 11:50	
C01	MC#01	000023
2	DEPT01	-3.00
6	PLU0002	-7.20
	TL	- 10.20
	CASH	-10.20

Symbol für RF-Modus

- Das Modell für USA/Kanada verwendet die **X FOR DATE TIME**-Taste an Stelle der **X DATE TIME**-Taste.

Abschlag bei Rückzahlungsbetrag

BEDIENUNG			KASSENBON		
Zurück-gegebener Posten 1	Warengruppe 3	\$4.00	4 00 3	1 DEPT03	T1 ·4.00
Abschlag	Betrag	\$0.15	1 5 -	-	T1 -0.15
Zurück-gegebener Posten 2	PLU 2 (\$1.20) <small>voreingestellt</small>		2 PLU	1 PLU0002	T2 ·1.20
Diskont	Satz (5%) <small>voreingestellt</small>		%-	5%	T2 -0.06
Zahlungsmittel	Bargeld	\$5.20	SUB TOTAL	TA1	·3.85
			CA/AMT/TEND	TX1	·0.15
				TA2	·1.14
				TX2	·0.06
				TL	-5.20
				CASH	·5.20

Wichtig!

- Um fehlerhafte Registrierung in dem RF-Modus zu vermeiden, stellen Sie den Betriebsmodusschalter sofort auf seine frühere Position zurück.

Registrieren von Einzahlungen

REG

Betriebsmodusschalter

Das folgende Beispiel zeigt, wie Sie Einzahlungen registrieren können. Diese Registrierung muss außerhalb eines Verkaufs ausgeführt werden.

BEDIENUNG		KASSENBON	
Eingezahlter Betrag	\$700.00	7 00 00 RC	RC ·700.00
		Betrag mit bis zu 8 Stellen	

Registrieren von Auszahlungen

REG

Betriebsmodusschalter

Das folgende Beispiel zeigt, wie Sie einen aus der Registrierkasse ausgezahlten Betrag registrieren können. Diese Registrierung muss außerhalb eines Verkaufs ausgeführt werden.

BEDIENUNG		KASSENBON	
Ausgezahlter Betrag	\$1.50	1 5 0 PD	PD ·1.50
		oder	
		EURO PD	
		Betrag mit bis zu 8 Stellen	

Registrieren von Darlehen

REG





Betriebsmodusschalter

Verwenden Sie diesen Vorgang, um ein anfängliches Darlehen oder einen aus dem Büro erhaltenen Betrag zu registrieren.



BEDIENUNG

KASSENBON

Posten	Geldnote	\$1.00
	Stückzahl	10
	Geldnote	\$5.00
	Stückzahl	5
Zahlungsmittel	Bargeld	\$35.00

1 0 
 1 00 
 5 
 5 00 

LOAN	· 10.00
LOAN	· 25.00
CASH	· 35.00

- Das Modell für USA/Kanada verwendet die -Taste an Stelle der -Taste.

Registrieren von Abholungsbeträgen

REG



Betriebsmodusschalter

Verwenden Sie diesen Vorgang, um aus der Schublade abgeholte Beträge zu registrieren.



BEDIENUNG

KASSENBON

Posten	Münze	\$0.50
	Stückzahl	10
	Münze	\$0.10
	Stückzahl	5
Zahlungsmittel	Bargeld	\$5.50

1 0 
 5 0 
 5 
 1 0 

P. UP	· 5.00
P. UP	· 0.50
CASH	· 5.50

- Das Modell für USA/Kanada verwendet die -Taste an Stelle der -Taste.

Wechseln des Zahlungsmittels in der Schublade

REG





Betriebsmodusschalter

Verwenden Sie diesen Vorgang, um das Zahlungsmittel in der Schublade zu wechseln.

BEDIENUNG

KASSENBON

Zahlungsmittel	Scheck	-10.00
	Bargeld	\$8.00
	Anschreibung	\$2.00

1 0 00 

 Geben Sie den zu wechselnden Betrag ein.
 8 00 
 2 00 

MEDIA CHG	·
CHECK	· 10.00
CASH	· 8.00
CH	· 2.00

Berichtigungen bei der Registrierung

REG

Betriebsmodusschalter

Es gibt drei Verfahren, wie Sie Berichtigungen bei der Registrierung ausführen können.

- Berichtigen eines Postens, den Sie eingegeben, aber noch nicht registriert haben.
- Berichtigen des Postens, den Sie zuletzt eingegeben und bereits registriert haben.
- Stornieren aller Posten in einer Transaktion.

Berichtigung eines eingegebenen, aber noch nicht registrierten Artikels

BEDIENUNG

KASSENBON

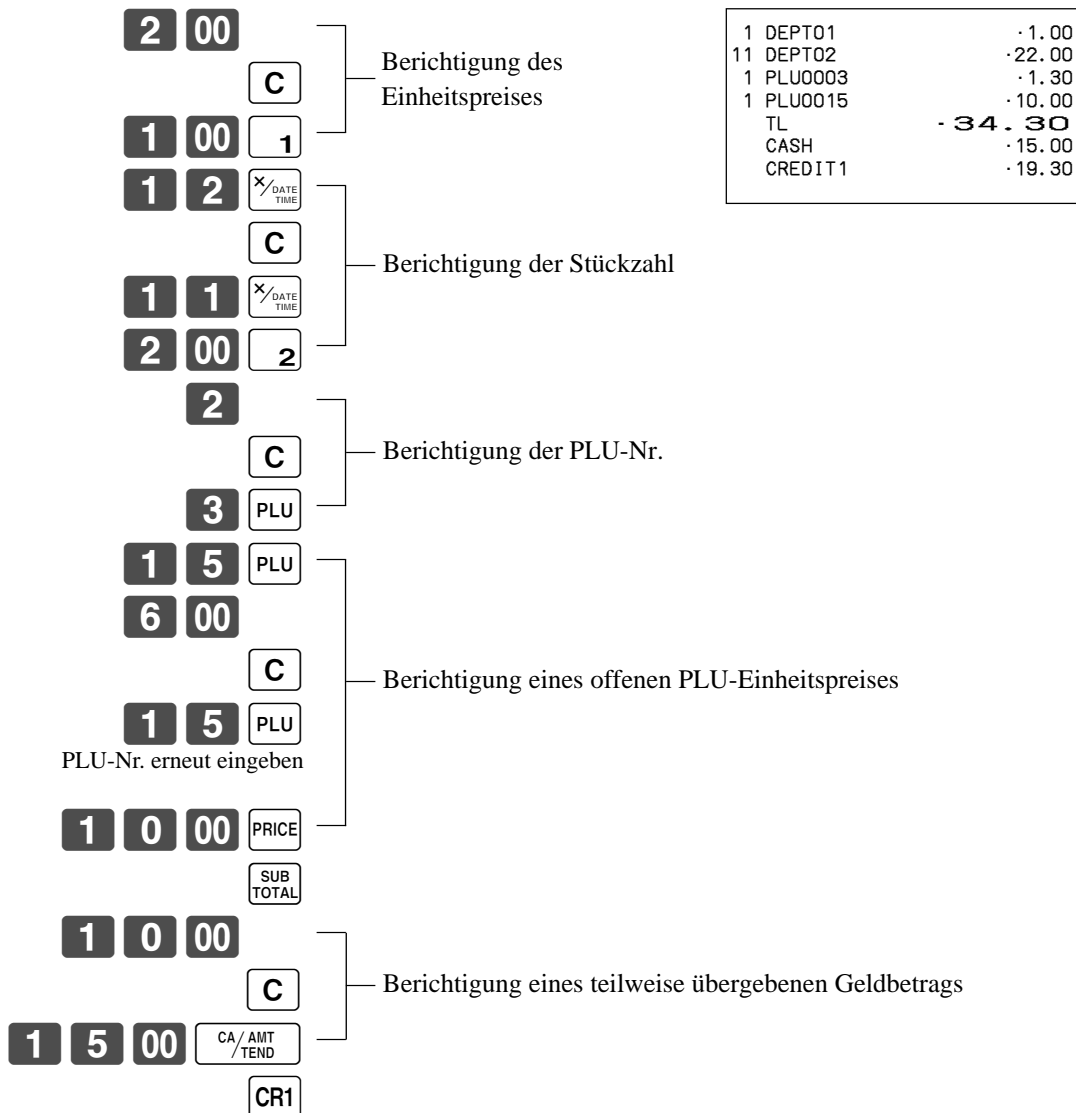

- Das Modell für USA/Kanada verwendet die **X/FOR DATE TIME**-Taste an Stelle der **X/DATE TIME**-Taste.

Grundlegende Operationen und Einstellungen

Berichtigung eines eingegebenen und registrierten Artikels

BEDIENUNG

KASSENBON

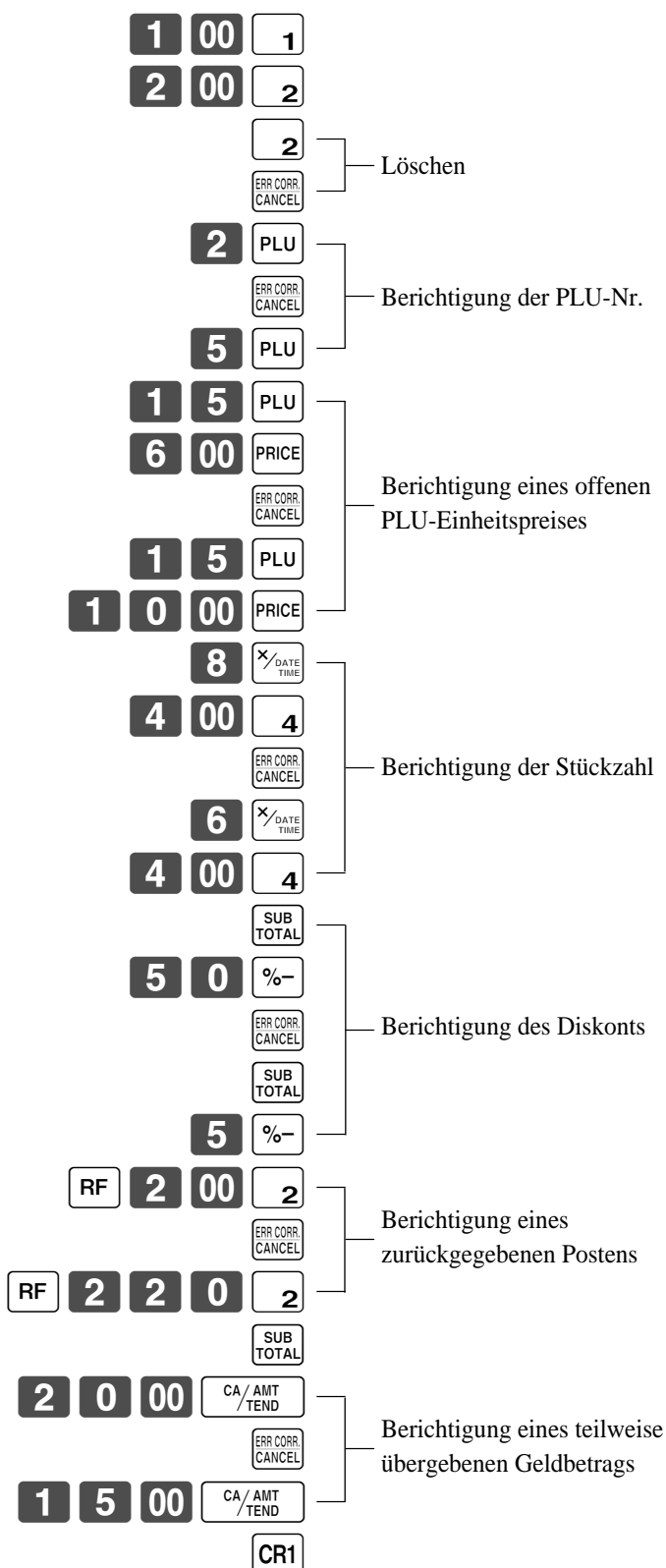

1	DEPT01	-1.00
1	DEPT02	-2.00
1	PLU0005	-1.50
1	PLU0015	-10.00
6	DEPT04	-24.00
	ST	-38.50
	5%	
	%-	-1.93
	RF
1	DEPT02	-2.20
	TL	-34.37
	CASH	15.00
	CREDIT1	19.37

Die berichtigten Posten werden auf dem Kassensbon nicht ausgedruckt.

- Das Modell für USA/Kanada verwendet die -Taste an Stelle der -Taste.

Stornieren aller Artikel einer Transaktion

BEDIENUNG	KASSENBON										
<div style="display: flex; justify-content: space-around;"> <div style="border: 1px solid black; padding: 2px;">1 00</div> <div style="border: 1px solid black; padding: 2px;">1</div> </div> <div style="display: flex; justify-content: space-around;"> <div style="border: 1px solid black; padding: 2px;">2 00</div> <div style="border: 1px solid black; padding: 2px;">2</div> </div> <div style="display: flex; justify-content: space-around;"> <div style="border: 1px solid black; padding: 2px;">3 00</div> <div style="border: 1px solid black; padding: 2px;">3</div> </div> <div style="display: flex; justify-content: space-around;"> <div style="border: 1px solid black; padding: 2px;">4 00</div> <div style="border: 1px solid black; padding: 2px;">4</div> </div> <div style="border: 1px solid black; padding: 2px; margin-top: 5px;">SUB TOTAL</div>	<div style="border: 1px solid black; padding: 5px;"> <table style="width: 100%; border-collapse: collapse;"> <tr><td style="width: 80%;">1 DEPT01</td><td style="text-align: right;">·1.00</td></tr> <tr><td>1 DEPT02</td><td style="text-align: right;">·2.00</td></tr> <tr><td>1 DEPT03</td><td style="text-align: right;">·3.00</td></tr> <tr><td>1 DEPT04</td><td style="text-align: right;">·4.00</td></tr> <tr><td>CANCEL</td><td style="text-align: right;">.....</td></tr> </table> </div>	1 DEPT01	·1.00	1 DEPT02	·2.00	1 DEPT03	·3.00	1 DEPT04	·4.00	CANCEL
1 DEPT01	·1.00										
1 DEPT02	·2.00										
1 DEPT03	·3.00										
1 DEPT04	·4.00										
CANCEL										
<p>Sie müssen die SUB TOTAL-Taste drücken, um die Transaktion zu stornieren.</p> <div style="border: 1px solid black; padding: 2px; margin: 5px auto; width: fit-content;">ERR CORR. CANCEL</div>											

Registrieren eines Nichtverkaufs

REG

Betriebsmodusschalter

Sie können den folgenden Vorgang verwenden, um die Schublade zu öffnen, ohne einen Verkauf zu registrieren. Diese Operation muss außerhalb eines Verkaufs ausgeführt werden.

BEDIENUNG	KASSENBON
<div style="border: 1px solid black; padding: 5px; display: inline-block;"># NS</div>	<div style="border: 1px solid black; padding: 5px; display: inline-block;">#/NS </div>

Ausdrucken des täglichen Verkaufsrückstellberichts

Dieser Bericht zeigt die täglichen Verkaufssummen.

BEDIENUNG

BERICHT

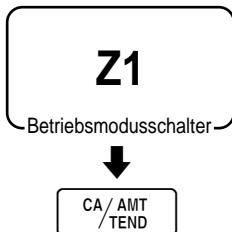

Z	03-06-2000(SAT)	17:00		Datum/Zeit
C01	MC#01	000231		Verkäufername/Maschinen-Nr./Fortlaufende Nr.

Z	BATCH	01		Titel des Berichts

Z	FIX		0001	Fester Summenberichtstitel/Rückstellungszähler
			0001011	Berichtscode

GROSS			981.25	Bruttosumme *2
			·6,574.40	
NET	No		111	Nettosumme *2
			·7,057.14	
CAID			·1,919.04	Bargeld in Schublade *2
CHID			·139.04	Anschreibbetrag in Schublade *2
CKID			·859.85	Scheck in Schublade *2
CRID(1)			·709.85	Kredit in Schublade *2

RF	No		3	Rückzahlungsmouds *2
			·10.22	
CUST	CT		111	Anzahl der Kunden *2
AVRG			·63.57	Durchschnittlicher Verkauf pro Kunde *2
DC			·1.22	Diskontsumme *2
REF			·2.42	Rückzahlungstaste *2
CLEAR	No		85	Löschstastenzählung *2
ROUND			·0.00	Rundungsanzahl *2
CANCEL	No		2	Stornierung *2
			·12.97	

TA1			·2,369.69	Steuerpflichtiger Betrag 1 *2
TX1			·128.86	Steuerbetrag 1 *2
TA2			·2,172.96	Steuerpflichtiger Betrag 2 *2
TX2			·217.33	Steuerbetrag 2 *2

GT1		·00000000125478.96		Gesamtbetrag 1 *2
GT2		·00000000346284.23		Gesamtbetrag 2 *2
GT3		·00000000123212.75		Gesamtbetrag 3 *2

Z	TRANS		0001	Funktionstasten-Berichtstitel/Rückstellungszähler
			0001012	Berichtscode
CASH	No		362	Funktionstastenzählung/Betrag *1
			·1,638.04	
CHARGE	No		56	
			·1,174.85	

RC	No	4		
			·810.00	
PD	No	5		
			·520.00	
<hr/>				
CORR	No	14		
			·39.55	
VLD	No	19		
RCT	No	3		
NS	No	5		
<hr/>				
Z	DEPT		0001	Titel des Warengruppenberichts/Rückstellungszähler
			0001015	Berichtscode
DEPT01			203.25	Warengruppenzählung/Betrag *1
			·1,108.54	
DEPT02			183	
			·1,362.26	
			5	
			·1,108	
			·7.22	
<hr/>				
TL			421.25	Warengruppensummenzählung/Gesamtbetrag
			·2,872.28	
<hr/>				
Z	CASHIER		0001	Verkäuferberichtstitel/Rückstellungszähler
			0001017	Berichtscode
C01	1		Verkäufername/Schubladen-Nr. *1
GROSS			421.25	Bruttosumme *1
			·2,872.28	
NET	No	111		Nettosumme *1
			·1,845.35	
CAID			·1,057.14	Bargeld in Schublade *1
CHID			·139.04	
RF	No	1		Rückzahlungsmodus *1
			·1.00	
CLEAR	No	5		Löschtastenzählung *1
			·4.43	
C02	1		Verkäufername/Schubladen-Nr.

*1 Nullsummen für Warengruppen/Funktionen/Verkäufer werden über das Programm nicht ausgedruckt.

*2 Diese Posten können über das Programm ausgelassen werden.

Dieses Kapitel beschreibt weiterführende Operationen, die Sie in Abhängigkeit von Ihrem Verkaufsumfeld verwenden können.

Kontrolle des Lagerbestands

Jeder PLU (abrufbarer Festpreisartikel) weist ein Summenregister für den tatsächlichen Lagerbestand auf, das Sie für die minimale Lagerbestandsmenge programmieren können. Danach kontrolliert die Registrierkasse die tatsächlichen Lagerbestandsmengen gegenüber den programmierten minimalen Lagerbestandsmengen. Die Lagerbestandsoperationen werden nur für die PLUs (ausgenommen Abtast-PLUs) ausgeführt, für die minimale Lagerbestandsmengen programmiert sind.

Lagerbestandswarnungen

Die Registrierkasse kontrolliert auf negative Werte in den Lagerbestandsmengen während der Registrierung. Nach Beendigung der Registrierung, kontrolliert sie die tatsächliche Lagerbestandsmengen gegenüber den minimalen Lagerbestandsmengen. Die folgenden Warnindikatoren werden verwendet, um den Bediener auf ein Problem hinzuweisen.

- **Negativer Lagerbestand:**

Dies zeigt an, dass die tatsächliche Lagerbestandsmenge negativ ist. Sie können die Registrierkasse auch so programmieren, dass diese Bedingung als Fehler behandelt wird. Diese Warnung erscheint nicht, wenn die tatsächliche Lagerbestandsmenge gleich Null ist.

- **Unter minimalem Lagerbestand:**

Dies zeigt an, dass die tatsächliche Lagerbestandsmenge weniger oder gleich der minimalen Lagerbestandsmenge ist. Die Registrierkasse kann so programmiert werden, dass der Summer ertönt, wenn die tatsächliche Lagerbestandsmenge unter die minimale Lagerbestandsmenge abfällt.

Hinweise

- Die Lagerbestand-Kontrolloperation wird auch für die die Einstellungsmenüs ausmachenden PLUs ausgeführt, die mit minimalen Lagerbestandsmengen programmiert sind.
- Keiner der Warnindikatoren erscheint, wenn nicht die Registrierkasse speziell für die Lagerbestand-Kontrolloperation programmiert ist.
- Die Lagerbestandoperationen können für die Registrierung in dem RF-Modus oder der mittels <REFUND>-Taste (Rückzahlungstaste) ausgeführten Registrierung verwendet werden.
- Eine Operation für die Korrektur eines Fehlers, einer Stornierung oder eine Abbrechung stellt wiederum die ursprünglichen Posten in dem Lagerbestandwert her.

Verkäufer-Unterbrechungsfunktion

Es gibt zwei Arten der Verkäufer-Unterbrechungsfunktion, wie sie nachfolgend in VORGANG 1 und VORGANG 2 dargestellt sind.

- In VORGANG 1 besitzt jeder Verkäufer einen eigenen Verkäufer-Unterbrechungspuffer, sodass die Verkäufer-Unterbrechungsfunktion jeden individuellen Verkäufer in die Lage versetzt, eine unabhängige Registrierungsoperation auszuführen. In diesem Fall ist jeder Verkäufer individuell mit einem eigenen Verkäufer-Unterbrechungspuffer verknüpft.
- In VORGANG 2 verwenden mehrere Verkäufer den gleichen Verkäufer-Unterbrechungspuffer, sodass eine einzelne Verkäufer-Unterbrechungsoperation (Wechsel des Verkäufers während der Registrierung) auch während der Registrierung ausgeführt werden kann. In diesem Fall sind mehrerer Verkäufer mit einem einzigen Verkäufer-Unterbrechungspuffer verknüpft.

Achten Sie auf die folgenden wichtigen Punkte, welche die Verkäufer-Unterbrechungsfunktion betreffen.

- Die Registrierkasse muss so programmiert sein, dass sie die Verkäufer-Unterbrechungsfunktion gestattet.
- Um die Verkäufer-Unterbrechungsfunktion zu verwenden, muss ein Verkäufer-Unterbrechungspuffer mit der Speicherzuordnungsoperation zugeordnet werden. Danach sollte die Manager-Steuerungsoperation (X1-Modus) verwendet werden, um die Verkäuferzuordnung für die Verkäufer-Unterbrechungsfunktion vorzunehmen. Die Verkäufer-Unterbrechungsoperation kann von Verkäufern, die nicht mit einem Verkäufer-Unterbrechungspuffer verknüpft sind, nicht ausgeführt werden.
- Sie können die Verkäufer-Unterbrechungsfunktion nicht für eine Registrierkasse verwenden, die so eingestellt ist, dass sie als Teil eines Zahlzettel-Verfolgungssystems funktioniert.

In den REG1, REG2 und RF-Modi können die Verkäufer gewechselt werden, während die Transaktion ausgeführt wird, sodass mehrere Verkäufer gleichzeitig Registrierungen im gleichen Modus unter Verwendung einer Registrierkasse ausführen können. Falls zum Beispiel der Verkäufer 1 während der Registrierung einer Transaktion unterbrochen wird, kann der Verkäufer 2 die gleiche Maschine verwenden, um eine unterschiedliche Transaktion zu registrieren. Danach kann der Verkäufer 1 ab dem Punkt der Unterbrechung mit der ursprünglichen Registrierung fortsetzen.

VORGANG 1

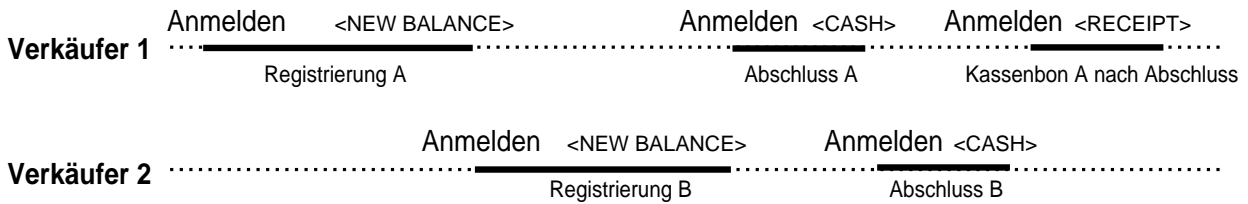

VORGANG 2

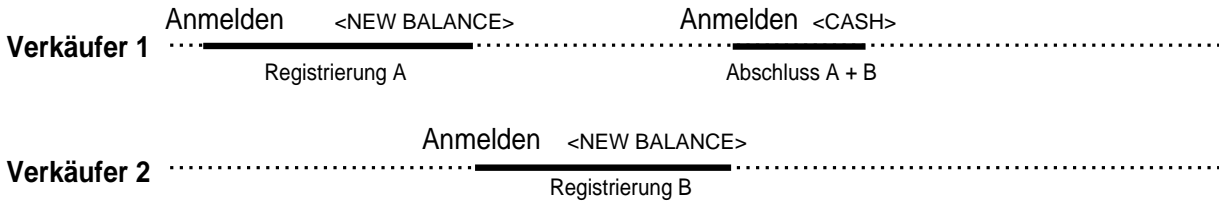

Hinweise

- Ein Gäste-Kassenbon kann nach dem Wechsel des Verkäufers ausgegeben werden, und Kassenbons können separat für jeden Verkäufer ausgegeben werden.
- Eine Stornierung kann während der Registrierung von jedem der Verkäufer ausgeführt werden. Wenn sich Verkäufer 1 wieder anmeldet (nachdem er durch den Verkäufer 2 unterbrochen wurde), werden durch die Stornierungsoperation nur die nach dem Wiederanmelden registrierten Posten (nur dieser Kassenbon) oder vom Beginn der Transaktion storniert. Dies kann über das Tastenprogramm gewählt werden.

Einzelposten-Bargeldverkauf

Eine Warengruppentaste oder PLU, die mit dem Einzelposten-Verkaufstatus programmiert ist, schließt die Transaktion nach der Registrierung ab.

Die Einzelposten-Verkaufsfunktion kann nicht richtig arbeiten, wenn die Tastatur über keine <CASH>-Taste (die Bargeldtaste) verfügt.

Die Einzelposten-Verkaufsfunktion kann nur für Bargeldverkäufe verwendet werden.

Beispiel 1

BEDIENUNG

Posten	Warengruppe 1	\$1.00
	Stückzahl	1
	Status	Einzelposten- verkauf
Zahlungsmittel	Bargeld	\$1.00

1 00 1

Die Transaktion wird sofort abgeschlossen.

KASSENBON

1 DEPT01	· 1.00	Warengruppen-Nr./ Einheitspreis
TL	- 1.00	
CASH	· 1.00	Bargeld-Gesamtbetrag

Weiterführende Operationen

Beispiel 2

BEDIENUNG

KASSENBN

Posten	Warengruppe 1	(\$1.00)
	Stückzahl	3
	Status	Einzelposten- verkauf
Zahlungsmittel	Bargeld	\$3.00

3 DATE TIME

1

Die Transaktion wird sofort abgeschlossen.

3 DEPT01	-3.00
TL	- 3.00
CASH	-3.00

- Das Modell für USA/Kanada verwendet die FOR DATE TIME -Taste an Stelle der DATE TIME -Taste.

Beispiel 3

BEDIENUNG

KASSENBN

Posten 1	Warengruppe 3	\$2.00
	Stückzahl	1
	Status	Normal
Posten 2	Warengruppe 1	\$1.00
	Stückzahl	1
	Status	Einzelposten- verkauf
Zahlungsmittel	Bargeld	\$3.00

2 00 **3**

1

Die Transaktion wird nicht abgeschlossen, da ein anderer Posten vor der Warengruppe des Einzelpostenverkaufs registriert wurde.

CA/AMT/TEND

1 DEPT03	-2.00
1 DEPT01	-1.00
TL	- 3.00
CASH	-3.00

Addition

Addition (plus)

Beispiel

BEDIENUNG

KASSENBN

Posten 1	Warengruppe 1	\$1.00
	Stückzahl	1
	Addition	\$0.10
Posten 2	Warengruppe 1	\$2.00
	Stückzahl	3
	Addition	3 × (\$0.20)
Zahlungsmittel	Bargeld	\$7.70

1 00 **1**

1 0 **+**

3 DATE TIME

2 00 **1**

3 DATE TIME

+

CA/AMT/TEND



1 DEPT01	-1.00
+	-0.10
3 DEPT01	-6.00
+	-0.60
TL	- 7.70
CASH	-7.70

- Das Modell für USA/Kanada verwendet die FOR DATE TIME -Taste an Stelle der DATE TIME -Taste.

Aufschlag (%+)

Beispiel

			BEDIENUNG	KASSENBON																		
Posten 1	Warengruppe 1	\$1.00	1 00 1	<table border="1"> <tr><td>1 DEPT01</td><td>· 1.00</td></tr> <tr><td>10%</td><td></td></tr> <tr><td>%+</td><td>· 0.10</td></tr> <tr><td>3 DEPT01</td><td>· 6.00</td></tr> <tr><td>ST</td><td>· 7.10</td></tr> <tr><td>15%</td><td></td></tr> <tr><td>%+</td><td>· 1.07</td></tr> <tr><td>TL</td><td>- 8.17</td></tr> <tr><td>CASH</td><td>· 8.17</td></tr> </table>	1 DEPT01	· 1.00	10%		%+	· 0.10	3 DEPT01	· 6.00	ST	· 7.10	15%		%+	· 1.07	TL	- 8.17	CASH	· 8.17
	1 DEPT01	· 1.00																				
	10%																					
%+	· 0.10																					
3 DEPT01	· 6.00																					
ST	· 7.10																					
15%																						
%+	· 1.07																					
TL	- 8.17																					
CASH	· 8.17																					
Stückzahl	1	1 0 %+																				
Aufschlag	10%	3 X/DATE TIME																				
Posten 2	Warengruppe 1	\$2.00	2 00 1																			
	Stückzahl	3	SUB TOTAL																			
Zwischen- summe	Aufschlag	(15%)	%+																			
Zahlungsmittel	Bargeld	\$8.17	CA/AMT /TEND																			

- Das Modell für USA/Kanada verwendet die -Taste an Stelle der -Taste.

Gesamtbetrag in Schublade

Aufschlag/Diskont-Gesamtbetrag in Schublade

Der Pufferspeicher speichert alle Posten, die in den vorgeschriebenen Bereich fallen, beginnend mit dem ersten für eine Transaktion registrierten Posten bis zum Drücken der <TRAY TOTAL>-Taste (Taste für Gesamtbetrag in Schublade), um eine Aufschlag/Diskont-Gesamtbetragsoperation in der Schublade durchzuführen. Nach der Aufschlag/Diskont-Operation wird der Puffer gelöscht und die Speicherung der neuen Daten beginnt ab der Registrierung des nächsten Postens nach der ersten Aufschlag/Diskont-Operation. Die folgenden Operationen löschen den Pufferspeicher.

- Zweimaliges Drücken der <TRAY TOTAL>-Taste.
- Drücken der <TRAY TOTAL>-Taste und darauf folgende Durchführung einer Aufschlag/Diskont-Operation. Der Inhalt des Pufferspeichers wird wiederhergestellt, wenn eine Fehlerberichtigungsoperation durchgeführt wird, um die Aufschlag/Diskont-Operation abzubrechen.

Beispiel

			BEDIENUNG	KASSENBON
Gruppe 1	Warengruppe 1	\$1.00	1 00 1	1 DEPT01 · 1.00
	Warengruppe 3	\$2.00	2 00 3	1 DEPT03 · 2.00
	Diskont	(5%) voreingestellt	TRAY TOTAL	TRAY TL - 3.00
Gruppe 2	Warengruppe 3	\$3.00	3 00 3	5% %- -0.15
	Warengruppe 4	\$4.00	4 00 4	1 DEPT03 · 3.00
	Diskont	10%	TRAY TOTAL	1 DEPT04 · 4.00
Zahlungsmittel	Bargeld	\$9.15	1 0 %-	TRAY TL - 7.00
			CA/AMT /TEND	10% %- -0.70
				TL - 9.15
				CASH · 9.15

Mehrfachposten-Summierungsfunktion

Diese Funktion sammelt alle ab der Registrierung des ersten Postens bis zum Drücken der <TRAY TOTAL>-Taste registrierten Posten, oder alle Posten zwischen dem Drücken der <TRAY TOTAL>-Taste. Durch das Drücken der <TRAY TOTAL>-Taste wird der Gesamtbetrag einschließlich Steuer angezeigt und am Kassensbon und Journalstreifen ausgedruckt (das Ausdrucken am Kassensbon und Journalstreifen kann über das Programm gesteuert werden).

Beispiel

			BEDIENUNG	KASSENBON
Kunde A	Warengruppe 1	\$1.00	1 00 1	1 DEPT01 · 1.00
	Warengruppe 3	\$2.00	2 00 3	1 DEPT03 · 2.00
Kunde B	Warengruppe 3	\$3.00	TRAY TOTAL	TRAY TL - 3.00
	Warengruppe 4	\$4.00	3 00 3	1 DEPT03 · 3.00
Zahlungsmittel	Bargeld	\$10.00	4 00 4	1 DEPT04 · 4.00
			TRAY TOTAL	TRAY TL - 7.00
			CA/AMT /TEND	TL - 10.00
				CASH · 10.00

Kupontransaktion

Achten Sie darauf, dass es zu Fehlern kommt, wenn das Ergebnis einer Berechnung negativ wird und die Registrierkasse über das Programm einen Kreditsaldo verbietet.

Kuponregistrierung mittels <COUPON> (Kupontaste)

Beispiel

	BEDIENUNG	KASSENBON																					
<table border="1" style="width: 100%; border-collapse: collapse;"> <tr><td>Posten 1</td><td>Warengruppe 1</td><td>\$3.00</td></tr> <tr><td></td><td>Stückzahl</td><td>2</td></tr> <tr><td></td><td>Kupon</td><td>\$0.50 × 2</td></tr> </table>	Posten 1	Warengruppe 1	\$3.00		Stückzahl	2		Kupon	\$0.50 × 2	<div style="display: flex; justify-content: space-around;"> <div style="text-align: center;">2 <input type="checkbox"/> DATE TIME</div> </div> <div style="display: flex; justify-content: space-around;"> <div style="text-align: center;">3 00</div> <div style="text-align: center;">1</div> </div> <div style="display: flex; justify-content: space-around;"> <div style="text-align: center;">2 <input type="checkbox"/> DATE TIME</div> </div> <div style="display: flex; justify-content: space-around;"> <div style="text-align: center;">5 0</div> <div style="text-align: center;">CPN</div> </div> <div style="display: flex; justify-content: space-around;"> <div style="text-align: center;">4 00</div> <div style="text-align: center;">3</div> </div> <div style="text-align: center; margin-top: 10px;">CPN</div> <div style="text-align: center; margin-top: 10px;">CA / AMT / TEND</div>	<table style="width: 100%; border-collapse: collapse;"> <tr><td>2 DEPT01</td><td style="text-align: right;">·6.00</td></tr> <tr><td>CPN</td><td style="text-align: right;">-1.00</td></tr> <tr><td>1 DEPT03</td><td style="text-align: right;">·4.00</td></tr> <tr><td>CPN</td><td style="text-align: right;">-1.00</td></tr> <tr><td>TL</td><td style="text-align: right;">- 8.00</td></tr> <tr><td>CASH</td><td style="text-align: right;">·8.00</td></tr> </table>	2 DEPT01	·6.00	CPN	-1.00	1 DEPT03	·4.00	CPN	-1.00	TL	- 8.00	CASH	·8.00
	Posten 1	Warengruppe 1	\$3.00																				
		Stückzahl	2																				
	Kupon	\$0.50 × 2																					
2 DEPT01	·6.00																						
CPN	-1.00																						
1 DEPT03	·4.00																						
CPN	-1.00																						
TL	- 8.00																						
CASH	·8.00																						
<table border="1" style="width: 100%; border-collapse: collapse;"> <tr><td>Posten 2</td><td>Warengruppe 3</td><td>\$4.00</td></tr> <tr><td></td><td>Stückzahl</td><td>1</td></tr> <tr><td></td><td>Kupon</td><td>(\$1.00)</td></tr> </table>	Posten 2	Warengruppe 3	\$4.00		Stückzahl	1		Kupon	(\$1.00)														
	Posten 2	Warengruppe 3	\$4.00																				
		Stückzahl	1																				
	Kupon	(\$1.00)																					
Zahlungsmittel	Bargeld	\$8.00																					

- Das Modell für USA/Kanada verwendet die FOR DATE TIME -Taste an Stelle der DATE TIME -Taste.

Kuponregistrierung mittels <COUPON2> (Kupontaste 2)

Beispiel

	BEDIENUNG	KASSENBON																												
<table border="1" style="width: 100%; border-collapse: collapse;"> <tr><td>Posten 1</td><td>Warengruppe 1</td><td>\$15.00</td></tr> <tr><td></td><td>Stückzahl</td><td>1</td></tr> <tr><td></td><td>Kupon 2</td><td>\$1.50</td></tr> <tr><td></td><td>Warengruppe 1</td><td></td></tr> </table>	Posten 1	Warengruppe 1	\$15.00		Stückzahl	1		Kupon 2	\$1.50		Warengruppe 1		<div style="display: flex; justify-content: space-around;"> <div style="text-align: center;">1 5 00</div> <div style="text-align: center;">1</div> </div> <div style="display: flex; justify-content: space-around;"> <div style="text-align: center;">CPN2 1 5 0</div> <div style="text-align: center;">1</div> </div> <div style="display: flex; justify-content: space-around;"> <div style="text-align: center;">1 0</div> <div style="text-align: center;">PLU</div> </div> <div style="display: flex; justify-content: space-around;"> <div style="text-align: center;">CPN2 5 0</div> <div style="text-align: center;">PLU</div> </div> <div style="text-align: center; margin-top: 10px;">CA / AMT / TEND</div>	<table style="width: 100%; border-collapse: collapse;"> <tr><td>1 DEPT01</td><td style="text-align: right;">· 15.00</td></tr> <tr><td>CPN2</td><td style="text-align: right;">.....</td></tr> <tr><td>1 DEPT01</td><td style="text-align: right;">-1.50</td></tr> <tr><td>1 PLU0010</td><td style="text-align: right;">·5.00</td></tr> <tr><td>CPN2</td><td style="text-align: right;">.....</td></tr> <tr><td>1 PLU0050</td><td style="text-align: right;">-0.50</td></tr> <tr><td>TL</td><td style="text-align: right;">- 18.00</td></tr> <tr><td>CASH</td><td style="text-align: right;">· 18.00</td></tr> </table>	1 DEPT01	· 15.00	CPN2	1 DEPT01	-1.50	1 PLU0010	·5.00	CPN2	1 PLU0050	-0.50	TL	- 18.00	CASH	· 18.00
	Posten 1	Warengruppe 1	\$15.00																											
		Stückzahl	1																											
	Kupon 2	\$1.50																												
	Warengruppe 1																													
1 DEPT01	· 15.00																													
CPN2																													
1 DEPT01	-1.50																													
1 PLU0010	·5.00																													
CPN2																													
1 PLU0050	-0.50																													
TL	- 18.00																													
CASH	· 18.00																													
<table border="1" style="width: 100%; border-collapse: collapse;"> <tr><td>Posten 2</td><td>PLU 10</td><td>\$5.00</td></tr> <tr><td></td><td>Stückzahl</td><td>1</td></tr> <tr><td></td><td>Kupon 2</td><td>(\$0.50)</td></tr> <tr><td></td><td>PLU 50</td><td></td></tr> </table>	Posten 2	PLU 10	\$5.00		Stückzahl	1		Kupon 2	(\$0.50)		PLU 50																			
	Posten 2	PLU 10	\$5.00																											
		Stückzahl	1																											
	Kupon 2	(\$0.50)																												
	PLU 50																													
Zahlungsmittel	Cash	\$18.00																												

Weiterführende Operationen

Registrierung des zweiten Einheitspreises

Die zweiten Einheitspreise sowie die Stückzahlmodifikatoren können für die PLUs programmiert werden. Durch Drücken der <PRICE SHIFT> (Preisverschiebungstaste) werden der zweite Einheitspreis, der Stückzahlmodifikator und die Beschreibung aufgerufen. Die Summenregister und das Inventar werden eingestellt, indem die Anzahl der zu registrierenden Posten mit dem für den zu registrierenden PLU programmierten Stückzahlmodifikator multipliziert wird.

- Sie müssen die <PRICE SHIFT>-Taste vor der Registrierung eines PLU drücken.
- Die Registrierung des zweiten Einheitspreis steht mit offenen PLUs nicht zur Verfügung, wenn der Einheitspreis nicht voreingestellt ist.
- Die zweiten Einheitspreis und die Stückzahlmodifikatoren sind den PLUs mittels der in der Händleranleitung beschriebenen Programmierung zugeordnet.
- Auch wenn ein PLU mit einer Packungsmenge programmiert ist, werden der zweite Einheitspreis und der Stückzahlmodifikator während der Registrierung nach der Betätigung der <PRICE SHIFT>-Taste angelegt.

Beispiel 1

	BEDIENUNG	KASSENBON									
Posten 1	PLU 1 _{2nd@} (\$10.00)	<div style="text-align: center;"> PRICE SHIFT 1 PLU Diese Operation deklariert die nächste Eingabe als einen zweiten Einheitspreis. PRICE SHIFT 1 0 PLU SUB TOTAL CA/AMT TEND </div>	<table border="1" style="width: 100%; border-collapse: collapse;"> <tr><td>1 PLU0001</td><td style="text-align: right;">· 10.00</td></tr> <tr><td>1 PLU0010</td><td style="text-align: right;">· 5.00</td></tr> <tr><td>TL</td><td style="text-align: right;">- 15.00</td></tr> <tr><td>CASH</td><td style="text-align: right;">· 15.00</td></tr> </table>	1 PLU0001	· 10.00	1 PLU0010	· 5.00	TL	- 15.00	CASH	· 15.00
	1 PLU0001			· 10.00							
	1 PLU0010			· 5.00							
TL	- 15.00										
CASH	· 15.00										
Stückzahl	1										
Einheitsmenge	1										
Posten 2	PLU 2 _{2nd@} (\$5.00)										
	Stückzahl			1							
	Einheitsmenge			1							
Zahlungsmittel	Bargeld	\$15.00									

Beispiel 2

	BEDIENUNG	KASSENBON									
Posten	PLU 2 _{2nd@} (\$10.00)	<div style="text-align: center;"> PRICE SHIFT 2 PLU 5 X/DATE TIME 5 0 00 CA/AMT TEND </div>	<table border="1" style="width: 100%; border-collapse: collapse;"> <tr><td>5 PLU0001</td><td style="text-align: right;">· 50.00</td></tr> <tr><td>TL</td><td style="text-align: right;">- 50.00</td></tr> <tr><td>CASH</td><td style="text-align: right;">· 50.00</td></tr> <tr><td>CG</td><td style="text-align: right;">· 0.00</td></tr> </table>	5 PLU0001	· 50.00	TL	- 50.00	CASH	· 50.00	CG	· 0.00
	5 PLU0001			· 50.00							
	TL			- 50.00							
CASH	· 50.00										
CG	· 0.00										
Stückzahl	5										
Zweite Stückzahl	3										
Zahlungsmittel	Bargeld	\$50.00									

- Das Modell für USA/Kanada verwendet die X/FOR DATE TIME-Taste an Stelle der X/DATE TIME-Taste.

Beispiel 3

Der oben gezeigte Vorgang ist zu verwenden, wenn die Registrierkasse so programmiert ist, dass eine Verschiebung auf den zweiten Einheitspreis nicht beibehalten wird. Falls ihre Programmierung eine Erhaltung des zweiten Einheitspreis verlangt, dann trifft der folgende Vorgang zu.

BEDIENUNG			KASSENBON	
Posten 1	PLU 1 _{2nd@}	(\$10.00)	PRICE SHIFT 1 PLU	1 PLU0001 · 10.00 1 PLU0002 · 5.00 1 PLU0001 · 1.00 TL - 16.00 CASH · 16.00 CG · 0.00
	Stückzahl	1	Diese Operation führt eine Verschiebung der Registrierung für den zweiten Einheitspreis aus.	
	Einheitsmenge	1	2 PLU	
Posten 2	PLU 2 _{2nd@}	(\$5.00)	PRICE SHIFT PRICE SHIFT 1 PLU	
	Stückzahl	1	Diese Operation schaltet zurück auf die Registrierung des normalen (ersten) Einheitspreises.	
	Einheitsmenge	1		
Posten 3	PLU 1	(\$1.00)	1 6 00 CA/AMT/TEND	
	Stückzahl	1		
	Einheitsmenge	1		
Zahlungsmittel	Bargeld	\$16.00		

Voreingestellter Übergabebetrag

Ein Betrag mit bis zu sechs Stellen kann für die <CASH>-Taste (Taste für übergebenen Bargeld/Geldbetrag) programmiert werden. Wenn Sie danach die <CASH>-Taste drücken, ohne einen Wert einzugeben, wird automatisch der programmierte Wert registriert und die Transaktion abgeschlossen. Wenn ein Betrag für die <CASH>-Taste programmiert ist, kommt es zu einem Fehler, wenn Sie die manuelle Eingabe eines Betrages versuchen.

Beispiel 1

BEDIENUNG			KASSENBON	
Posten	Warengruppe 1	\$8.00	8 00 1	1 DEPT01 · 8.00 TL - 8.00 CASH · 10.00 CG · 2.00
	Stückzahl	1	CA/AMT/TEND	
Zahlungsmittel	Bargeld	(\$10.00)	Der voreingestellte Betrag wird übergeben.	

Beispiel 2

BEDIENUNG			KASSENBON	
Posten	Warengruppe 1	\$15.00	1 5 00 1	1 DEPT01 · 15.00 TL - 15.00 CHECK · 5.00 CASH · 10.00 CG · 0.00
	Stückzahl	1	1 0 00 CA/AMT/TEND	
Zahlungsmittel	Bargeld	(\$10.00)	Bei manueller Eingabe kommt es zu einem Fehler	
	Scheck	\$5.00	C	
			5 00 CHK/TEND	
			CA/AMT/TEND	

Flaschenpfand-Verknüpfungsoperation

Sie können einen PLU mit einem PLU verknüpfen.

Beispiel

BEDIENUNG			KASSENBON			
Posten 1	PLU 1	(\$8.00)	1	PLU	1 PLU0001	·8.00
	PLU 11 <small>verknüpft</small>	(\$0.80)	3	X / DATE TIME	1 PLU0011	·0.80
	Stückzahl	1	2	PLU	3 PLU0002	·15.00
Posten 2	PLU 2	(\$5.00)	3	0	3 PLU0012	·1.50
	PLU 12 <small>verknüpft</small>	(\$0.50)	0	0	TL	-25.30
	Stückzahl	3	0	CA / AMT / TEND	CASH	·30.00
Zahlungsmittel	Bargeld	\$30.00			CG	·4.70

- Das Modell für USA/Kanada verwendet die **X** / FOR / DATE / TIME -Taste an Stelle der **X** / DATE / TIME -Taste.

Flaschenpfand-Rückzahlung

Flaschenpfand-Rückzahlungstaste

Sie können die verknüpfte Flaschenpfand-Rückzahlungstaste verwenden, um die Rückgabe von Flaschen zu registrieren. Ein PLU, deren programmierter Einheitspreis den Inhalt der Flasche darstellt, kann mit einem PLU verknüpft werden, deren Einheitspreis dem Flaschenpfand entspricht. In dem folgenden Beispiel wurde die Flaschenpfand-Rückzahlungstaste so programmiert, dass sie als verknüpfte Flaschenpfand-Rückzahlungstaste arbeitet. Die Flaschenpfand-Rückzahlungstaste muss gedrückt werden, bevor jede neue, verknüpfte Flaschenpfandrückgabe eingegeben wird.

Beispiel

BEDIENUNG			KASSENBON				
Zurück- gegebener Posten 1	PLU 1	(\$8.00)	BR	1	PLU	BR
	PLU 11 <small>verknüpft</small>	(\$0.80)	3	X / DATE TIME		1 PLU0011	-0.80
	Stückzahl	1	BR	2	PLU	BR
Zurück- gegebener Posten 2	PLU 2	(\$5.00)				3 PLU0012	-1.50
	PLU 12 <small>verknüpft</small>	(\$0.50)				TL	-2.30
	Stückzahl	3			CA / AMT / TEND	CASH	-2.30
Zahlungsmittel	Bargeld	\$2.30					

- Das Modell für USA/Kanada verwendet die **X** / FOR / DATE / TIME -Taste an Stelle der **X** / DATE / TIME -Taste.

Registrierungen der Arrangementtasten

Tastenoperationen können einer <ARRANGE>-Taste (Arrangementtaste) zugeordnet werden. Danach können Sie durch einfaches Drücken der <ARRANGE>-Taste alle zugeordneten Tastenfunktionen ausführen.

Tastenoperationen können auch einem Adressencode zugeordnet werden. Wenn Sie danach den Adressencode unter Verwendung der <ARRANGE>-Taste eingeben, werden alle dem Adressencode zugeordneten Tastenfunktionen ausgeführt.

Beispiel 1

BEDIENUNG			KASSENBON	
Arrangement 1			ARR	
Posten 1	PLU 1	(\$8.00)	1 PLU0001	· 8.00
	Stückzahl	1	1 PLU0002	· 5.00
Posten 2	PLU 2	(\$5.00)	TL	- 13.00
	Stückzahl	1	CASH	· 13.00
Zahlungsmittel	Bargeld	\$13.00		

Beispiel 2

BEDIENUNG			KASSENBON	
Arrangement 5			5	ARR
Posten 1	Warengruppe 1	\$1.00	1 DEPT01	· 1.00
	Stückzahl	1	1 DEPT02	· 2.00
Posten 2	Warengruppe 2	\$2.00	TL	- 3.00
	Stückzahl	1	CASH	· 3.00
Zahlungsmittel	Bargeld	\$3.00		

Einstellungsmenü

Wenn Sie ein Einstellungsmenü registrieren, wird dessen Gesamtbetrag zu dem PLU-Summenregister und Zähler addiert. Der Preis jedes Einstellungsmenüpostens wird ebenfalls zu jedem entsprechenden PLU-Summenregister und Zähler addiert.

Beispiel

BEDIENUNG			KASSENBON		
Einstellungsmenü			3	5	PLU
Posten 1	PLU 35	\$5.00	CA / AMT / TEND		
Posten 1	PLU 1	--	1 PLU0035	· 5.00	
Posten 2	PLU 2	--	PLU0001		
Posten 3	PLU 3	--	PLU0002		
Posten 4	PLU 4	--	PLU0003		
Zahlungsmittel	Bargeld	\$5.00	PLU0004		
			TL	- 5.00	
			CASH	· 5.00	

Währungsumwandlungsfunktion

Wenn Sie die <CE>-Taste (Währungsumwandlungstaste) drücken, wird die gegenwärtige Zwischensumme einschließlich Steuer direkt in die Fremdwährung umgewandelt, worauf das Ergebnis angezeigt wird; der darauf folgende Abschluss wird in der Fremdwährung ausgeführt. Die Währungsumwandlungsfunktion wird durch das Abschließen der Transaktion, durch teilweise Bezahlung in Fremdwährung, durch Ausgabe eines Kassenbons oder durch Drücken der <SUBTOTAL>-Taste freigegeben.



Bevor Sie die Währungsumwandlungsfunktion verwenden, müssen Sie den Wechselkurs programmieren.









Registrieren von Fremdwährung

Übergebener Gesamtbetrag in Fremdwährung

* Vorprogrammierter Wechselkurs: ¥100 = \$0.9524

Wichtig!

In Fremdwährung übergebene Geldbeträge können Sie nur unter Verwendung der - und -Taste registrieren. Andere Abschlusstasten können Sie nicht verwenden.

BEDIENUNG	DISPLAY	KASSENBON														
<p>1 0 00  ← Geben Sie den Einheitspreis ein und drücken Sie die zutreffende Warengruppentaste.</p>	<p>10.00 (Anzeige in \$)</p>	<table border="1"> <tr> <td>1 DEPT01</td> <td>·10.00</td> </tr> <tr> <td>2 DEPT02</td> <td>·20.00</td> </tr> <tr> <td>TL</td> <td>- 30.00</td> </tr> <tr> <td>CE</td> <td></td> </tr> <tr> <td>CASH</td> <td>¥5,000</td> </tr> <tr> <td>CASH</td> <td>·47.62</td> </tr> <tr> <td>CG</td> <td>·17.62</td> </tr> </table>	1 DEPT01	·10.00	2 DEPT02	·20.00	TL	- 30.00	CE		CASH	¥5,000	CASH	·47.62	CG	·17.62
1 DEPT01	·10.00															
2 DEPT02	·20.00															
TL	- 30.00															
CE																
CASH	¥5,000															
CASH	·47.62															
CG	·17.62															
<p>2 0 00  ← Geben Sie den nächsten Einheitspreis ein und drücken Sie die zutreffende Warengruppentaste.</p>	<p>20.00 (Anzeige in \$)</p>															
<p>  ← Drücken Sie die - und -Tasten, ohne einen numerischen Wert einzugeben. Diese Operation wandelt die Dollarbetrag der Zwischensumme (einschließlich Steuer) in Yen um, indem der vorprogrammierte Wechselkurs verwendet wird. Das Ergebnis wird am Display angezeigt und am Kassenbon/Journalstreifen durch Programmierung ausgedruckt.</p>	<p>3.150 (Anzeige in ¥: 3,150)</p>															
<p>5 0 00  ← Geben Sie den in Yen übergebenen Geldbetrag ein und drücken Sie die -Taste. Diese Operation wandelt den eingegebenen Yenbetrag in Dollar um, indem der vorprogrammierte Wechselkurs verwendet wird. Das Ergebnis wird am Display angezeigt. (5,000)</p>	<p>5.000</p>															
<p> ← Drücken Sie diese Taste, um die Transaktion anzuschließen. Achten Sie darauf, dass Sie den Dollarbetrag nicht nochmals eingeben müssen. Die Registrierkasse berechnet automatisch das fällige Wechselgeld in Dollar und zeigt es am Display, Kassenbon und Journalstreifen an.</p>	<p>17.62 (Anzeige in \$)</p>															

Teilweise Bezahlung in Fremdwahrung

* Vorprogrammierter Wechselkurs: ¥100 = \$0.9524

Wichtig!

Eine teilweise in Fremdwahrung ubergebene Bezahlung konnen Sie nur unter Verwendung der **CA/AMT/TEND**- und **CHK/TEND**-Taste registrieren. Sie konnen keine andere Abschlusstaste verwenden, wobei jedoch die restlich zu ubergebene Bezahlung unter Verwendung einer beliebigen Abschlusstaste abgeschlossen werden kann.

BEDIENUNG

DISPLAY

KASSENBN

1 0 00 **15**

← Geben Sie den Einheitspreis ein und drucken Sie die zutreffende Warengruppentaste.

10.00
(Anzeige in \$)

2 0 00 **30**

← Geben Sie den nachsten Einheitspreis ein und drucken Sie die zutreffende Warengruppentaste.

20.00
(Anzeige in \$)

CE **SUB/TOTAL**

← Drucken Sie die **CE**- und **SUB/TOTAL**-Taste, ohne einen numerischen Wert einzugeben. Diese Operation wandelt die als Dollarbetrag eingegebene Zwischensumme (einschlielich Steuer) in Yen um, indem der vorprogrammierte Wechselkurs verwendet wird. Das Ergebnis wird am Display angezeigt und am Kassenbon/Journalstreifen durch Programmierung ausgedruckt.

3.150
(Anzeige in ¥: 3,150)

2 0 00 **CE**
(2,000)

← Geben Sie den teilweise in Yen ubergebenen Zahlungsbetrag ein und drucken Sie die **CE**-Taste. Diese Operation wandelt den eingegebenen Yenbetrag in Dollar um, indem der vorprogrammierte Wechselkurs verwendet wird. Das Ergebnis wird am Display angezeigt.

2.000

CA/AMT/TEND

← Drucken Sie die **CA/AMT/TEND**-Taste, um den teilweisen, in Yen ubergebenen Zahlungsbetrag als Bargeld auszuweisen. Achten Sie darauf, dass Sie den Dollarbetrag nicht nochmals eingeben mussen. Die Registrierkasse zieht den aquivalenten Dollarbetrag des in Yen ubergebenen Zahlungsbetrags von dem falligen Gesamtbetrag ab und zeigt den Betrag am Display an.

10.95
(Anzeige in \$)

CHK/TEND

← Drucken Sie diese Taste, um die Transaktion abzuschlieen.

10.95
(Anzeige in \$)

1	DEPT01		· 10.00
1	DEPT02		· 20.00
	TL		- 30.00
	CE		
	CASH		¥2,000
	CASH		· 19.05
	CHK		· 10.95

“Food Stamp” mit fälligem Wechselgeld

Beispiel 1

BEDIENUNG			KASSENBON																																			
Posten 1	Warengruppe 1	\$1.00	1 00 1	<table border="1" style="width: 100%; border-collapse: collapse;"> <tr><td>1 DEPT01</td><td>T1 F</td><td>\$1.00</td></tr> <tr><td>1 DEPT02</td><td>T2 F</td><td>\$2.00</td></tr> <tr><td>1 DEPT03</td><td>F</td><td>\$3.00</td></tr> <tr><td>TA1</td><td></td><td>\$1.00</td></tr> <tr><td>TX1</td><td></td><td>\$0.04</td></tr> <tr><td>TA2</td><td></td><td>\$2.00</td></tr> <tr><td>TX2</td><td></td><td>\$0.10</td></tr> <tr><td>TL</td><td></td><td>\$6.14</td></tr> <tr><td>FSST</td><td></td><td>\$6.14</td></tr> <tr><td>FSTD</td><td></td><td>\$7.00</td></tr> <tr><td>CG</td><td></td><td>\$0.86</td></tr> </table>		1 DEPT01	T1 F	\$1.00	1 DEPT02	T2 F	\$2.00	1 DEPT03	F	\$3.00	TA1		\$1.00	TX1		\$0.04	TA2		\$2.00	TX2		\$0.10	TL		\$6.14	FSST		\$6.14	FSTD		\$7.00	CG		\$0.86
	1 DEPT01	T1 F	\$1.00																																			
1 DEPT02	T2 F	\$2.00																																				
1 DEPT03	F	\$3.00																																				
TA1		\$1.00																																				
TX1		\$0.04																																				
TA2		\$2.00																																				
TX2		\$0.10																																				
TL		\$6.14																																				
FSST		\$6.14																																				
FSTD		\$7.00																																				
CG		\$0.86																																				
Steuerpflichtig	1, F/S	F/S 2 00 2																																				
Posten 2	Warengruppe 2	\$2.00	F/S 3 00 3																																			
	Steuerpflichtig	2, F/S	FS/ST																																			
Posten 3	Warengruppe 3	\$3.00	7 00 FS/ST																																			
	Steuerpflichtig	F/S																																				
Zahlungsmittel	Food Stamp	\$7.00		Zwischensumme “Food Stamp”-Zwischensumme Übergebene “Food Stamp” Wechselgeld in bar																																		

Das Wechselgeld bei Transaktionen mit “Food Stamp” automatisch als Bargeldbetrag von \$1.00 oder weniger oder als “Food Stamp” bei einem Betrag von mehr als \$1.00 berechnet wird.

Beispiel 2

BEDIENUNG			KASSENBON																										
Posten	Warengruppe 1	\$2.00	2 00 1	<table border="1" style="width: 100%; border-collapse: collapse;"> <tr><td>1 DEPT01</td><td>T1 F</td><td>\$2.00</td></tr> <tr><td>TA1</td><td></td><td>\$2.00</td></tr> <tr><td>TX1</td><td></td><td>\$0.08</td></tr> <tr><td>TL</td><td></td><td>\$2.08</td></tr> <tr><td>FSST</td><td></td><td>\$2.08</td></tr> <tr><td>FSTD</td><td></td><td>\$5.00</td></tr> <tr><td>FSCG</td><td></td><td>\$2.00</td></tr> <tr><td>CG</td><td></td><td>\$0.92</td></tr> </table>		1 DEPT01	T1 F	\$2.00	TA1		\$2.00	TX1		\$0.08	TL		\$2.08	FSST		\$2.08	FSTD		\$5.00	FSCG		\$2.00	CG		\$0.92
	1 DEPT01	T1 F	\$2.00																										
TA1		\$2.00																											
TX1		\$0.08																											
TL		\$2.08																											
FSST		\$2.08																											
FSTD		\$5.00																											
FSCG		\$2.00																											
CG		\$0.92																											
Steuerpflichtig	1, F/S	FS/ST																											
Zahlungsmittel	Food Stamp	\$5.00	5 00 FS/ST																										

In dem obigen Beispiel beträgt der Gesamtbetrag für das fällige Wechselgeld \$2.92, sodass \$2.00 in “Food Stamp” und \$0.92 in bar ausgezahlt werden.

Weiterführende Operationen

“Food Stamp” mit fälligem Wechselgeld (Fortsetzung)

Beispiel 3

BEDIENUNG			KASSENBN																													
Posten 1	Warengruppe 1	\$2.00	2 00	1	<table border="1"> <tr><td>1 DEPT01</td><td>T1 F</td><td>\$1.00</td></tr> <tr><td>1 DEPT04</td><td></td><td>\$0.50</td></tr> <tr><td>TA1</td><td></td><td>\$2.00</td></tr> <tr><td>TX1</td><td></td><td>\$0.08</td></tr> <tr><td>TL</td><td></td><td>\$2.58</td></tr> <tr><td>FSST</td><td></td><td>\$2.08</td></tr> <tr><td>FSTD</td><td></td><td>\$5.00</td></tr> <tr><td>FSCG</td><td></td><td>\$2.00</td></tr> <tr><td>CG</td><td></td><td>\$0.42</td></tr> </table>	1 DEPT01	T1 F	\$1.00	1 DEPT04		\$0.50	TA1		\$2.00	TX1		\$0.08	TL		\$2.58	FSST		\$2.08	FSTD		\$5.00	FSCG		\$2.00	CG		\$0.42
	1 DEPT01	T1 F	\$1.00																													
1 DEPT04		\$0.50																														
TA1		\$2.00																														
TX1		\$0.08																														
TL		\$2.58																														
FSST		\$2.08																														
FSTD		\$5.00																														
FSCG		\$2.00																														
CG		\$0.42																														
	Steuerpflichtig	1, F/S	5 0	4																												
Posten 2	Warengruppe 4	\$0.50		FS/ST																												
	Steuerpflichtig	Nein	5 00	FS/ST																												
Zahlungsmittel	Food Stamp	\$5.00		FS/ST																												
				FS/ST																												

Wenn “Food Stamp” in einer Transaktion enthalten sind, dann wird der als Wechselgeld fällige Bargeldbetrag für Bargeldartikel (“Non-Food Stamp”) als übergebener Bargeldbetrag verrechnet. In diesem Beispiel wird der Kauf von \$0.50 (Warengruppe 4) automatisch von dem für den “Food Stamp”-Kauf (Warengruppe 4) fälligen Bargeldbetrag des Wechselgeldes von \$0.92 abgezogen.

Beispiel 4

BEDIENUNG			KASSENBN																																						
Posten 1	Warengruppe 1	\$1.00	1 00	1	<table border="1"> <tr><td>1 DEPT01</td><td>T1 F</td><td>\$1.00</td></tr> <tr><td>1 DEPT02</td><td>T2</td><td>\$2.00</td></tr> <tr><td>1 DEPT03</td><td></td><td>\$3.00</td></tr> <tr><td>TA1</td><td></td><td>\$1.00</td></tr> <tr><td>TX1</td><td></td><td>\$0.04</td></tr> <tr><td>TA2</td><td></td><td>\$2.00</td></tr> <tr><td>TX2</td><td></td><td>\$0.10</td></tr> <tr><td>TL</td><td></td><td>\$6.14</td></tr> <tr><td>FSST</td><td></td><td>\$1.04</td></tr> <tr><td>FSTD</td><td></td><td>\$5.00</td></tr> <tr><td>FSCG</td><td></td><td>\$3.00</td></tr> <tr><td>CASH</td><td></td><td>\$4.14</td></tr> </table>	1 DEPT01	T1 F	\$1.00	1 DEPT02	T2	\$2.00	1 DEPT03		\$3.00	TA1		\$1.00	TX1		\$0.04	TA2		\$2.00	TX2		\$0.10	TL		\$6.14	FSST		\$1.04	FSTD		\$5.00	FSCG		\$3.00	CASH		\$4.14
	1 DEPT01	T1 F	\$1.00																																						
1 DEPT02	T2	\$2.00																																							
1 DEPT03		\$3.00																																							
TA1		\$1.00																																							
TX1		\$0.04																																							
TA2		\$2.00																																							
TX2		\$0.10																																							
TL		\$6.14																																							
FSST		\$1.04																																							
FSTD		\$5.00																																							
FSCG		\$3.00																																							
CASH		\$4.14																																							
	Steuerpflichtig	1, F/S	2 00	2																																					
Posten 2	Warengruppe 2	\$2.00	3 00	3																																					
	Steuerpflichtig	2		FS/ST																																					
Posten 3	Warengruppe 3	\$3.00	5 00	FS/ST																																					
	Steuerpflichtig	Nein		FS/ST																																					
Zahlungsmittel	Food Stamp	\$5.00		CA/AMT/TEND																																					
	Bargeld	\$4.14		CA/AMT/TEND																																					

Die folgende Berechnung wird intern durchgeführt, um das als Bargeldbetrag fällige Wechselgeld für eine “Food Stamp”-Transaktion auf den Saldo für die Bargeldtransaktion anzuwenden.

	“Food Stamp”-Transaktion	Bargeldtransaktion
Preis der Posten:	\$1.00	\$5.00
Steuer:	\$0.04	\$0.10
Fälliger Gesamtbetrag:	\$1.04	\$5.10
Übergebener Betrag:	\$5.00 (“Food Stamp”)	\$4.14 (Bargeld), \$0.96 (Wechselgeld von “Food Stamp”)
Fälliger Betrag:	\$1.04	
Fälliger Wechselgeldbetrag:	\$3.00 (“Food Stamp”), \$0.96 (Bargeld)	
Gesamtbetrag:		\$5.10

Registrieren von "Food Stamp" (Illinois-Regel)

Ohne fälliges Wechselgeld

Beispiel 1

			BEDIENUNG	KASSENBON																		
Posten 1	Warengruppe 1	\$1.00	1 00 <input type="text" value="1"/>	<table border="1"> <tr><td>1 DEPT01</td><td>T1 F</td><td>\$1.00</td></tr> <tr><td>1 DEPT01</td><td>T1 F</td><td>\$2.00</td></tr> <tr><td>DEPT04</td><td>F</td><td>\$3.00</td></tr> <tr><td>TL</td><td></td><td>\$6.00</td></tr> <tr><td>FSST</td><td></td><td>\$6.00</td></tr> <tr><td>FSTD</td><td></td><td>\$6.00</td></tr> </table>	1 DEPT01	T1 F	\$1.00	1 DEPT01	T1 F	\$2.00	DEPT04	F	\$3.00	TL		\$6.00	FSST		\$6.00	FSTD		\$6.00
	1 DEPT01	T1 F	\$1.00																			
1 DEPT01	T1 F	\$2.00																				
DEPT04	F	\$3.00																				
TL		\$6.00																				
FSST		\$6.00																				
FSTD		\$6.00																				
Steuerpflichtig	1, F/S		2 00 <input type="text" value="1"/>																			
Posten 2	Warengruppe 1	\$2.00	3 00 <input type="text" value="4"/>																			
	Steuerpflichtig	1, F/S	<input type="text" value="FS/ST"/>																			
Posten 3	Warengruppe 4	\$3.00	6 00 <input type="text" value="FS/ST"/>																			
	Steuerpflichtig	F/S																				
Zahlungsmittel	Food Stamp	\$6.00																				

Beispiel 2

			BEDIENUNG	KASSENBON																								
Posten 1	Warengruppe 1	\$2.00	2 00 <input type="text" value="1"/>	<table border="1"> <tr><td>1 DEPT01</td><td>T1 F</td><td>\$2.00</td></tr> <tr><td>1 DEPT01</td><td>T1 F</td><td>\$3.00</td></tr> <tr><td>1 DEPT04</td><td>F</td><td>\$4.00</td></tr> <tr><td>FSST</td><td></td><td>\$9.00</td></tr> <tr><td>FSTD</td><td></td><td>\$5.00</td></tr> <tr><td>TA1</td><td></td><td>\$4.00</td></tr> <tr><td>TX1</td><td></td><td>\$0.16</td></tr> <tr><td>CASH</td><td></td><td>\$4.16</td></tr> </table>	1 DEPT01	T1 F	\$2.00	1 DEPT01	T1 F	\$3.00	1 DEPT04	F	\$4.00	FSST		\$9.00	FSTD		\$5.00	TA1		\$4.00	TX1		\$0.16	CASH		\$4.16
	1 DEPT01	T1 F	\$2.00																									
1 DEPT01	T1 F	\$3.00																										
1 DEPT04	F	\$4.00																										
FSST		\$9.00																										
FSTD		\$5.00																										
TA1		\$4.00																										
TX1		\$0.16																										
CASH		\$4.16																										
Steuerpflichtig	1, F/S		3 00 <input type="text" value="1"/>																									
Posten 2	Warengruppe 1	\$3.00	4 00 <input type="text" value="4"/>																									
	Steuerpflichtig	1, F/S	<input type="text" value="FS/ST"/>																									
Posten 3	Warengruppe 4	\$4.00	5 00 <input type="text" value="FS/ST"/>																									
	Steuerpflichtig	1, F/S																										
Zahlungsmittel	Food Stamp	\$5.00	<input type="text" value="CA/AMT/TEND"/>																									
	Bargeld	\$4.16																										

Weiterführende Operationen

Ohne fälliges Wechselgeld (Fortsetzung)

Beispiel 3

			BEDIENUNG	KASSENBON																											
Posten 1	Warengruppe 1	\$2.00	2 00 <input type="checkbox"/> 1	<table border="1"> <tr><td>1 DEPT01</td><td>T1 F</td><td>\$2.00</td></tr> <tr><td>1 DEPT02</td><td>T2 F</td><td>\$3.00</td></tr> <tr><td>FSST</td><td></td><td>\$5.00</td></tr> <tr><td>FSTD</td><td></td><td>\$1.00</td></tr> <tr><td>TA1</td><td></td><td>\$1.00</td></tr> <tr><td>TX1</td><td></td><td>\$0.04</td></tr> <tr><td>TA2</td><td></td><td>\$2.00</td></tr> <tr><td>TX2</td><td></td><td>\$0.10</td></tr> <tr><td>CASH</td><td></td><td>\$4.14</td></tr> </table>	1 DEPT01	T1 F	\$2.00	1 DEPT02	T2 F	\$3.00	FSST		\$5.00	FSTD		\$1.00	TA1		\$1.00	TX1		\$0.04	TA2		\$2.00	TX2		\$0.10	CASH		\$4.14
	1 DEPT01	T1 F	\$2.00																												
1 DEPT02	T2 F	\$3.00																													
FSST		\$5.00																													
FSTD		\$1.00																													
TA1		\$1.00																													
TX1		\$0.04																													
TA2		\$2.00																													
TX2		\$0.10																													
CASH		\$4.14																													
	Steuerpflichtig	1, F/S	3 00 <input type="checkbox"/> 2																												
Posten 2	Warengruppe 2	\$3.00	<input type="checkbox"/> FS/ST																												
	Steuerpflichtig	2, F/S	1 00 <input checked="" type="checkbox"/> FS/ST																												
Zahlungsmittel	Food Stamp	\$1.00	<input type="checkbox"/> CA/AMT/TEND																												
	Bargeld	\$4.14																													

Falls der in "Food Stamp" übergebene Gesamtbetrag weniger als der "Food Stamp" Gesamtbetrag ist, wird der in "Food Stamp" übergebene Betrag von dem steuerpflichtigen Betrag 1 und 2 abgezogen.

Beispiel 4

			BEDIENUNG	KASSENBON																					
Posten 1	Warengruppe 1	\$1.00	1 00 <input type="checkbox"/> 1	<table border="1"> <tr><td>1 DEPT01</td><td>T1 F</td><td>\$1.00</td></tr> <tr><td>1 DEPT02</td><td>T2 F</td><td>\$5.00</td></tr> <tr><td>FSST</td><td></td><td>\$6.00</td></tr> <tr><td>FSTD</td><td></td><td>\$4.00</td></tr> <tr><td>TA2</td><td></td><td>\$1.00</td></tr> <tr><td>TX2</td><td></td><td>\$0.05</td></tr> <tr><td>CASH</td><td></td><td>\$2.05</td></tr> </table>	1 DEPT01	T1 F	\$1.00	1 DEPT02	T2 F	\$5.00	FSST		\$6.00	FSTD		\$4.00	TA2		\$1.00	TX2		\$0.05	CASH		\$2.05
	1 DEPT01	T1 F	\$1.00																						
1 DEPT02	T2 F	\$5.00																							
FSST		\$6.00																							
FSTD		\$4.00																							
TA2		\$1.00																							
TX2		\$0.05																							
CASH		\$2.05																							
	Steuerpflichtig	1, F/S	5 00 <input type="checkbox"/> 2																						
Posten 2	Warengruppe 2	\$5.00	<input type="checkbox"/> FS/ST																						
	Steuerpflichtig	2, F/S	4 00 <input checked="" type="checkbox"/> FS/ST																						
Zahlungsmittel	Food Stamp	\$4.00	<input type="checkbox"/> CA/AMT/TEND																						
	Bargeld	\$2.05																							

In diesem Fall ist das Ergebnis des steuerpflichtigen Betrages 1 gleich "0".

“Food Stamp” mit fälligem Wechselgeld

Beispiel 1

			BEDIENUNG	KASSENBON
Posten 1	Warengruppe 1	\$1.50	1 5 0 <input type="text" value="1"/>	1 DEPT01 T1 F \$1.50 1 DEPT01 T1 F \$2.00 1 DEPT04 F \$3.00 TL \$6.50 FSST \$6.50 FSTD \$10.00 FSCG \$3.00 CG \$0.50
	Steuerpflichtig	1, F/S	2 00 <input type="text" value="1"/>	
Posten 2	Warengruppe 1	\$2.00	3 00 <input type="text" value="4"/>	
	Steuerpflichtig	1, F/S	<input type="text" value="FS/ST"/>	
Posten 3	Warengruppe 4	\$3.00	1 0 00 <input type="text" value="FS/ST"/>	
	Steuerpflichtig	F/S		
Zahlungsmittel	Food Stamp	\$10.00		

Das Wechselgeld bei Transaktionen mit “Food Stamp” automatisch als Bargeldbetrag von \$1.00 oder weniger oder als “Food Stamp” bei einem Betrag von mehr als \$1.00 berechnet wird. In dem obigen Beispiel beträgt der Gesamtbetrag des fälligen Wechselgeldes gleich \$3.50 (\$3.00 in “Food Stamp” und \$0.50 in Bargeld).

Beispiel 2

			BEDIENUNG	KASSENBON
Posten	Warengruppe 1	\$2.00	2 00 <input type="text" value="1"/>	1 DEPT01 T1 F \$2.00 TL \$2.00 FSST \$2.00 FSTD \$5.00 FSCG \$3.00
	Steuerpflichtig	1, F/S	<input type="text" value="FS/ST"/>	
Zahlungsmittel	Food Stamp	\$5.00	5 00 <input type="text" value="FS/ST"/>	

Weiterführende Operationen

“Food Stamp” mit fälligem Wechselgeld (Fortsetzung)

Beispiel 3

BEDIENUNG			KASSENBON																																											
Posten 1	Warengruppe 1	\$2.00	2	00	1	<table border="1"> <tr><td>1</td><td>DEPT01</td><td>T1 F</td><td>\$2.00</td></tr> <tr><td>1</td><td>DEPT01</td><td>T1 F</td><td>\$1.20</td></tr> <tr><td>1</td><td>DEPT03</td><td>T1</td><td>\$0.30</td></tr> <tr><td></td><td>TA1</td><td></td><td>\$0.30</td></tr> <tr><td></td><td>TX1</td><td></td><td>\$0.01</td></tr> <tr><td></td><td>TL</td><td></td><td>\$3.51</td></tr> <tr><td></td><td>FSST</td><td></td><td>\$3.20</td></tr> <tr><td></td><td>FSTD</td><td></td><td>\$5.00</td></tr> <tr><td></td><td>FSCG</td><td></td><td>\$1.00</td></tr> <tr><td></td><td>CG</td><td></td><td>\$0.49</td></tr> </table>	1	DEPT01	T1 F	\$2.00	1	DEPT01	T1 F	\$1.20	1	DEPT03	T1	\$0.30		TA1		\$0.30		TX1		\$0.01		TL		\$3.51		FSST		\$3.20		FSTD		\$5.00		FSCG		\$1.00		CG		\$0.49
	1	DEPT01	T1 F	\$2.00																																										
1	DEPT01	T1 F	\$1.20																																											
1	DEPT03	T1	\$0.30																																											
	TA1		\$0.30																																											
	TX1		\$0.01																																											
	TL		\$3.51																																											
	FSST		\$3.20																																											
	FSTD		\$5.00																																											
	FSCG		\$1.00																																											
	CG		\$0.49																																											
	Steuerpflichtig	1, F/S	1	2	0	1																																								
Posten 2	Warengruppe 1	\$1.20	3	0	3																																									
	Steuerpflichtig	1, F/S				FS/ST																																								
Posten 3	Warengruppe 3	\$0.30	5	00	FS/ST																																									
	Steuerpflichtig	1																																												
Zahlungsmittel	Food Stamp	\$5.00																																												

Wenn “Food Stamp” in einer Transaktion enthalten sind, dann wird der als Wechselgeld fällige Bargeldbetrag für Bargeldartikel (“Non-Food Stamp”) als übergebener Bargeldbetrag verrechnet. In diesem Beispiel wird der Kauf von \$0.30 automatisch von dem für den “Food Stamp”-Kauf fälligen Bargeldbetrag des Wechselgeldes von \$0.80 abgezogen.

Beispiel 4

BEDIENUNG			KASSENBON																															
Posten 1	Warengruppe 1	\$1.00	1	00	1	<table border="1"> <tr><td>1</td><td>DEPT01</td><td>T1 F</td><td>\$1.00</td></tr> <tr><td>1</td><td>DEPT01</td><td>T1 F</td><td>\$2.50</td></tr> <tr><td>1</td><td>DEPT03</td><td></td><td>\$5.00</td></tr> <tr><td></td><td>FSST</td><td></td><td>\$3.50</td></tr> <tr><td></td><td>FSTD</td><td></td><td>\$5.00</td></tr> <tr><td></td><td>FSCG</td><td></td><td>\$1.00</td></tr> <tr><td></td><td>CASH</td><td></td><td>\$4.50</td></tr> </table>	1	DEPT01	T1 F	\$1.00	1	DEPT01	T1 F	\$2.50	1	DEPT03		\$5.00		FSST		\$3.50		FSTD		\$5.00		FSCG		\$1.00		CASH		\$4.50
	1	DEPT01	T1 F	\$1.00																														
1	DEPT01	T1 F	\$2.50																															
1	DEPT03		\$5.00																															
	FSST		\$3.50																															
	FSTD		\$5.00																															
	FSCG		\$1.00																															
	CASH		\$4.50																															
	Steuerpflichtig	1, F/S	2	5	0		1																											
Posten 2	Warengruppe 1	\$2.50	5	00	3																													
	Steuerpflichtig	1, F/S				FS/ST																												
Posten 3	Warengruppe 3	\$5.00	5	00	FS/ST																													
	Steuerpflichtig	Nein				CA/AMT/TEND																												
Zahlungsmittel	Food Stamp	\$5.00																																
	Bargeld	\$4.50																																

Die folgende Berechnung wird intern durchgeführt, um das als Bargeldbetrag fällige Wechselgeld für eine “Food Stamp”-Transaktion auf den Saldo für die Bargeldtransaktion anzuwenden.

	“Food Stamp”-Transaktion	Bargeldtransaktion
Preis der Posten:	\$3.50	\$5.00
Steuer:	\$0.00	\$0.00
Fälliger Gesamtbetrag:	\$3.50	\$5.00
Übergebener Betrag:	\$5.00 (“Food Stamp”)	\$4.50 (Bargeld), \$0.50 (Wechselgeld von “Food Stamp”)
Fälliger Betrag:	\$3.50	
Fälliger Wechselgeldbetrag:	\$1.00 (“Food Stamp”), \$0.50 (Bargeld)	
Gesamtbetrag:		\$5.00

“Food Stamp” mit fälligem Wechselgeld (Fortsetzung)

“Food Stamp” + Steuerpflichtig 1 + Steuerpflichtig 2

Wenn “Food Stamp” als teilweise übergebener Zahlungsbetrag für Posten erhalten werden, die mit dem Status “Food Stamp”, “Steuerpflichtig 1” und “Steuerpflichtig 2” voreingestellt sind, dann wird die Berechnung unter Verwendung eines der beiden in diesem Abschnitt beschriebenen Fällen ausgeführt. Der zu verwendende Fall hängt von dem als teilweise übergebenen Zahlungsbetrag erhaltenen “Food Stamp”-Betrag ab.

Fall 1

Diese Fall wird verwendet, wenn der Gesamtbetrag der mit dem Status “Food Stamp”, “Steuerpflichtig 1” und “Steuerpflichtig 2” voreingestellten Posten größer oder gleich dem “Food Stamp”-Betrag ist, der als teilweise übergebener Zahlungsbetrag erhalten wurde. Fall 1 subtrahiert den übergebenen “Food Stamp”-Betrag sowohl von dem steuerpflichtigen Betrag 1 als auch von dem steuerpflichtigen Betrag 2.

Beispiel 5

			BEDIENUNG	KASSENBON																														
Posten 1	Warengruppe 1	\$2.00	2 00 1	<table border="1"> <tr><td>1 DEPT01</td><td>T1 F</td><td>\$2.00</td></tr> <tr><td>1 DEPT02</td><td>T2 F</td><td>\$3.00</td></tr> <tr><td>1 DEPT01</td><td>T12F</td><td>\$2.00</td></tr> <tr><td>FSST</td><td></td><td>\$7.00</td></tr> <tr><td>FSTD</td><td></td><td>\$2.00</td></tr> <tr><td>TA1</td><td></td><td>\$2.00</td></tr> <tr><td>TX1</td><td></td><td>\$0.08</td></tr> <tr><td>TA2</td><td></td><td>\$3.00</td></tr> <tr><td>TX2</td><td></td><td>\$0.15</td></tr> <tr><td>CASH</td><td></td><td>\$5.23</td></tr> </table>	1 DEPT01	T1 F	\$2.00	1 DEPT02	T2 F	\$3.00	1 DEPT01	T12F	\$2.00	FSST		\$7.00	FSTD		\$2.00	TA1		\$2.00	TX1		\$0.08	TA2		\$3.00	TX2		\$0.15	CASH		\$5.23
	1 DEPT01	T1 F	\$2.00																															
1 DEPT02	T2 F	\$3.00																																
1 DEPT01	T12F	\$2.00																																
FSST		\$7.00																																
FSTD		\$2.00																																
TA1		\$2.00																																
TX1		\$0.08																																
TA2		\$3.00																																
TX2		\$0.15																																
CASH		\$5.23																																
Steuerpflichtig	1, F/S		3 00 2																															
Posten 2	Warengruppe 2	\$3.00	T/S2 2 00 1																															
	Steuerpflichtig	2, F/S	FS/ST																															
Posten 3	Warengruppe 1	\$2.00	2 00 FS/ST																															
	Steuerpflichtig	1/2, F/S	CA/AMT/TEND																															
Zahlungsmittel	Food Stamp	\$2.00																																
	Bargeld	\$5.23																																

In diesem Beispiel wurden \$2.00 in “Food Stamp” als teilweise übergebener Zahlungsbetrag erhalten, sodass dieser Betrag sowohl von dem steuerpflichtigen Betrag 1 als auch von dem steuerpflichtigen Betrag 2 abgezogen wird. Dies bedeutet, dass der restliche steuerpflichtige Betrag 1 gleich \$2.00 beträgt, wogegen sich der restliche steuerpflichtige Betrag 2 auf \$3.00 beläuft.

Weiterführende Operationen

“Food Stamp” mit fälligem Wechselgeld (Fortsetzung)

Fall 2

Diese Fall wird verwendet, wenn der Gesamtbetrag der mit dem Status “Food Stamp”, “Steuerpflichtig 1” und “Steuerpflichtig 2” voreingestellten Posten kleiner oder gleich dem “Food Stamp”-Betrag ist, der als teilweise übergebener Zahlungsbetrag erhalten wurde.

Beispiel 6

			BEDIENUNG	KASSENBON																																
Posten 1	Warengruppe 1	\$2.00	2 00 1	<table border="1"> <tr><td>1</td><td>DEPT01</td><td>T1 F</td><td>\$2.00</td></tr> <tr><td>1</td><td>DEPT02</td><td>T2 F</td><td>\$3.00</td></tr> <tr><td>1</td><td>DEPT01</td><td>T12F</td><td>\$2.00</td></tr> <tr><td></td><td>FSST</td><td></td><td>\$7.00</td></tr> <tr><td></td><td>FSTD</td><td></td><td>\$4.00</td></tr> <tr><td></td><td>TA2</td><td></td><td>\$1.00</td></tr> <tr><td></td><td>TX2</td><td></td><td>\$0.05</td></tr> <tr><td></td><td>CASH</td><td></td><td>\$3.05</td></tr> </table>	1	DEPT01	T1 F	\$2.00	1	DEPT02	T2 F	\$3.00	1	DEPT01	T12F	\$2.00		FSST		\$7.00		FSTD		\$4.00		TA2		\$1.00		TX2		\$0.05		CASH		\$3.05
	1	DEPT01	T1 F		\$2.00																															
1	DEPT02	T2 F	\$3.00																																	
1	DEPT01	T12F	\$2.00																																	
	FSST		\$7.00																																	
	FSTD		\$4.00																																	
	TA2		\$1.00																																	
	TX2		\$0.05																																	
	CASH		\$3.05																																	
	Steuerpflichtig	1, F/S	3 00 2																																	
Posten 2	Warengruppe 2	\$3.00	T/S2 2 00 1																																	
	Steuerpflichtig	2, F/S	FS/ST																																	
Posten 3	Warengruppe 1	\$2.00	4 00 FS/ST																																	
	Steuerpflichtig	1/2, F/S																																		
Zahlungsmittel	Food Stamp	\$4.00	CA/AMT /TEND																																	
	Bargeld	\$3.05																																		

Elektronic Benefits Transfer

Zusätzlich zu dem normalen Abschluss für übergebene "Food Stamp", gestattet dieses Modell auch den Abschluss für Bezahlung mittels EBT-Karte (Electronic Benefits Transfer).

Übergebene EBT-Beträge können gemäß New Jersey-Regel oder Illinois-Regel für übergebene "Food Stamp"-Beträge angenommen werden; außerdem können auch übergebene "Food Stamp"-Beträge angenommen werden, die nicht diesen Regeln entsprechen.

Über gemischte Bezahlung mit EBT-Karte

Wenn die Registrierkasse so programmiert ist, dass er übergebene EBT-Betrag die "Food Stamp"-Zwischensumme nicht übersteigen darf, können "Non-Food Stamp"-Artikel nicht mit EBT-Karte bezahlt werden. In diesem Fall treffen die folgenden Punkte zu:

- $ST - (EBT/TEND - FS/ST) = \text{Fälliger Saldo}$ (Der restliche fällige Saldo muss unter Verwendung einer anderen Abschlusstaste abgeschlossen werden.)

Falls die Registrierkasse so programmiert ist, dass der übergebene EBT-Betrag die "Food Stamp"-Zwischensumme übersteigen darf, können "Non-Food Stamp"-Artikel unter Verwendung einer EBT-Karte bezahlt werden. In diesem Fall gibt es zwei mögliche Situationen:

- $ST > EBT/TEND$
 $ST - (EBT/TEND - FS/ST) = \text{Fälliger Saldo}$ (Der restliche fällige Saldo muss unter Verwendung einer anderen Abschlusstaste abgeschlossen werden.)
- $EBT/TEND > \text{oder} = ST$
 $EBT/TEND - ST = \text{Wechselgeld als Bargeld}$

Ohne fälliges Wechselgeld

Beispiel 1

			BEDIENUNG	KASSENBON																		
Posten 1	Warengruppe 1	\$1.00	1 00 1	<table border="1"> <tr><td>1 DEPT01</td><td>T1 F</td><td>\$1.00</td></tr> <tr><td>1 DEPT02</td><td>T2 F</td><td>\$2.00</td></tr> <tr><td>1 DEPT03</td><td>F</td><td>\$2.00</td></tr> <tr><td>TL</td><td></td><td>\$6.00</td></tr> <tr><td>FSST</td><td></td><td>\$6.00</td></tr> <tr><td>EBTTD</td><td></td><td>\$6.00</td></tr> </table>	1 DEPT01	T1 F	\$1.00	1 DEPT02	T2 F	\$2.00	1 DEPT03	F	\$2.00	TL		\$6.00	FSST		\$6.00	EBTTD		\$6.00
	1 DEPT01	T1 F	\$1.00																			
1 DEPT02	T2 F	\$2.00																				
1 DEPT03	F	\$2.00																				
TL		\$6.00																				
FSST		\$6.00																				
EBTTD		\$6.00																				
Steuerpflichtig	1, F/S		2 00 2																			
Posten 2	Warengruppe 2	\$2.00	3 00 3																			
	Steuerpflichtig	2, F/S	FS/ST																			
Posten 3	Warengruppe 3	\$3.00																				
	Steuerpflichtig	F/S																				
Zahlungsmittel	EBT	\$6.00	6 00 EBT																			

Weiterführende Operationen

Beispiel 2

Posten 1	Warengruppe 1	\$1.00
	Steuerpflichtig	1, F/S
Posten 2	Warengruppe 2	\$2.00
	Steuerpflichtig	1, F/S
Posten 3	Warengruppe 3	\$3.00
	Steuerpflichtig	1
Zahlungsmittel	EBT	\$5.00
	Bargeld	\$1.12

BEDIENUNG

1 00 **1**
2 00 **2**
3 00 **3**
 FS/ST
5 00 **EBT**
 CA/AMT /TEND

KASSEN BON

1	DEPT01	T1 F	\$1.00
1	DEPT02	T1 F	\$2.00
1	DEPT03	T1	\$3.00
	FSST		\$3.00
	EBTTD		\$5.00
	TA1		\$3.00
	TX1		\$0.12
	CASH		\$1.12

Mit fälligem Wechselgeld

Posten 1	Warengruppe 1	\$1.00
	Steuerpflichtig	1, F/S
Posten 2	Warengruppe 2	\$1.20
	Steuerpflichtig	1, F/S
Posten 3	Warengruppe 3	\$0.30
	Steuerpflichtig	1
Zahlungsmittel	EBT	\$5.00

BEDIENUNG

1 00 **1**
1 2 0 **2**
3 0 **3**
 FS/ST
5 00 **EBT**

KASSEN BON

1	DEPT01	T1 F	\$1.00
1	DEPT02	T1 F	\$1.20
1	DEPT03	T1	\$0.30
	TA1		\$0.30
	TX1		\$0.01
	TL		\$2.51
	FSST		\$2.20
	EBTTD		\$5.00
	CG		\$2.49

Trinkgelder

Beispiel

Posten 1	Einheitspreis	\$3.00
	Warengruppe	1
Posten 2	Einheitspreis	\$5.00
	Warengruppe	2
Trinkgeld	Betrag	\$0.80
Zahlungsmittel	Bargeld	\$10.00

BEDIENUNG

3 00 **1**
5 00 **2**
 SUB TOTAL
8 0 **TIP**
1 0 00 **CA/AMT /TEND**

KASSEN BON

1	DEPT01		-3.00
1	DEPT02		-5.00
	TIP		-0.80
	TL		\$8.80
	CASH		\$10.00
	CG		\$1.20

Eingeben der Kundenzahl

Beispiel 1

Posten 1	Einheitspreis	\$15.00
	Warengruppe	1
Posten 2	Einheitspreis	\$5.00
	Warengruppe	2
Kunden	Anzahl	2
Zahlungsmittel	Bargeld	\$20.00

BEDIENUNG

2 CST
 1 5 00 1
 5 00 2
 SUB TOTAL
 CA/AMT TEND

KASSENBON

CT	2
1 DEPT01	· 15.00
1 DEPT02	· 5.00
TL	- 20.00
CASH	· 20.00

Beispiel 2

Sie können nur die folgende Operation verwenden, um die Kundenzahl nochmals einzugeben, wenn die <CUSTOMER>-Taste (Kundenzahl-taste) für die nochmalige Eingabe programmiert ist. Wenn das Programm eine nochmalige Eingabe der Anzahl der Kunden verbietet, kommt es durch diese Operation zu einem Fehler.

BEDIENUNG

3 CST
 1 5 00 1
 5 00 2
 2 CST
 SUB TOTAL
 2 0 00 CA/AMT TEND

KASSENBON

CT	3
1 DEPT01	· 15.00
1 DEPT02	· 5.00
CT	2
TL	- 20.00
CASH	· 20.00

Sie können die Anzahl der Kunden unmittelbar nach der anfänglichen Eingabe oder während der späteren Registrierung nochmals eingeben.

Beispiel 3

Sie können die folgende Operation verwenden, um Kunden zu eine ursprünglich eingegebenen Kundenzahl zu addieren (wenn eine Addition zu der Kundenzahl gestattet ist).

BEDIENUNG

3 CST
 1 5 00 1
 5 00 2
 2 CST
 SUB TOTAL
 2 0 00 CA/AMT TEND

KASSENBON

CT	3
1 DEPT01	· 15.00
1 DEPT02	· 5.00
CT	5
TL	- 20.00
CASH	· 20.00

Aufrufen von Text

Dieser Vorgang wird verwendet, um Text aufzurufen, indem Sie die Adresse eingeben, an welcher der Text gespeichert ist. Der aufgerufene Text wird auf Kassenbon und Journalstreifen ausgedruckt.

Beispiel

BEDIENUNG			KASSENBON																
Posten 1	Einheitspreis	\$46.00	4 6 00	1	<table border="1"> <tr><td>CT</td><td>3</td></tr> <tr><td>1 DEPT01</td><td>- 46.00</td></tr> <tr><td>MEDIUM SIZE</td><td></td></tr> <tr><td>1 DEPT02</td><td>- 10.00</td></tr> <tr><td>SMALL SIZE</td><td></td></tr> <tr><td>TL</td><td>- 56.00</td></tr> <tr><td>CASH</td><td>- 56.00</td></tr> </table>	CT	3	1 DEPT01	- 46.00	MEDIUM SIZE		1 DEPT02	- 10.00	SMALL SIZE		TL	- 56.00	CASH	- 56.00
	CT	3																	
1 DEPT01	- 46.00																		
MEDIUM SIZE																			
1 DEPT02	- 10.00																		
SMALL SIZE																			
TL	- 56.00																		
CASH	- 56.00																		
Warengruppe	1	1	TEXT RECALL																
Posten 2	Einheitspreis	\$10.00	1 0 00	2															
	Warengruppe	2	2	TEXT RECALL															
Zahlungsmittel	Bargeld	\$56.00		SUB TOTAL															
Text 1	MEDIUM SIZE (MITTLERE GRÖSSE)			CA/AMT /TEND															
Text 2	SMALL SIZE (KLEINE GRÖSSE)																		

Vorübergehende Freigabe von Pflichteingaben

Sie können die <OPEN 2>-Taste (Öffnungstaste 2) so programmieren, dass bestimmte Pflichteingaben freigegeben werden.

Beispiel 1

BEDIENUNG			KASSENBON								
Posten	Einheitspreis	\$10.00	1 0 00	1	<table border="1"> <tr><td>1 DEPT01</td><td>- 10.00</td></tr> <tr><td>TL</td><td>- 10.00</td></tr> <tr><td>CHECK</td><td>- 10.00</td></tr> </table>	1 DEPT01	- 10.00	TL	- 10.00	CHECK	- 10.00
	1 DEPT01	- 10.00									
TL	- 10.00										
CHECK	- 10.00										
Warengruppe	1	1 0 00	CHK/ TEND								
Zahlungsmittel	Scheck	\$10.00									
Bestätigungspflicht			2 00	2							
			Bestätigungspflicht								
			OPEN 2	Die Bestätigungspflicht wird vorübergehend freigegeben.							

Beispiel 2

BEDIENUNG			KASSENBON								
Eingabepflicht für Kundenzahl			1 0 00	1	<table border="1"> <tr><td>1 DEPT01</td><td>- 10.00</td></tr> <tr><td>TL</td><td>- 10.00</td></tr> <tr><td>CHECK</td><td>- 10.00</td></tr> </table>	1 DEPT01	- 10.00	TL	- 10.00	CHECK	- 10.00
1 DEPT01	- 10.00										
TL	- 10.00										
CHECK	- 10.00										
Posten	Einheitspreis	\$10.00	Eingabepflicht für Kundenzahl								
	Warengruppe	1	OPEN 2								
Zahlungsmittel	Scheck	\$10.00	Die Eingabepflicht wird vorübergehend freigegeben.								
			1 0 00	1							
			1 0 00	CHK/ TEND							

Quittungsdruck

Für den Stapeldruck auf einem Quittungsdrucker müssen Sie zuerst die Speicherzuordnungsoperation (siehe Programmiermodus 5 in der Händleranleitung) ausführen. Die Kapazität des Quittungspufferspeichers wird von der Anzahl von Einheiten an durch die Speicherzuordnungsoperation reservierten Quittungspufferspeicher bestimmt. Die Registrierkasse kann programmiert werden, um den Status des Registrierpufferspeichers zu kontrollieren, wenn ein Stapeldruck ausgeführt wird, wobei ein Alarm ertönt, wenn der Pufferspeicher fast voll ist. Der Alarm ertönt, wenn nur noch 12 Zeilen oder weniger verbleiben; sobald der Alarm ertönt können Sie nur die Stornierungsoperation oder Operationen unter Verwendung einer der folgenden Tasten ausführen.

- Betätigung der <CA/AMT TEND>-Taste (Taste für übergebenen Bargeldbetrag)
- Betätigung der <CH>-Taste (Anschreibtaste)
- Betätigung der <CHK/TEND>-Taste (Taste für übergebenen Scheck)
- Betätigung der <DEPOSIT>-Taste (Depottaste)
- Betätigung der <NEW BALANCE>-Taste (Taste für neuen Saldo)
- Betätigung der <SUBTOTAL>-Taste (Zwischensummentaste)

Sie müssen eine der obigen Operationen ausführen, wenn der Registrierpufferalarm auf einer Registrierkasse ertönt. Jede andere Operation führt zu einem Fehler.

Drucken von Quittungen

Die Registrierkasse kann an den optionalen Quittungsdrucker SP-1300 angeschlossen werden, der sich durch eine automatische Vorschubfunktion und eine automatische Rückschubfunktion auszeichnet.

• Automatische Vorschubfunktion

Diese Funktion ermöglicht ein Programmieren der Anzahl an Vorschubzeilen, die an der normalen Startposition für das Drucken eingefügt werden sollen, bevor mit dem Drucken einer neuen Quittung begonnen wird. Auch wenn der Zeilenvorschub für diese Funktion programmiert ist, werden diese für den Bestätigungsdruck, den Scheck-Indossamentdruck und den mittels Quittungsdrucker ausgeführten Scheckdruck nicht ausgeführt. Achten Sie auch darauf, dass der Zeilenvorschub nicht automatisch am Beginn einer zweiten Quittung eingefügt wird, wenn eine Transaktion das Ausdrucken einer Quittung erfordert, die von einem Blatt auf ein weiteres Blatt fortgesetzt werden muss.

• Automatische Rückschubfunktion

Diese Funktion führt den automatischen Rückschub nach dem Quittungsdruck, Bestätigungsdruck und Indossamentdruck auf dem Quittungsdrucker aus. Das Quittungspapier wird freigegeben, sobald die Rückschuboperation beendet ist.

• Manuelle Vorschubfunktion

Sie können die <SLIP FEED/RELEASE>-Taste (Quittungsvorschub/Freigabetaste: der Tastatur der Registrierkasse unter Verwendung des Programmiermodus 4 zugeordnet) für den manuellen Vorschub des Quittungspapiers verwenden. Sie können den manuellen Vorschub ausführen, indem Sie einen Wert für die Anzahl der Zeilen (bis zu zwei Stellen im Bereich von 1 bis 99) eingeben und danach die <SLIP FEED/RELEASE>-Taste drücken.

• Manuelle Rückschubfunktion

Die <SLIP BACK FEED/RELEASE>-Taste (Quittungsrückschub/Freigabetaste: der Tastatur der Registrierkasse unter Verwendung des Programmiermodus 4 zugeordnet) kann für den manuellen Rückschub des Quittungspapiers verwendet werden. Sie können den manuellen Rückschub ausführen, indem Sie einen Wert für die Anzahl der Zeilen (bis zu zwei Stellen im Bereich von 1 bis 99) eingeben und danach die <SLIP BACK FEED/RELEASE>-Taste drücken.

Sie können die Quittung ausdrucken, indem Sie den automatischen oder manuellen Stapeldruck verwenden.

Der Quittungsdruck kann nur in den REG1, REG2 und RF-Modi ausgeführt werden.

Falls Sie eine Registrierung abschließen, ohne ein Quittungspapier in den Quittungsdrucker einzugeben, wenn die Registrierkasse als "Eingabepflicht für Quittungspapier in den Quittungsdrucker vor Abschluß der Registrierung" programmiert ist, kommt es zu einem Fehler.

Weiterführende Operationen

Automatischer Stapeldruck 1

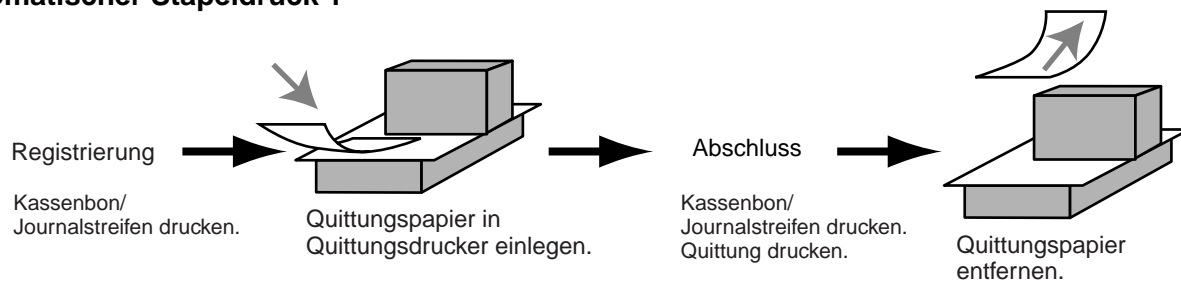

Automatischer Stapeldruck 2

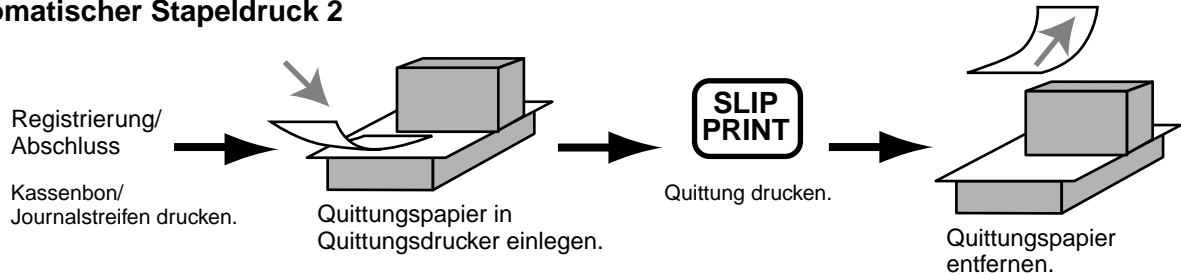

Maximale Anzahl der Quittungszeilen

Sie können die maximale Anzahl an Zeilen programmieren, die auf einer Quittung ausgedruckt werden können. Sobald Sie dies ausgeführt haben, kommt es zu einem Fehler, wenn eine Überschreitung des voreingestellten Maximums versucht wird. Falls es zu einem solchen Fehler kommt, drücken Sie die <C>-Taste, wechseln Sie das Quittungspapier aus und drücken Sie die <SLIP PRINT>-Taste, um mit dem Drucken neu zu beginnen.

Zahlzettel-Verfolgungssystem

Zahlzettel-Verfolgungssystem

Mit dem Zahlzettel-Verfolgungssystem werden der Betrag, die Zahlzettelnummer, die Anzahl der Zeilen des Quittungsdruckers, die Geschäftsnummer, Datum/Zeit und detaillierte Daten der Registrierung in zwei Dateien (Zahlzettel-Verfolgungsindex-Datei und Zahlzettel-Verfolgungsdetail-Datei) abgespeichert.

- Die Zahlzettel-Verfolgungsindex-Datei und Zahlzettel-Verfolgungsdetail-Datei werden durch die folgenden Vorgänge gelöscht:
 1. Der Zahlzettel wird gelöscht, nachdem die Abschlussdaten auf einer Quittung oder einem Gäste-Kassenbon ausgedruckt wurden; der Zahlzettel wird auch gelöscht, wenn eine Operation für einen alten oder neuen Zahlzettel ausgeführt wird.
 2. Der Zahlzettel wird gelöscht, nachdem die Abschlussdaten auf einer Quittung oder einem Gäste-Kassenbon ausgedruckt wurden; der Zahlzettel wird auch gelöscht, wenn die gleiche abgeschlossene Zahlzettelnummer in einer Operation für einen neuen Zahlzettel zugeordnet wird.Sie können eine dieser Optionen durch die Programmierung wählen.
- Funktion für automatischen neuen Saldo
Die Registrierkasse kann so programmiert werden, dass eine automatische <NEW BALANCE>-Operation ausgeführt wird, um einen offenen Zahlzettel vorübergehend abzuschließen, wenn ein Verkäufer bei geöffnetem Zahlzettel abgemeldet (mittels Verkäufertaste) wird.
- Sie können einen Bereich der Zahlzettel spezifizieren, die von jedem Verkäufer geöffnet werden können. Sobald Sie dies ausgeführt haben, kommt es zu einem Fehler, wenn ein Verkäufer das Öffnen eines Zahlzettel unter Verwendung einer Nummer außerhalb des spezifizierten Bereiches versucht.
- Eine der beiden folgenden Operationen kann verwendet werden, um die Eingabe einer falschen Zahlzettelnummer zu korrigieren.
 - <NEW CHECK>
Geben Sie erneut die richtige Zahlzettelnummer ein oder löschen Sie die ursprüngliche Zahlzettelnummer, geben Sie einen Kassenbon aus und geben Sie danach die richtige Zahlzettelnummer ein.
 - <OLD CHECK>, <NEW/OLD>
Schließen Sie vorübergehend die ursprüngliche Zahlzettelnummer ab, geben Sie einen Kassenbon aus und geben Sie danach erneut die richtige Zahlzettelnummer ein.

Öffnen eines Zahlzettels

Beispiel

Zahlzettel-Nr.		1234
Tisch-Nr.		33
Posten 1	Warengruppe 1	\$10.00
	Stückzahl	2
Posten 2	Warengruppe 2	\$20.00
	Stückzahl	2
Posten 3	Warengruppe 3	\$30.00
	Stückzahl	1

BEDIENUNG

1 2 3 4 NEW CHECK

3 3 TABLE #

1 0 00 1

2 0 00 1

3 0 00 2

3 0 00 3

Quittung einlegen

NB

Quittung entfernen

KASSENBON

CHECK No. 1234

TBL# 000033

1 DEPT01 · 10.00

1 DEPT01 · 10.00

1 DEPT02 · 20.00

1 DEPT02 · 20.00

1 DEPT03 · 30.00

+ · 0.50

SRVC TL - 90.50

Drücken Sie die <NEW BALANCE>-Taste, um die Transaktion vorübergehend abzuschließen. Falls Sie einen Zahlzettel sofort abschließen möchten, verwenden Sie die <CASH>-, <CHARGE>-, <CREDIT>- oder <CHECK>-Taste.

Addieren zu einem Zahlzettel

Beispiel

Zahlzettel-Nr.		1234
Tisch-Nr.		33
Posten 1	Warengruppe 1	\$30.00
	Stückzahl	1
Posten 2	Warengruppe 2	\$10.00
	Stückzahl	1

BEDIENUNG

1 2 3 4 OLD CHECK

3 0 00 1

1 0 00 2

Quittung einlegen

NB

Quittung entfernen

KASSENBON

TABLE No. 000033 CT 1

CHECK No. 1234

ST · 90.50

1 DEPT01 · 30.00

1 DEPT02 · 10.00

+ · 0.50

SRVC TL - 131.00

- Die Tischnummer wird in dem Zahlzettel-Verfolgungsindex-Speicher abgespeichert, sodass ihre Eingabe in dieser Operation nicht erforderlich ist, auch wenn Eingabepflicht für die Tischnummer voreingestellt ist. Die Tischnummer darf auch nach der Zahlzettelnummer eingegeben werden, ohne dass es zu einem Fehler kommt.
- Sobald ein Zahlzettel unter einer Nummer in einem bestimmten Modus (REG1 oder REG2) geöffnet wurde, muss der gleiche Modus für Additionen zu diesem Zahlzettel verwendet werden.

Weiterführende Operationen

Ausgeben eines Gäste-Kassenbons

Sie können die folgende Operation verwenden, um den Saldo eines vorübergehend abgeschlossenen Zahlzettels auszudrucken.

Beispiel

BEDIENUNG	KASSENBON
1 2 3 4 GUEST RECEIPT	TABLE No. 000033 CT 1 CHECK No. 1234
Geben Sie die Nummer des gewünschten Zahlzettels ein.	1 DEPT01 -10.00 1 DEPT01 -10.00 1 DEPT02 -20.00 1 DEPT02 -20.00 1 DEPT03 -30.00 + -0.50 1 DEPT01 -30.00 1 DEPT02 -10.00 + -0.50 SRVC TL - 131.00

Schließen eines Zahlzettelspeichers

Beispiel

BEDIENUNG	KASSENBON
1 2 3 4 OLD CHECK 1 5 0 00 CA/AMT TEND	TABLE No. 000033 CT 1 CHECK No. 1234
	ST -131.00 CASH -150.00 CG -19.00

SLIP

REG	03-06-2000(SAT)	17:05
C01	MC#01	000150
TABLE No.	000033	CT 1
CHECK No.	1234	
1	DEPT01	-10.00
1	DEPT01	-10.00
1	DEPT02	-20.00
1	DEPT02	-20.00
1	DEPT03	-30.00
	+	-0.50
#13	SRVC TL	-90.50
1	DEPT01	-30.00
1	DEPT02	-10.00
	+	-0.50
#17	SRVC TL	-131.00
	TL	-131.00
	CASH	-150.00
	CG	-19.00

Tastenoperation für neuen/alten Zahlzettel

Beispiel 1

Wenn Sie eine Zahlzettel eingeben und die <NEW/OLD>-Taste drücken, arbeitet diese Taste als Taste für neuen Zahlzettel, wenn keine übereinstimmende Zahlzettelnummer in dem Zahlzettel-Verfolgungsspeicher vorhanden ist.

BEDIENUNG	KASSENBON
<p>3 4 5 6 NEW/OLD</p> <p>Geben Sie eine Zahlzettelnummer ein und drücken Sie die <NEW/OLD>-Taste.</p> <p>1 0 00 1</p> <p>2 0 00 2</p> <p>NB</p>	<p>CHECK No. 3456</p> <p>1 DEPT01 -10.00</p> <p>1 DEPT02 -20.00</p> <p>+ -0.50</p> <p>SRVC TL -30.50</p>

Beispiel 2

Wenn Sie eine Zahlzettelnummer eingeben und die <NEW/OLD>-Taste drücken, arbeitet die Taste als Taste für alten Zahlzettel, wenn eine übereinstimmende Zahlzettelnummer in dem Zahlzettel-Verfolgungsspeicher vorhanden ist.

BEDIENUNG	KASSENBON
<p>3 4 5 6 NEW/OLD</p> <p>3 1 00 CA/AMT/TEND</p>	<p>CHECK No. 3456</p> <p>ST -30.50</p> <p>TL -30.50</p> <p>CASH -31.00</p> <p>CG -0.50</p>

Weiterführende Operationen

Hinzugefügter Zahlzettel

Diese Operation lässt Sie die Beträge von mehr als einem Zahlzettel in einem einzigen Zahlzettel kombinieren.

Beispiel

Registrierung für Zahlzettelnummer 1234

Original-Zahlzettel		BEDIENUNG	KASSENBON																						
<table border="1" style="width: 100%; border-collapse: collapse;"> <tr> <td colspan="2">Zahlzettel-Nr. 1234</td> </tr> <tr> <td>Posten 1</td> <td>Warengruppe 1 \$10.00</td> </tr> <tr> <td></td> <td>Stückzahl 1</td> </tr> <tr> <td>Posten 2</td> <td>Warengruppe 2 \$20.00</td> </tr> <tr> <td></td> <td>Stückzahl 1</td> </tr> </table>		Zahlzettel-Nr. 1234		Posten 1	Warengruppe 1 \$10.00		Stückzahl 1	Posten 2	Warengruppe 2 \$20.00		Stückzahl 1	<div style="display: flex; justify-content: space-around; margin-bottom: 5px;"> 1 2 3 4 NEW CHECK </div> <div style="display: flex; justify-content: space-around; margin-bottom: 5px;"> 3 3 TABLE # </div> <div style="display: flex; justify-content: space-around; margin-bottom: 5px;"> 1 0 00 1 </div> <div style="display: flex; justify-content: space-around; margin-bottom: 5px;"> 2 0 00 2 </div> <div style="text-align: center;"> NB </div>	<table border="1" style="width: 100%; border-collapse: collapse;"> <tr> <td colspan="2">CHECK No. 1234</td> </tr> <tr> <td>TBL-#</td> <td>000033</td> </tr> <tr> <td>1 DEPT01</td> <td>· 10.00</td> </tr> <tr> <td>1 DEPT02</td> <td>· 20.00</td> </tr> <tr> <td>+</td> <td>· 0.50</td> </tr> <tr> <td>SRVC TL</td> <td>- 30.50</td> </tr> </table>	CHECK No. 1234		TBL-#	000033	1 DEPT01	· 10.00	1 DEPT02	· 20.00	+	· 0.50	SRVC TL	- 30.50
Zahlzettel-Nr. 1234																									
Posten 1	Warengruppe 1 \$10.00																								
	Stückzahl 1																								
Posten 2	Warengruppe 2 \$20.00																								
	Stückzahl 1																								
CHECK No. 1234																									
TBL-#	000033																								
1 DEPT01	· 10.00																								
1 DEPT02	· 20.00																								
+	· 0.50																								
SRVC TL	- 30.50																								

Registrierung für Zahlzettelnummer 3456

Hinzugefügter Zahlzettel		BEDIENUNG	KASSENBON														
<table border="1" style="width: 100%; border-collapse: collapse;"> <tr> <td colspan="2">Zahlzettel-Nr. 3456</td> </tr> <tr> <td>Posten</td> <td>Warengruppe 1 \$30.00</td> </tr> <tr> <td></td> <td>Stückzahl 1</td> </tr> </table>		Zahlzettel-Nr. 3456		Posten	Warengruppe 1 \$30.00		Stückzahl 1	<div style="display: flex; justify-content: space-around; margin-bottom: 5px;"> 3 4 5 6 NEW CHECK </div> <div style="display: flex; justify-content: space-around; margin-bottom: 5px;"> 3 0 00 1 </div> <div style="text-align: center;"> NB </div>	<table border="1" style="width: 100%; border-collapse: collapse;"> <tr> <td colspan="2">CHECK No. 3456</td> </tr> <tr> <td>1 DEPT01</td> <td>· 30.00</td> </tr> <tr> <td>+</td> <td>· 0.50</td> </tr> <tr> <td>SRVC TL</td> <td>- 30.50</td> </tr> </table>	CHECK No. 3456		1 DEPT01	· 30.00	+	· 0.50	SRVC TL	- 30.50
Zahlzettel-Nr. 3456																	
Posten	Warengruppe 1 \$30.00																
	Stückzahl 1																
CHECK No. 3456																	
1 DEPT01	· 30.00																
+	· 0.50																
SRVC TL	- 30.50																

Registrierung für Zahlzettelnummer 1234

Zahlzettel-Nr. : 1234	Zahlzettel-Nr. : 3456	BEDIENUNG	KASSENBON														
		<div style="display: flex; justify-content: space-around; margin-bottom: 5px;"> 1 2 3 4 OLD CHECK </div> <div style="display: flex; justify-content: space-around; margin-bottom: 5px;"> 3 4 5 6 ADD CHECK </div> <div style="text-align: center;"> NB </div>	<table border="1" style="width: 100%; border-collapse: collapse;"> <tr> <td>TABLE No. 000033</td> <td>CT 1</td> </tr> <tr> <td colspan="2">CHECK No. 1234</td> </tr> <tr> <td>ST</td> <td>· 30.50</td> </tr> <tr> <td>ADD CHK</td> <td>3456</td> </tr> <tr> <td>ST</td> <td>· 30.50</td> </tr> <tr> <td>+</td> <td>· 0.50</td> </tr> <tr> <td>SRVC TL</td> <td>- 61.50</td> </tr> </table>	TABLE No. 000033	CT 1	CHECK No. 1234		ST	· 30.50	ADD CHK	3456	ST	· 30.50	+	· 0.50	SRVC TL	- 61.50
TABLE No. 000033	CT 1																
CHECK No. 1234																	
ST	· 30.50																
ADD CHK	3456																
ST	· 30.50																
+	· 0.50																
SRVC TL	- 61.50																

Separater Zahlzettel

Diese Operation ermöglicht das Auftrennen eines einzelnen Zahlzettels in separate Zahlzettel.

Beispiel

Zahlzettel-Nr. 1234		
Posten 1	Warengruppe 1	\$10.00
	Stückzahl	1
Posten 2	Warengruppe 2	\$20.00
	Stückzahl	1
Posten 3	Warengruppe 3	\$30.00
	Stückzahl	1
Posten 4	Warengruppe 4	\$40.00
	Stückzahl	1

→

↗

Zahlzettel-Nr. 3456		
Posten 1	Warengruppe 1	\$10.00
	Stückzahl	1
Posten 2	Warengruppe 3	\$30.00
	Stückzahl	1
Zahlungsmittel	Bargeld	\$40.00

BEDIENUNG

KASSENBON

3 4 5 6 NEW CHECK

Diese Eingabe einer temporären Zahlzettelnummer kann ausgelassen werden.

1 2 3 4 SEPARATE CHECK

Geben Sie die Original-Zahlzettelnummer mittels <SEP CHK>-Taste ein. Display zeigt den ersten Posten an, der separat verarbeitet wird.

SEPARATE CHECK

Nach dem Drücken der <SEP CHK>-Taste wird dieser Posten separat verarbeitet.

REVIEW

Display zeigt dritten Posten an, der separat verarbeitet wird.

SEPARATE CHECK

NB

4 0 00 CA / AMT / TEND

CHECK No. 3456	
SEP CHK	1234
1 DEPT01	· 10.00
1 DEPT03	· 30.00
TL	- 40.00
CASH	· 40.00
CG	· 0.00

Weiterführende Operationen

Verkäuferwechsel

Diese Operation lässt Sie den Verkäufer, der für eine bestimmte offene Zahlzettelnummer zuständig ist, wechseln.

Beispiel

Der für die Zahlzettelnummer 1234 zuständige Verkäufer ist von Verkäufer 1 auf Verkäufer 4 zu wechseln.

BEDIENUNG

KASSENBON

Drücken Sie diese Taste, wenn Sie nicht wollen, dass die Verkäufer-Nr. oder die Geheim-Nr. des Verkäufers am Display erscheinen soll.

CLK#

1 CLK TRANS

Geben Sie die Verkäufer-Nr. des Verkäufers ein, der gegenwärtig für die Zahlzettel-Nr. 1234 (Ziel-Zahlzettel) zuständig ist.

4 OPE #

Geben Sie die Verkäufer-Nr. des Verkäufers ein, der die Zahlzettel-Nr. 1234 (Ziel-Zahlzettel) übernehmen soll.

1 2 3 4 NEW CHECK

Geben Sie die Ziel-Zahlzettel-Nr. ein, die von Verkäufer 1 auf Verkäufer 4 übertragen wurde. Sie können entweder die <OLD CHK>- oder die <NEW/OLD>-Taste verwenden.

Achten Sie darauf, dass alle gegenwärtig dem Verkäufer 1 zugeordneten Zahlzettelnummern an den Verkäufer 4 übertragen werden, wenn Sie diesen Schritt auslassen.

CLK TRANS

CLK TRANS		
C01		C04
1234		· 60. 50

TL		· 60. 50

Zahlzettel-Nr./
Neuer Betrag

Tischwechsel

Mit dieser Operation können Sie die Zahlzettelnummer ändern.

Beispiel 1

Die Zahlzettelnummer 1234 ist auf 1111 (die neu geöffnet wird) zu ändern.

BEDIENUNG

KASSENBON

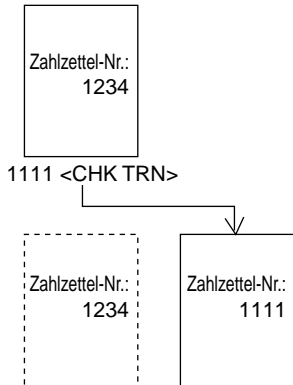

1 2 3 4 NEW CHECK
1 0 00 1
1 1 1 1 CHECK TRANS

Geben Sie die neue Zahlzettel-Nr. ein.

CHECK No. 1234	
1 DEPT01	· 10. 00
ST	· 10. 00
TBL TRANS	1111
SRVC TL	- 10. 00

Beispiel 2

Die Zahlzettelnummer 3456 ist auf 2222 (die bereits geöffnet wurde) zu ändern.

BEDIENUNG

KASSENBON

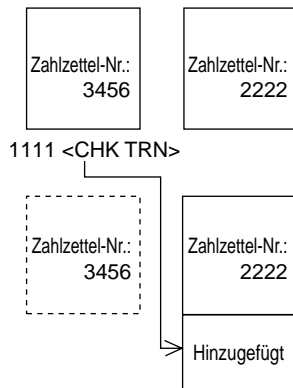

3 4 5 6 OLD CHECK
1 0 00 1
2 2 2 2 CHECK TRANS

CHECK No. 3456	
ST	· 10. 00
1 DEPT01	· 10. 00
TBL TRANS	2222
SRVC TL	- 30. 00

Preisreduktionen (roter Preis)

Sie können die Funktion für den reduzierten Preis verwenden, um einen Preis zu ändern; normalerweise auf einen Betrag, der geringer als der normale Preis ist. Sie können die Registrierkasse so programmieren, dass sie den normalen Preis und die Differenz zwischen den beiden Preisen auf dem Kassensbon ausdrückt, wogegen auf dem Journalstreifen diese Posten immer ausgedruckt werden.

Die folgenden Funktionen stehen für das Arbeiten mit roten Preisen zur Verfügung.

- Warengruppe und PLU
- Stückzahlerweiterung (der voreingestellt Preis ist sowohl für die Warengruppe als auch den PLU erforderlich)
- Betragbegrenzung des Postenprogramms (betrifft den neuen Preis)

Achten Sie darauf, dass Sie den roten Preis mit den folgenden Typen von Posten nicht verwenden können.

- Mit negativen Einheitspreisen programmierte Warengruppen und PLUs
- Einstellungsmenüs und verknüpfte PLUs
- Zweite Einheitspreise
- Multiplikationen in dem Format: Betrag × Stückzahl

Beispiel 1

BEDIENUNG			KASSEN BON																	
Posten	Warengruppe 1	\$6.00	4	00	RED PRICE															
	Roter Preis	\$4.00	Einen reduzierten Preis eingeben.																	
Zahlungsmittel	Bargeld	\$4.00	6	00	1															
			CA/AMT / TEND																	
			<table border="1" style="width: 100%; border-collapse: collapse;"> <tr> <td style="width: 60%;">RED</td> <td style="width: 15%; text-align: right;">-6.00</td> <td style="width: 25%;">Alter Preis</td> </tr> <tr> <td>RED PRC</td> <td style="text-align: right;">-2.00</td> <td>Reduzierter Preis</td> </tr> <tr> <td>1 DEPT01</td> <td style="text-align: right;">*4.00</td> <td>Neuer Preis (Differenz zwischen den beiden Preisen)</td> </tr> <tr> <td>TL</td> <td style="text-align: right;">- 4.00</td> <td></td> </tr> <tr> <td>CASH</td> <td style="text-align: right;">-4.00</td> <td></td> </tr> </table>			RED	-6.00	Alter Preis	RED PRC	-2.00	Reduzierter Preis	1 DEPT01	*4.00	Neuer Preis (Differenz zwischen den beiden Preisen)	TL	- 4.00		CASH	-4.00	
RED	-6.00	Alter Preis																		
RED PRC	-2.00	Reduzierter Preis																		
1 DEPT01	*4.00	Neuer Preis (Differenz zwischen den beiden Preisen)																		
TL	- 4.00																			
CASH	-4.00																			

Beispiel 2

BEDIENUNG			KASSEN BON																	
Posten	PLU 1	\$4.00	3	X/DATE TIME																
	Roter Preis	\$2.00	2	00	RED PRICE															
Zahlungsmittel	Bargeld	\$6.00	Einen reduzierten Preis eingeben.																	
			1	PLU																
			CA/AMT / TEND																	
			<table border="1" style="width: 100%; border-collapse: collapse;"> <tr> <td style="width: 60%;">RED</td> <td style="width: 15%; text-align: right;">-6.00</td> <td style="width: 25%;"></td> </tr> <tr> <td>RED PRC</td> <td style="text-align: right;">-4.00</td> <td></td> </tr> <tr> <td>3 PLU0001</td> <td style="text-align: right;">*6.00</td> <td></td> </tr> <tr> <td>TL</td> <td style="text-align: right;">- 6.00</td> <td></td> </tr> <tr> <td>CASH</td> <td style="text-align: right;">-6.00</td> <td></td> </tr> </table>			RED	-6.00		RED PRC	-4.00		3 PLU0001	*6.00		TL	- 6.00		CASH	-6.00	
RED	-6.00																			
RED PRC	-4.00																			
3 PLU0001	*6.00																			
TL	- 6.00																			
CASH	-6.00																			

- Das Modell für USA/Kanada verwendet die -Taste an Stelle der -Taste.

Zutat/Vorbereitungs-PLUs

Sie können die Eingabe eines Zutat- oder Vorbereitungs-PLU nach der Registrierung des Haupt-PLU über das Programm erzwingen.

Beispiel (Zutat-PLU)

BEDIENUNG			KASSENBON																		
Hauptposten	PLU 1	\$10.00	<div style="display: flex; justify-content: space-between;"> <div style="width: 45%;"> <p style="text-align: center;">1 PLU</p> <p>Registrierung der Haupt-PLU. Es kommt zu einer Fehlerbedingung, wenn keine Zutat-Registrierung erfolgt.</p> <p style="text-align: center;">1 1 PLU 1 2 PLU 1 3 PLU</p> <p style="text-align: center;">CA / AMT / TEND</p> </div> <div style="width: 50%; border: 1px solid black; padding: 5px;"> <table style="width: 100%; border-collapse: collapse;"> <tr><td style="width: 5%;">1</td><td style="width: 80%;">PLU0001</td><td style="width: 15%; text-align: right;">· 10.00</td></tr> <tr><td></td><td>PLU0011</td><td style="text-align: right;">· 0.10</td></tr> <tr><td></td><td>PLU0012</td><td style="text-align: right;">· 0.20</td></tr> <tr><td></td><td>PLU0013</td><td style="text-align: right;">· 0.30</td></tr> <tr><td></td><td>TL</td><td style="text-align: right;">- 10.60</td></tr> <tr><td></td><td>CASH</td><td style="text-align: right;">· 10.60</td></tr> </table> </div> </div>	1	PLU0001	· 10.00		PLU0011	· 0.10		PLU0012	· 0.20		PLU0013	· 0.30		TL	- 10.60		CASH	· 10.60
1	PLU0001	· 10.00																			
	PLU0011	· 0.10																			
	PLU0012	· 0.20																			
	PLU0013	· 0.30																			
	TL	- 10.60																			
	CASH	· 10.60																			
	Zutat																				
	PLU 11	\$0.10																			
	PLU 12	\$0.20																			
	PLU 13	\$0.30																			
Zahlungsmittel	Bargeld	\$10.60																			

Beispiel (Vorbereitungs-PLU)

BEDIENUNG			KASSENBON																		
Hauptposten	PLU 20	\$20.00	<div style="display: flex; justify-content: space-between;"> <div style="width: 45%;"> <p style="text-align: center;">2 0 PLU</p> <p>Registrierung des Haupt-PLU.</p> <p style="text-align: center;">2 1 PLU 2 2 PLU 2 3 PLU</p> <p style="text-align: center;">CA / AMT / TEND</p> </div> <div style="width: 50%; border: 1px solid black; padding: 5px;"> <table style="width: 100%; border-collapse: collapse;"> <tr><td style="width: 5%;">1</td><td style="width: 80%;">PLU0020</td><td style="width: 15%; text-align: right;">· 20.00</td></tr> <tr><td></td><td>PLU0021</td><td></td></tr> <tr><td></td><td>PLU0022</td><td></td></tr> <tr><td></td><td>PLU0023</td><td></td></tr> <tr><td></td><td>TL</td><td style="text-align: right;">- 20.00</td></tr> <tr><td></td><td>CASH</td><td style="text-align: right;">· 20.00</td></tr> </table> </div> </div>	1	PLU0020	· 20.00		PLU0021			PLU0022			PLU0023			TL	- 20.00		CASH	· 20.00
1	PLU0020	· 20.00																			
	PLU0021																				
	PLU0022																				
	PLU0023																				
	TL	- 20.00																			
	CASH	· 20.00																			
	Vorbereitung																				
	PLU 21	\$0.00																			
	PLU 22	\$0.00																			
	PLU 23	\$0.00																			
Zahlungsmittel	Bargeld	\$20.00																			

Separates Ausdrucken der Mehrwertsteuer

Sie können des separate Ausdrucken der Mehrwertsteuer in der Abschlusstufe erzwingen, unabhängig davon, ob die Registrierkasse für das separate Ausdrucken der Mehrwertsteuer programmiert ist oder nicht.

Wenn Sie ein separates Ausdrucken der Mehrwertsteuer wünschen, drücken Sie die <VAT>-Taste.

Beispiel

			BEDIENUNG	KASSENBN
Posten 1	Warengruppe 1	\$1.00	1 00 1 2 PLU VAT CA/AMT/TEND	1 DEPT01 T1 ·1.00 1 PLU0001 T2 ·2.00 TA1 ·0.90 TX1 ·0.10 TA2 ·1.90 TX2 ·0.10 TL -3.00 CASH ·3.00
	Steuerpflichtig	1		
Posten 2	PLU 1	(\$2.00)		
	Steuerpflichtig	2		
Zahlungsmittel	Bargeld	\$3.00		

Registrieren eines Depots

Verwenden Sie den folgenden Vorgang, um ein Depot zu registrieren.

Depot vom Kunden

			BEDIENUNG	KASSENBN
Depot	Bargeld	\$50.00	5 0 00 DEPOSIT - CA/AMT/TEND	DEPO- ·50.00 TL -50.00 CASH ·50.00

Depot vom Kunden während Verkaufstransaktion

			BEDIENUNG	KASSENBN
Posten	Warengruppe 1	\$10.00	1 0 00 1 2 0 00 2 2 0 00 DEPOSIT + CA/AMT/TEND	1 DEPT01 ·10.00 1 DEPT02 ·20.00 DEPO+ -20.00 TL -10.00 CASH ·10.00
	Warengruppe 2	\$20.00		
Depot		\$20.00		
Zahlungsmittel	Bargeld	\$10.00		

Rechnungskopie

Beispiel 1

Auszugeben ist eine Kopie der Rechnung vom 3. Juni 2000 über den Betrag von \$35.00 in Bargeld.

BEDIENUNG	KASSENBON	
<div style="display: flex; justify-content: space-around; align-items: center;"> <div style="display: flex; gap: 5px;"> <div style="border: 1px solid black; padding: 2px 5px; font-weight: bold;">0</div> <div style="border: 1px solid black; padding: 2px 5px; font-weight: bold;">3</div> <div style="border: 1px solid black; padding: 2px 5px; font-weight: bold;">0</div> <div style="border: 1px solid black; padding: 2px 5px; font-weight: bold;">6</div> <div style="border: 1px solid black; padding: 2px 5px; font-weight: bold;">2</div> <div style="border: 1px solid black; padding: 2px 5px; font-weight: bold;">0</div> <div style="border: 1px solid black; padding: 2px 5px; font-weight: bold;">0</div> <div style="border: 1px solid black; padding: 2px 5px; font-weight: bold;">0</div> </div> <div style="border: 1px solid black; padding: 2px 5px; font-weight: bold; font-size: 8px;">BILL COPY</div> </div> <p style="font-size: 10px; margin-top: 5px;">Geben Sie das Datum in der gewählten Reihenfolge ein.</p> <div style="display: flex; justify-content: space-around; align-items: center; margin-top: 10px;"> <div style="display: flex; gap: 5px;"> <div style="border: 1px solid black; padding: 2px 5px; font-weight: bold;">3</div> <div style="border: 1px solid black; padding: 2px 5px; font-weight: bold;">5</div> <div style="border: 1px solid black; padding: 2px 5px; font-weight: bold;">00</div> </div> <div style="border: 1px solid black; padding: 2px 5px; font-weight: bold; font-size: 8px;">CA/AMT TEND</div> </div>	<pre style="font-family: monospace; font-size: 10px; margin: 0;"> * BILL TOP MESSAGE 1 * * BILL TOP MESSAGE 2 * * BILL TOP MESSAGE 3 * * BILL TOP MESSAGE 4 * REG 03-06-2000(SAT) C01 MC#01 * BILL COPY MESSAGE 1 * * BILL COPY MESSAGE 2 * * BILL COPY MESSAGE 3 * * BILL COPY MESSAGE 4 * TA1 .35.00 TX1 .3.50 TL -38.50 CASH .38.50 * BILL BTM MESSAGE 1 * * BILL BTM MESSAGE 2 * * BILL BTM MESSAGE 3 * * BILL BTM MESSAGE 4 *</pre>	<p style="font-size: 10px;">Kopfzeile der Rechnung *¹</p> <p style="font-size: 10px; margin-top: 20px;">Werbespruch der Rechnung *¹</p> <p style="font-size: 10px; margin-top: 10px;">Steuerbetrag</p> <p style="font-size: 10px; margin-top: 20px;">Fußzeile der Rechnung *¹</p> <p style="font-size: 8px; margin-top: 5px;">*¹ Als Option programmierbar.</p>

Achten Sie darauf, dass Sie diese Operation abschließen können, indem Sie die Taste für übergebenen Bargeldbetrag verwenden.

Beispiel 2

Auszugeben ist ein Kopie der Rechnung vom 3. Juni 2000 über den Betrag von Euro 30.00 in Bargeld (Nebenwährung).

BEDIENUNG	KASSENBON	
<div style="display: flex; justify-content: space-around; align-items: center;"> <div style="display: flex; gap: 5px;"> <div style="border: 1px solid black; padding: 2px 5px; font-weight: bold;">0</div> <div style="border: 1px solid black; padding: 2px 5px; font-weight: bold;">3</div> <div style="border: 1px solid black; padding: 2px 5px; font-weight: bold;">0</div> <div style="border: 1px solid black; padding: 2px 5px; font-weight: bold;">6</div> <div style="border: 1px solid black; padding: 2px 5px; font-weight: bold;">2</div> <div style="border: 1px solid black; padding: 2px 5px; font-weight: bold;">0</div> <div style="border: 1px solid black; padding: 2px 5px; font-weight: bold;">0</div> <div style="border: 1px solid black; padding: 2px 5px; font-weight: bold;">0</div> </div> <div style="border: 1px solid black; padding: 2px 5px; font-weight: bold; font-size: 8px;">BILL COPY</div> </div> <div style="display: flex; justify-content: center; align-items: center; margin-top: 5px;"> <div style="border: 1px solid black; padding: 2px 5px; font-weight: bold; font-size: 8px;">EURO PD</div> </div> <div style="display: flex; justify-content: space-around; align-items: center; margin-top: 10px;"> <div style="display: flex; gap: 5px;"> <div style="border: 1px solid black; padding: 2px 5px; font-weight: bold;">3</div> <div style="border: 1px solid black; padding: 2px 5px; font-weight: bold;">0</div> <div style="border: 1px solid black; padding: 2px 5px; font-weight: bold;">00</div> </div> <div style="border: 1px solid black; padding: 2px 5px; font-weight: bold; font-size: 8px;">CA/AMT TEND</div> </div>	<pre style="font-family: monospace; font-size: 10px; margin: 0;"> * BILL TOP MESSAGE 1 * * BILL TOP MESSAGE 2 * * BILL TOP MESSAGE 3 * * BILL TOP MESSAGE 4 * REG 03-06-2000(SAT) C01 MC#01 * BILL COPY MESSAGE 1 * * BILL COPY MESSAGE 2 * * BILL COPY MESSAGE 3 * * BILL COPY MESSAGE 4 * TA1 €27.28 TX1 €2.72 TL €30.00 CASH €30.00 * BILL BTM MESSAGE 1 * * BILL BTM MESSAGE 2 * * BILL BTM MESSAGE 3 * * BILL BTM MESSAGE 4 *</pre>	<p style="font-size: 10px;">Kopfzeile der Rechnung *¹</p> <p style="font-size: 10px; margin-top: 20px;">Werbespruch der Rechnung *¹</p> <p style="font-size: 10px; margin-top: 10px;">Steuerbetrag</p> <p style="font-size: 10px; margin-top: 20px;">Fußzeile der Rechnung *¹</p> <p style="font-size: 8px; margin-top: 5px;">*¹ Als Option programmierbar.</p>

Abfrage der tatsächlichen Lagerbestandsmenge

Mit dieser Operation können Sie die tatsächliche Lagerbestandsmenge für PLUs abrufen und am Display der Registrierkasse anzeigen.

Beispiel

Kontrolle der tatsächlichen Lagerbestandsmenge für PLU 32 und PLU-Folientaste 001.

BEDIENUNG	DISPLAY (7 Segmente)
	Die tatsächliche Lagerbestandsmenge erscheint.

Abfrage des Einheitspreises

Diese Operation lässt Sie die Einheitspreise der Warengruppen, PLUs, zweiten Einheitspreise für PLUs oder Abtast-PLUs abrufen. Der Einheitspreis erscheint am Display der Registrierkasse, wenn er abgerufen wird.

Beispiel

Der Einheitspreis für PLU 32, PLU-Folientaste 001 und Warengruppe 1 ist zu kontrollieren.

BEDIENUNG	DISPLAY (7 Segmente)

Stornierung des vorhergehenden Postens unter Verwendung der <REVIEW>-Taste

Sie können den (die) vorhergehend registrierten Posten in der gleichen Transaktion korrigieren, indem Sie die <REVIEW>-Taste (Durchsichtstaste) verwenden.

Beispiel

	BEDIENUNG	DISPLAY
Posten 1	Warengruppe 1 \$2.35	1 ST ·2.35 DEPT01 2.35
	Stückzahl 1	
Posten 2	Warengruppe 2 \$2.00	2 ST ·4.35 DEPT02 2.00
	Stückzahl 1	
Posten 3	PLU 1 (\$1.20) <small>voreingestellt</small>	3 ST ·5.55 PLU001 1.20
	Stückzahl 1	
Korrigierter Posten 1	Warengruppe 1 \$2.35	** REVIEW ** DEPT01 1 QT 2.35
	Stückzahl 1	2 ST ·3.20 DEPT01 -2.35
Zahlungsmittel	Bargeld \$3.20	CASH 3.20

Sehen Sie den zu korrigierenden Posten durch.

Drücken Sie die <VOID>-Taste für die Korrektur.

KASSENBON

1 DEPT02	·2.00
1 PLU0001	·1.20
TL	- 3.20
CASH	·3.20

Abtast-PLU

Die Strichcodes der Produkte werden von handgehaltenen Scannern gelesen und gemeinsam mit dem Einheitspreis, der Postenbeschreibung, dem Programmstatus, der Warengruppen-Verknüpfung, den Summenregistern und den Zählern in der Abtast-PLU-Datei abgelegt.

Wenn ein Strichcode durch Abtastung (Scanning) oder über die Tastatur mit Hilfe der <OBR>-Taste oder der <One-Touch-NLU>-Taste eingegeben wird und in der Abtast-PLU-Datei abgelegt wurde, wird der voreingestellte Einheitspreis in seinem eigenen Summenregister und in anderen einschlägigen Summenregistern summiert.

Die Abtast-PLUs umfassen die Strichcodes UPC-A/UPC-E/EAN-13/EAN-8 für die Codierung im Geschäft.

Registrierung von Posten

Durch Scanner/Codeeingabe/One-Touch-NLU-Taste

BEDIENUNG			KASSENBON			
Posten 1 (abgetastet)	Abtast-PLU	(\$2.35)	<p>“Scanning”</p>  <p>Abtast-PLU-Code und OBR-Taste</p> <p>One-Touch-NLU</p>	1 Scan-PLU01 #49012347	· 2.34	Abtast-PLU-Code *1
	PLU-Code	49012347		1 Scan-PLU02 #123456	· 2.00	
Posten 2 (Code)	Abtast-PLU	(\$2.00)		1 Scan-PLU03 #49012354	· 1.23	*1 Programmierbare Option
	PLU-Code	123456		TL	- 5.58	
Posten 3 (OTN)	Abtast-PLU	(\$1.23)		CASH	· 5.58	
	PLU-Code	49012354				
Zahlungsmittel	Bargeld	\$5.58				

Nicht gefundener PLU

Wenn ein Abtast-PLU-Posten, der in der Abtast-PLU-Datei nicht existiert, registriert wird, kommt es zu einem Fehler (Fehler für nicht gefundenen Posten). In diesem Falle können Sie diesen Posten in die Registrierkasse eingeben und gleichzeitig registrieren (Wartung für nicht gefundenen PLU). Nach dieser Operation tritt der “Fehler für nicht gefundenen Posten” bei der nächsten Registrierung nicht mehr auf.

BEDIENUNG			KASSENBON			
Posten 1 (abgetastet)	Abtast-PLU	(\$1.00)	<p>“Scanning”</p> <p>Existiert nicht in der Abtast-PLU-Datei.</p> <p>“Not Found Error”</p>  <p>Preis eingeben und die verknüpfte Warengruppentaste drücken.</p> <p>“Scanning”</p> <p>Normale Registrierung.</p>	2 DEPT01 #49012361	· 2.00	Verknüpfte Warengruppenbeschreibung/Betrag
	PLU-Code	49012361		TL	- 2.00	
	Warengruppe	1		CASH	· 2.00	
Posten 2 (abgetastet)	Abtast-PLU	(\$1.00)				
	PLU-Code	49012361				
Zahlungsmittel	Bargeld	\$2.00				

Nach den täglichen Operationen ist die “Wartung der nicht gefundenen PLUs” erforderlich, um die nicht gefundenen PLU(s) in die Abtast-PLU-Datei einzufügen. Für Einzelheiten wenden Sie sich bitte an Ihren Fachhändler.

Programmierung für Verkäufer

Sie können bis zu 4 Stellen programmieren, um eine Nummer (Verkäufernummer), den Übungsstatus (z.B. Kassierer beim Anlernen) und der Kommissionsrate für jeden Verkäufer zu programmieren.

Programmieren der Verkäufernummer

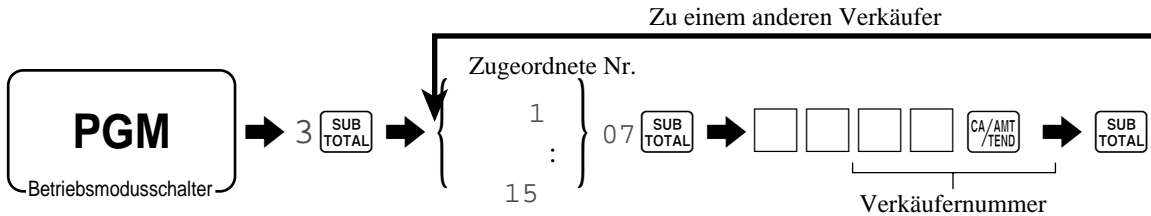

Programmieren des Übungsstatus

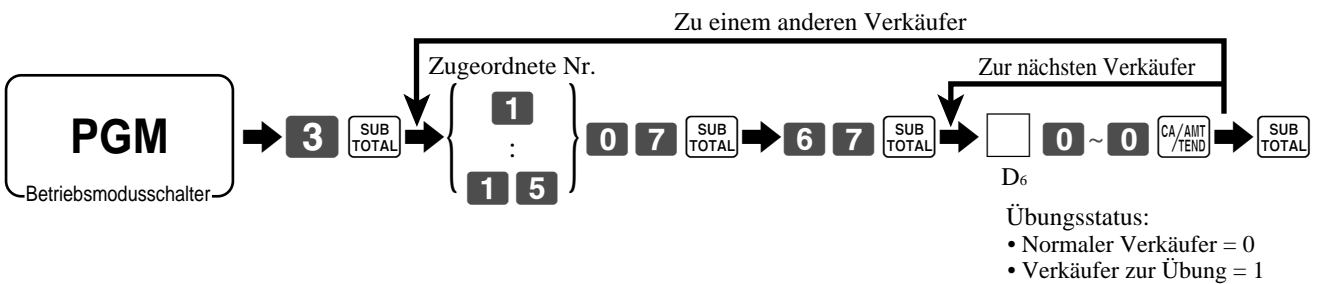

Programmieren der Kommissionsrate

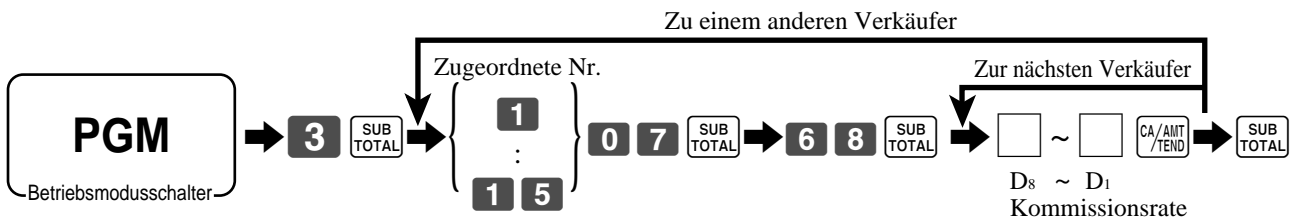

Zugeordnete Nr.	Verkäufernummer				Übungsstatus	Kommissionsrate								
						Kommissionsrate 1				Kommissionsrate 2				
	D4	D3	D2	D1		D6	00000	Ganzzahl		Dezimal		Ganzzahl		Dezimal
						D8	D7	D6	D5	D4	D3	D2	D1	
1						00000								
2						00000								
3						00000								
4						00000								
5						00000								
6						00000								
7						00000								
8						00000								
14						00000								
15						00000								

Die Zeichenprogrammierung kann auf zwei Arten erfolgen:

- Programmierung mittels Zeichentastatur (siehe Seite 97) oder
- Eingabe der Zeichen mittels Codes (siehe Seite 98).

Programmierung von Beschreibungen und Meldungen

Die folgenden Beschreibungen und Meldungen können programmiert werden:

- Meldungen (Logo, Werbespruch und Fußzeile)
- Verkäufername
- Beschreibung der PLU-Artikel
- Beschreibung der Warengruppentasten
- Maschinenummer

Programmieren der Kassenbon-Mitteilung und des Verkäufernamens

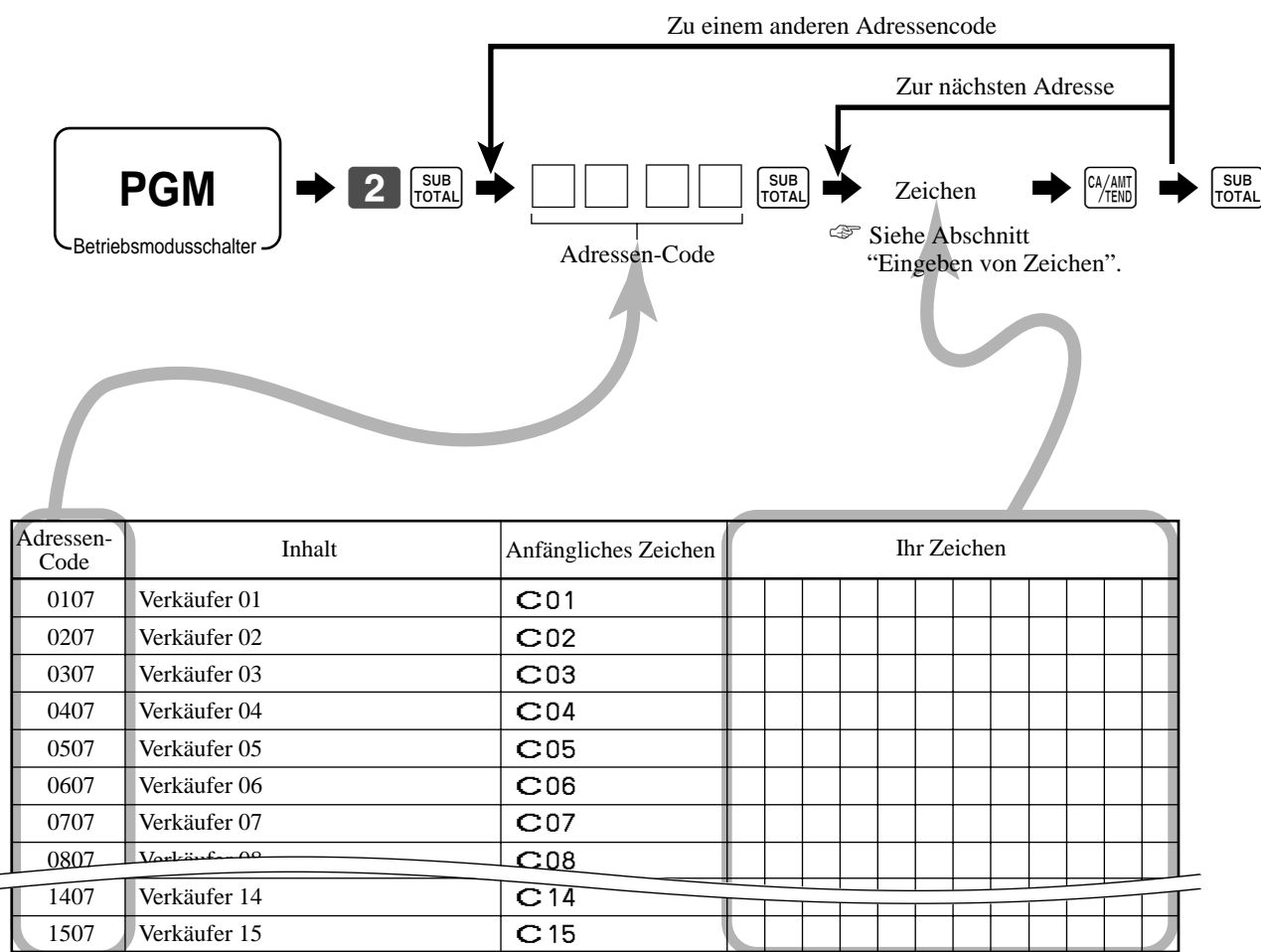

Maschinenummer

Bis zu 8 Zeichen können eingestellt werden.

Adressen-Code	Inhalt	Anfängliches Zeichen
Maschinenummer		
0191	Maschinenummer	MC#01

Weiterführende Operationen

Adressen-Code	Inhalt	Anfängliches Zeichen	Ihr Zeichen
0132	Erste Zeile der Logo-Meldung	YOUR RECEIPT	
0232	Zweite Zeile der Logo-Meldung	THANK YOU	
0332	Dritte Zeile der Logo-Meldung	CALL AGAIN	
0432	Vierte Zeile der Logo-Meldung		
0532	Erste Zeile des Werbespruchs		
0632	Zweite Zeile des Werbespruchs		
0732	Dritte Zeile des Werbespruchs		
0832	Vierte Zeile des Werbespruchs		
0932	Erste Zeile der Fußzeilen-Meldung		
1032	Zweite Zeile der Fußzeilen-Meldung		
1132	Dritte Zeile der Fußzeilen-Meldung		
1232	Vierte Zeile der Fußzeilen-Meldung		
1332	Erste Zeile der Rechnungs-Kopfzeilen-Meldung		
1432	Zweite Zeile der Rechnungs-Kopfzeilen-Meldung		
1532	Dritte Zeile der Rechnungs-Kopfzeilen-Meldung		
1632	Vierte Zeile der Rechnungs-Kopfzeilen-Meldung		
1732	Erste Zeile des Rechnungs-Werbespruchs		
1832	Zweite Zeile des Rechnungs-Werbespruchs		
1932	Dritte Zeile des Rechnungs-Werbespruchs		
2032	Vierte Zeile des Rechnungs-Werbespruchs		
2132	Erste Zeile der Rechnungs-Fußzeilen-Meldung		
2232	Zweite Zeile der Rechnungs-Fußzeilen-Meldung		
2332	Dritte Zeile der Rechnungs-Fußzeilen-Meldung		
2432	Vierte Zeile der Rechnungs-Fußzeilen-Meldung		
2532	Meldung für Kassenbon nach Abschluss		
2632	Erste Zeile der Gäste-Zwischenmeldung		
2732	Zweite Zeile der Gäste-Zwischenmeldung		
2832	Dritte Zeile der Gäste-Zwischenmeldung		
2932	Vierte Zeile der Gäste-Zwischenmeldung		
3032	Erste Zeile der Gäste-Fußzeilen-Meldung		
3132	Zweite Zeile der Gäste-Fußzeilen-Meldung		
3232	Dritte Zeile der Gäste-Fußzeilen-Meldung		
3332	Vierte Zeile der Gäste-Fußzeilen-Meldung		
3432	Fünfte Zeile der Gäste-Fußzeilen-Meldung		
3532	Sechste Zeile der Gäste-Fußzeilen-Meldung		
3632	Siebente Zeile der Gäste-Fußzeilen-Meldung		
3732	Achte Zeile der Gäste-Fußzeilen-Meldung		
3832	Neunte Zeile der Gäste-Fußzeilen-Meldung		
3932	Zehnte Zeile der Gäste-Fußzeilen-Meldung		

Programmieren der Beschreibungen der Warengruppen/Transaktionstasten

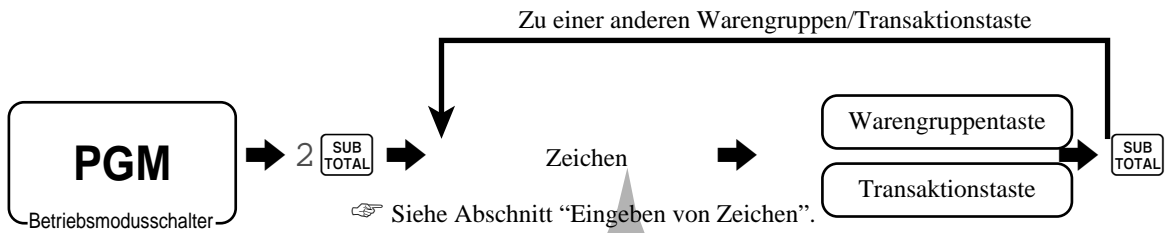

Inhalt	Anfängliches Zeichen	Ihr Zeichen									
Warengruppe 01	DEPT01										
Warengruppe 02	DEPT02										
Warengruppe 03	DEPT03										
Warengruppe 04	DEPT04										
Warengruppe 05	DEPT05										
Warengruppe 06	DEPT06										

Inhalt	Anfängliches Zeichen	Ihr Zeichen									
Übergebene Bargeldbetrag	CASH										
Anschreiben	CHARGE										
Scheck	CHECK										
Kredit 1	CREDIT1										
Kredit 2	CREDIT2										
Darlehen	LOAN										
Einzahlung	RC										
Auszahlung	PD										
Abholung	P. UP										
Minus	-										
Diskont	%-										
Rückzahlung	RF										
Berichtigung	CORR										
Bestätigung	VLD										
Kassenbon	RCT										
Nichtaddier/Nichtverkauf	#/NS										
Mehrwertsteuer	VAT										
Steuerumschaltung 1	T/S1										
Steuerumschaltung 2	T/S2										
Offen	OPEN										
Verkäufernummer	CLK#										
Zwischensumme	SUBTOTAL										
Kassenbon Ein/Aus	RCT ON/OFF										
Multiplikation/Datum/Zeit	X										
Multiplikation/Für/Datum/Zeit	QT										
Doppelnull	00										
Dezimalpunkt	.										
Zahlungsmittelwechsel	MEDIA CHG										

Programmieren der Beschreibungen der PLU-Folientasten

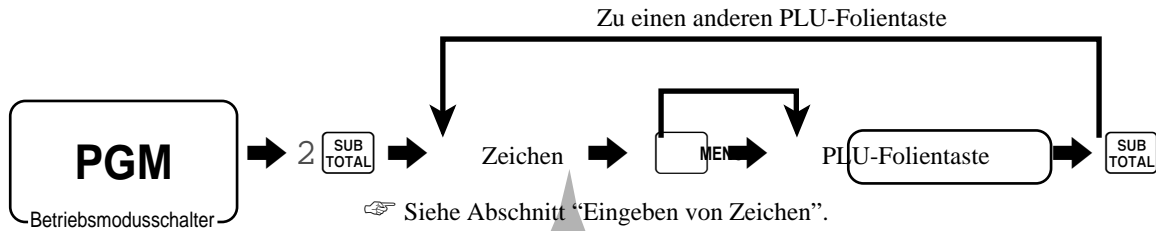

☞ Siehe Abschnitt "Eingeben von Zeichen".

Verwenden Sie die **MENU**-Taste, um die zweite bis sechste PLU-Folientaste zu programmieren.

PLU-Nr.	Inhalt	Anfängliches Zeichen	Ihr Zeichen									
PLU												
001	PLU 001	PLU0001										
002	PLU 002	PLU0002										
003	PLU 003	PLU0003										
004	PLU 004	PLU0004										
005	PLU 005	PLU0005										
006	PLU 006	PLU0006										
007	PLU 007	PLU0007										
008	PLU 008	PLU0008										
009	PLU 009	PLU0009										
010	PLU 010	PLU0010										
011	PLU 011	PLU0011										
012	PLU 012	PLU0012										
013	PLU 013	PLU0013										
014	PLU 014	PLU0014										
015	PLU 015	PLU0015										
016	PLU 016	PLU0016										
017	PLU 017	PLU0017										
018	PLU 018	PLU0018										
019	PLU 019	PLU0019										
020	PLU 020	PLU0020										
021	PLU 021	PLU0021										
022	PLU 022	PLU0022										
023	PLU 023	PLU0023										
024	PLU 024	PLU0024										
025	PLU 025	PLU0025										
026	PLU 026	PLU0026										
027	PLU 027	PLU0027										
028	PLU 028	PLU0028										
029	PLU 029	PLU0029										
030	PLU 030	PLU0030										
031	PLU 031	PLU0031										

Eingeben von Zeichen

In diesem Abschnitt ist beschrieben, wie Sie die Beschreibungen oder Meldungen (Zeichen) während der Programmierung in die Registrierkasse eingeben können.

Die Zeichen werden durch die Zeichentastatur oder durch Codes spezifiziert. In der ersten Hälfte dieses Abschnittes ist die Verwendung der Zeichentastatur beschrieben. Die zweite Hälfte behandelt die Eingabe von Zeichen mittels Codes .

Verwendung der Zeichentastatur

Beispiel:

Eingabe “ **A** p p l e J u i c e ”,
 Geben “ DBL”“A” “SHIFT”“p” “p” “l” “e” “SPACE” “CAP”“J” “SHIFT”“u” “i” “c” “e” **00** .
 Sie ein

Für die USA und Deutschland

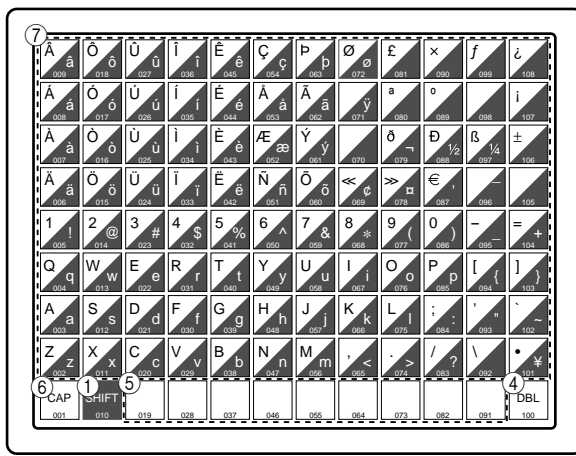
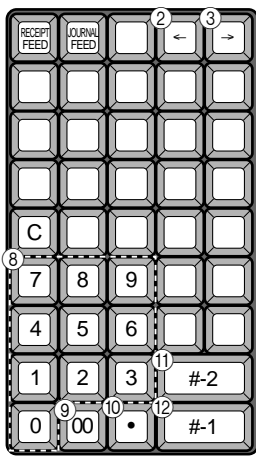

Für andere Gebiete

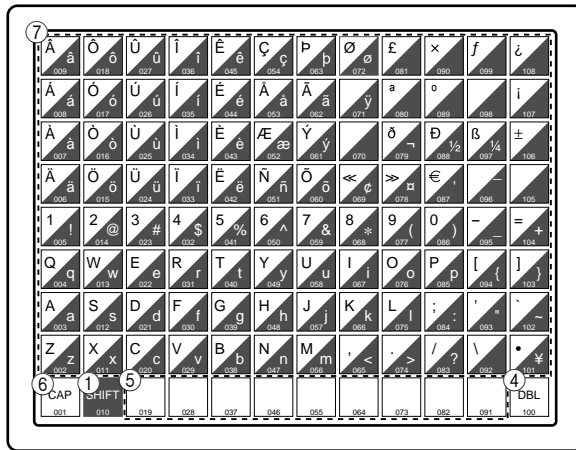
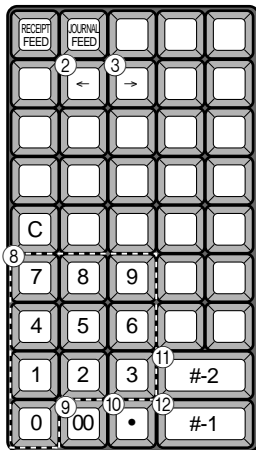

- ① **Umschalttaste**
Drücken Sie diese Taste, um das Zeichen von Großbuchstaben auf Kleinbuchstaben und danach wiederum in dieser Reihenfolge auf Großbuchstaben umzuschalten.
- ② **Linke Cursortaste**
Verschiebt die Einstellungsposition für Zeichen jeweils um eine Stelle nach links und dient auch zur Korrektur von bereits eingegebenen Zeichen.
- ③ **Rechte Cursortaste**
Verschiebt die Einstellungsposition für Zeichen jeweils um eine Stelle nach rechts und dient auch für die Korrektur von bereits eingegebenen Zeichen.
- ④ **Taste für Buchstaben der doppelten Größe**
Mit dieser Taste wird spezifiziert, dass das nächste Zeichen mit doppelter Größe eingegeben wird. Sie müssen diese Taste vor jedem Zeichen der doppelten Größe drücken.
- ⑤ **Leerstellentaste**
Drücken Sie diese Taste, um eine Leerstelle einzugeben.
- ⑥ **CAP-Taste**
Schaltet das Zeichen auf den Großbuchstaben um.
- ⑦ **Alphabettasten**
Mit diesen Tasten werden die Buchstaben des Alphabets eingegeben.



- ⑧ **Zifferntasten**
Diese Tasten werden verwendet, um Codes, Speichernummern und Zeichencodes zu programmieren.
- ⑨ **Zeichenfixierungstaste**
Drücken Sie diese Taste, wenn die alphabetische Eingabe für eine Beschreibung, einen Namen oder eine Meldung beendet ist.
- ⑩ **Rückschritt/Zeichencode-Fixierungstaste**
Registriert ein Zeichen mit dem Code (2 oder 3 Stellen).
Löscht das zuletzt eingegebene Zeichen, ähnlich wie eine Rückschrittaste. (Löscht jedoch nicht die mittels Taste für doppelte Zeichengröße getätigte Eingabe.)

- ⑪ **Taste Programmende**
Schließt die Zeichenprogrammierung ab.
- ⑫ **Zeicheneingabetaste**
Registriert die programmierten Zeichen.

Weiterführende Operationen

Weiterführende Operationen

Eingeben von Zeichen mittels Code

Jedes Mal, wenn Sie ein Zeichen eingeben, wählen Sie den Zeichencode aus der folgenden Liste der Zeichencodes und drücken Sie die -Taste, um das Zeichen zu registrieren. Nach Beendigung der Zeicheneingabe drücken Sie die -Taste, um diese zu registrieren.

Beispiel:

Eingabe “ **A** p p l e J u i c e ”,
 Geben Sie ein “ 255  65  112  112  108  101  32  74  117  105  99  101   ”

Liste der Zeichencodes

Zeichen	Code	Zeichen	Code	Zeichen	Code	Zeichen	Code	Zeichen	Code	Zeichen	Code	Zeichen	Code
Leerstelle	32	0	48	@	64	P	80	'	96	p	112	Ç	128
!	33	1	49	A	65	Q	81	a	97	q	113	ü	129
"	34	2	50	B	66	R	82	b	98	r	114	é	130
#	35	3	51	C	67	S	83	c	99	s	115	â	131
\$	36	4	52	D	68	T	84	d	100	t	116	ä	132
%	37	5	53	E	69	U	85	e	101	u	117	à	133
&	38	6	54	F	70	V	86	f	102	v	118	â	134
'	39	7	55	G	71	W	87	g	103	w	119	ç	135
(40	8	56	H	72	X	88	h	104	x	120	ê	136
)	41	9	57	I	73	Y	89	i	105	y	121	ë	137
*	42	:	58	J	74	Z	90	j	106	z	122	è	138
+	43	;	59	K	75	[91	k	107	{	123	ï	139
,	44	<	60	L	76	\	92	l	108		124	î	140
-	45	=	61	M	77]	93	m	109	}	125	ì	141
.	46	>	62	N	78	^	94	n	110	~	126	Ä	142
/	47	?	63	O	79	_	95	o	111		127	Å	143

É	144	á	160	■	176	ℒ	192	ø	208	Ó	224	-	240
æ	145	í	161	■	177	⊥	193	ð	209	ß	225	±	241
Æ	146	ó	162	■	178	⊥	194	Ê	210	Ô	226	_	242
ô	147	ú	163		179	†	195	Ë	211	Ò	227	3/4	243
ö	148	ñ	164	†	180	—	196	È	212	õ	228	¶	244
ò	149	Ñ	165	Á	181	†	197	€	213	Ö	229	§	245
û	150	ª	166	Â	182	ã	198	Í	214	μ	230	÷	246
ù	151	º	167	À	183	Ã	199	Î	215	þ	231	,	247
ÿ	152	¿	168	©	184	ℒ	200	Ï	216	Ɔ	232	°	248
Ö	153	®	169	†	185	⊥	201	⋈	217	Ú	233	¨	249
Ü	154	¬	170		186	⊥	202	⊥	218	Û	234	•	250
ø	155	1/2	171	⊥	187	⊥	203	■	219	Ù	235	¹	251
£	156	1/4	172	⋈	188	†	204	■	220	Ý	236	³	252
Ø	157	¡	173	¢	189	—	205		221	Ý	237	²	253
×	158	«	174	¥	190	†	206	ì	222	—	238	■	254
f	159	»	175	ı	191	¤	207	■	223	'	239	Doppelte Größe	255

Editieren der Zeichen

Berichtigung eines eben eingegebenen Zeichens

BEDIENUNG	DISPLAY (Punktmatrix)
“L” “E” “N” “O” “N” ↵ Geben Sie LENON an Stelle von LEMON ein.	
← ← ← ↵ Drücken Sie die linke Pfeiltaste dreimal.	
“M” ↵ Geben Sie “M” ein.	
• ↵ Löschen Sie “N”.	

Berichtigung einer bereits eingestellten PLU-Beschreibung

BEDIENUNG	DISPLAY (Punktmatrix)
1 5 PLU ↵ Geben Sie die PLU-Nr. ein.	
→ → ↵ Drücken Sie die rechte Pfeiltaste zweimal.	
“M” ↵ Geben Sie “M” ein.	
• ↵ Löschen Sie “N”.	

Berichtigung einer bereits eingestellten Tastenbeschriftung

BEDIENUNG	DISPLAY (Punktmatrix)
00 ↵ Geben Sie “00” ein.	
1 ↵ Bezeichnen Sie eine Warengruppen/Transaktions/PLU-Folientaste	
→ → ↵ Drücken Sie die rechte Pfeiltaste zweimal.	
“M” ↵ Geben Sie “M” ein.	
• ↵ Löschen Sie “N”.	

Berichtigung einer bereits eingestellten Meldung

BEDIENUNG	DISPLAY (Punktmatrix)
0 1 0 1 SUB TOTAL ↵ Geben Sie die Datensatz- und Dateinummer ein.	
→ → ↵ Drücken Sie die rechte Pfeiltaste zweimal.	
“O” ↵ Geben Sie “O” ein.	
• ↵ Löschen Sie “A”.	

Ausdrucken der Auslese/Rückstellberichte

• Auslesebericht für täglichen Verkauf ("X1"-Modus)

Sie können Berichte zu jeder Zeit während des Geschäftstages ausdrucken, ohne dadurch die im Speicher der Registrierkasse gespeicherten Daten zu beeinflussen.

• Rückstellbericht für täglichen Verkauf ("Z1"-Modus)

Sie sollten den Rückstellbericht am Ende des Geschäftstages ausdrucken.

Wichtig!

- Die Rückstelloperation gibt einen Bericht aus und löscht auch alle Verkaufsdaten aus dem Speicher der Registrierkasse.
- Führen Sie die Rückstelloperationen unbedingt am Ende jedes Geschäftstages aus. Anderenfalls können Sie nicht zwischen den Verkaufsdaten der verschiedenen Tage unterscheiden.

Ausdrucken des individuellen Warengruppen-, PLU/PLU-Folientasten-Ausleseberichts

Dieser Bericht zeigt die Verkäufe für spezifische Warengruppen oder PLUs/PLU-Folientasten.

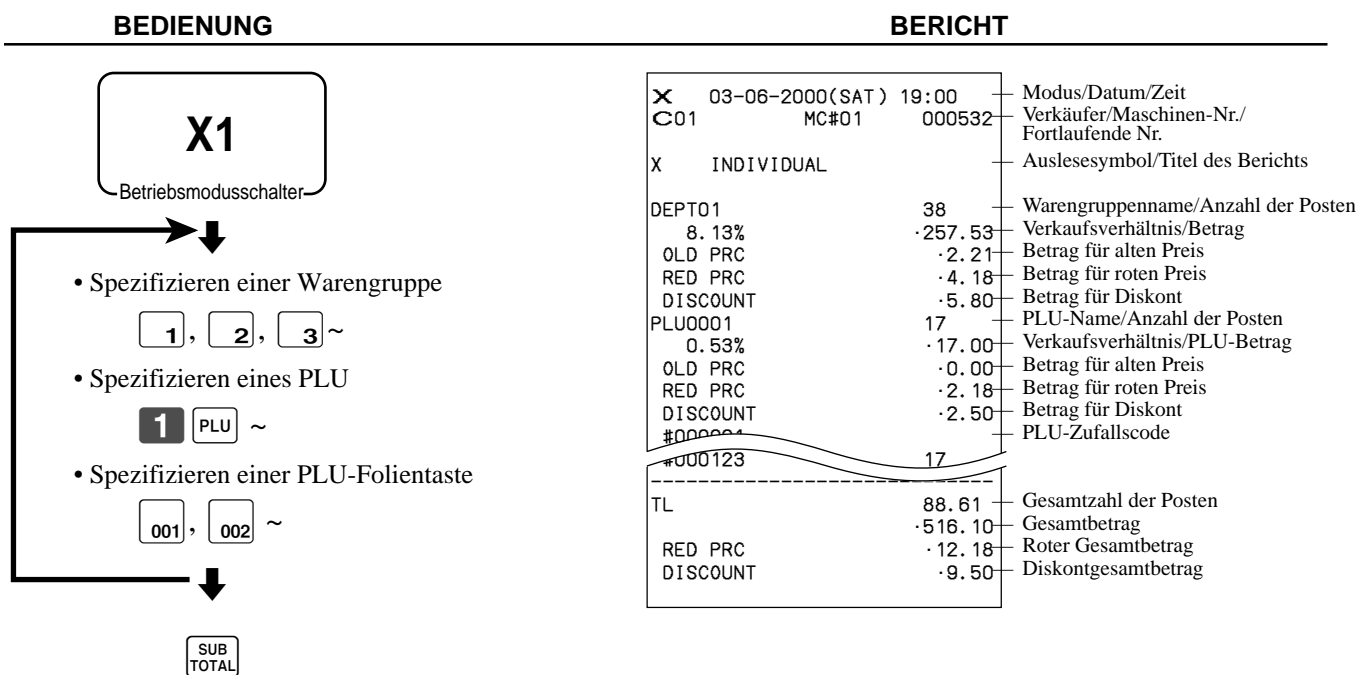

Nachdem Sie die Wahl der Posten beendet haben, drücken Sie die SUB TOTAL-Taste für den Abschluss.

Ausdrucken des finanziellen Ausleseberichts

Dieser Bericht zeigt die Bruttoverkäufe, Nettoverkäufe, das Bargeld in der Schublade und den Scheckbetrag in der Schublade.

BEDIENUNG	BERICHT																																																								
<p>X1 Betriebsmoduswechsler</p> <p>Gelddeklaration *1</p> <ul style="list-style-type: none"> Hauptwährung: (Bargeldbetrag in Schublade <input type="text"/> # , <input type="text"/> #/NS oder <input type="text"/> NS) Nebenwährung: (<input type="text"/> EURO <input type="text"/> PD Bargeldbetrag in Schublade <input type="text"/> # , <input type="text"/> #/NS oder <input type="text"/> NS) <p><input checked="" type="checkbox"/> / FOR DATE TIME oder <input checked="" type="checkbox"/> / DATE TIME</p>	<table border="1"> <tr> <td>X</td> <td>FLASH</td> <td>0000071</td> <td>Auslesesymbol/Titel des Berichts</td> </tr> <tr> <td></td> <td></td> <td></td> <td>Befehlscode</td> </tr> <tr> <td>DECLA</td> <td></td> <td>·6,919.04</td> <td>Deklariertes Bargeld in der Schublade *1</td> </tr> <tr> <td></td> <td></td> <td>·0.00</td> <td>Differenz (= deklariert - angesammelt) *1</td> </tr> <tr> <td>EURO money</td> <td></td> <td>€187.67</td> <td>Deklariertes Bargeld in der Nebenwährung in der Schublade *1</td> </tr> <tr> <td></td> <td></td> <td>-10.87</td> <td>Differenz (= deklariert - angesammelt) *1</td> </tr> <tr> <td>GRS</td> <td></td> <td>111.15</td> <td>Bruttoanzahl der Posten</td> </tr> <tr> <td>NET</td> <td>No</td> <td>·7,054.14</td> <td>Bruttobetrag</td> </tr> <tr> <td></td> <td></td> <td>120</td> <td>Nettoanzahl der Kunden</td> </tr> <tr> <td>CAID</td> <td></td> <td>·7,263.20</td> <td>Nettobetrag</td> </tr> <tr> <td>CAID</td> <td></td> <td>·6,919.04</td> <td>Bargeldbetrag in Hauptwährung in der Schublade</td> </tr> <tr> <td>CAID</td> <td></td> <td>€178.60</td> <td>Bargeldbetrag in Nebenwährung in der Schublade</td> </tr> <tr> <td>FSID</td> <td></td> <td>·172.85</td> <td>"Food Stamp" in der Schublade</td> </tr> <tr> <td>EBTTL</td> <td></td> <td>·6.00</td> <td>EBT in der Schublade</td> </tr> </table>	X	FLASH	0000071	Auslesesymbol/Titel des Berichts				Befehlscode	DECLA		·6,919.04	Deklariertes Bargeld in der Schublade *1			·0.00	Differenz (= deklariert - angesammelt) *1	EURO money		€187.67	Deklariertes Bargeld in der Nebenwährung in der Schublade *1			-10.87	Differenz (= deklariert - angesammelt) *1	GRS		111.15	Bruttoanzahl der Posten	NET	No	·7,054.14	Bruttobetrag			120	Nettoanzahl der Kunden	CAID		·7,263.20	Nettobetrag	CAID		·6,919.04	Bargeldbetrag in Hauptwährung in der Schublade	CAID		€178.60	Bargeldbetrag in Nebenwährung in der Schublade	FSID		·172.85	"Food Stamp" in der Schublade	EBTTL		·6.00	EBT in der Schublade
X	FLASH	0000071	Auslesesymbol/Titel des Berichts																																																						
			Befehlscode																																																						
DECLA		·6,919.04	Deklariertes Bargeld in der Schublade *1																																																						
		·0.00	Differenz (= deklariert - angesammelt) *1																																																						
EURO money		€187.67	Deklariertes Bargeld in der Nebenwährung in der Schublade *1																																																						
		-10.87	Differenz (= deklariert - angesammelt) *1																																																						
GRS		111.15	Bruttoanzahl der Posten																																																						
NET	No	·7,054.14	Bruttobetrag																																																						
		120	Nettoanzahl der Kunden																																																						
CAID		·7,263.20	Nettobetrag																																																						
CAID		·6,919.04	Bargeldbetrag in Hauptwährung in der Schublade																																																						
CAID		€178.60	Bargeldbetrag in Nebenwährung in der Schublade																																																						
FSID		·172.85	"Food Stamp" in der Schublade																																																						
EBTTL		·6.00	EBT in der Schublade																																																						

Auslesen des individuellen Verkäufer-Auslese/Rückstellberichts

Dieser Bericht zeigt die individuellen Verkäufersummen.

BEDIENUNG	BERICHT																																																																				
<p>X1/Z1 (Auslesen/Rückstellen) Betriebsmoduswechsler</p> <p>Gelddeklaration *1</p> <ul style="list-style-type: none"> Hauptwährung: (Bargeldbetrag in der Schublade <input type="text"/> # , <input type="text"/> #/NS oder <input type="text"/> NS) Nebenwährung: (<input type="text"/> EURO <input type="text"/> PD Bargeldbetrag in der Schublade <input type="text"/> # , <input type="text"/> #/NS oder <input type="text"/> NS) <p><input type="text"/> 2 <input type="text"/> 0 <input type="text"/> 0 <input type="text"/> 1 <input type="text"/> 7 <input type="text"/> CA/AMT/TEND</p> <p><input type="text"/> <input type="text"/> <input type="text"/> <input type="text"/> <input type="text"/> <input type="text"/> CA/AMT/TEND</p> <p>Geben Sie die zutreffende Verkäufernummer ein.</p> <p><input type="text"/> SUB TOTAL</p> <p>Nach der Wahl des Verkäufers, drücken Sie die <input type="text"/> SUB TOTAL -Taste für den Abschluss.</p>	<table border="1"> <tr> <td>Z</td> <td>CASHIER</td> <td>0001</td> <td>Auslesesymbol/Titel des Berichts/</td> </tr> <tr> <td></td> <td></td> <td>0020017</td> <td>Rückstellungszähler</td> </tr> <tr> <td></td> <td></td> <td></td> <td>Befehlscode</td> </tr> <tr> <td>DECLA</td> <td></td> <td>·6,919.04</td> <td>Deklariertes Bargeld in der Hauptwährung in der Schublade *1</td> </tr> <tr> <td></td> <td></td> <td>·0.00</td> <td>Differenz (= deklariert - angesammelt) *1</td> </tr> <tr> <td>EURO money</td> <td></td> <td>€187.67</td> <td>Deklariertes Bargeld in der Nebenwährung in der Schublade *1</td> </tr> <tr> <td></td> <td></td> <td>-10.87</td> <td>Differenz (= deklariert - angesammelt) *1</td> </tr> <tr> <td>C01</td> <td></td> <td>.....1</td> <td>Verkäufername/Schubladen-Nr.</td> </tr> <tr> <td>GROSS</td> <td></td> <td>421.25</td> <td>Bruttosumme</td> </tr> <tr> <td>NET</td> <td>No</td> <td>·2,872.28</td> <td>Nettosumme</td> </tr> <tr> <td>CAID</td> <td></td> <td>·1,845.35</td> <td>Bargeld in Schublade</td> </tr> <tr> <td>CHID</td> <td></td> <td>·1,057.14</td> <td></td> </tr> <tr> <td>RF</td> <td>No</td> <td>1</td> <td>Rückzahlungsmodus</td> </tr> <tr> <td></td> <td></td> <td>·1.00</td> <td></td> </tr> <tr> <td>CLEAR</td> <td>No</td> <td>5</td> <td>Zählung der Betätigungen der Löschtasten</td> </tr> <tr> <td></td> <td></td> <td>·4.43</td> <td></td> </tr> <tr> <td>C02</td> <td></td> <td>.....1</td> <td>Verkäufername/Schubladen-Nr.</td> </tr> </table>	Z	CASHIER	0001	Auslesesymbol/Titel des Berichts/			0020017	Rückstellungszähler				Befehlscode	DECLA		·6,919.04	Deklariertes Bargeld in der Hauptwährung in der Schublade *1			·0.00	Differenz (= deklariert - angesammelt) *1	EURO money		€187.67	Deklariertes Bargeld in der Nebenwährung in der Schublade *1			-10.87	Differenz (= deklariert - angesammelt) *1	C01	1	Verkäufername/Schubladen-Nr.	GROSS		421.25	Bruttosumme	NET	No	·2,872.28	Nettosumme	CAID		·1,845.35	Bargeld in Schublade	CHID		·1,057.14		RF	No	1	Rückzahlungsmodus			·1.00		CLEAR	No	5	Zählung der Betätigungen der Löschtasten			·4.43		C02	1	Verkäufername/Schubladen-Nr.
Z	CASHIER	0001	Auslesesymbol/Titel des Berichts/																																																																		
		0020017	Rückstellungszähler																																																																		
			Befehlscode																																																																		
DECLA		·6,919.04	Deklariertes Bargeld in der Hauptwährung in der Schublade *1																																																																		
		·0.00	Differenz (= deklariert - angesammelt) *1																																																																		
EURO money		€187.67	Deklariertes Bargeld in der Nebenwährung in der Schublade *1																																																																		
		-10.87	Differenz (= deklariert - angesammelt) *1																																																																		
C01	1	Verkäufername/Schubladen-Nr.																																																																		
GROSS		421.25	Bruttosumme																																																																		
NET	No	·2,872.28	Nettosumme																																																																		
CAID		·1,845.35	Bargeld in Schublade																																																																		
CHID		·1,057.14																																																																			
RF	No	1	Rückzahlungsmodus																																																																		
		·1.00																																																																			
CLEAR	No	5	Zählung der Betätigungen der Löschtasten																																																																		
		·4.43																																																																			
C02	1	Verkäufername/Schubladen-Nr.																																																																		

*1 Gelddeklaration:

Zählen Sie den Bargeldbetrag in der Schublade und geben Sie diesen Betrag ein (bis zu 10 Stellen).

Die Registrierkasse vergleicht automatisch die Eingabe mit dem Kassensoll und druckt die Differenz zwischen diesen beiden Beträgen aus.

Achten Sie darauf, dass die Gelddeklaration über das Programm erforderlich ist und Sie daher diesen Vorgang nicht überspringen dürfen.

Weiterführende Operationen

Ausdrucken des täglichen Verkaufs-Auslese/Rückstellberichts

Dieser Bericht zeigt die Verkäufe mit Ausnahme der PLUs.

BEDIENUNG

BERICHT

X1/Z1
(Auslesen/Rückstellen)
Betriebsmoduswechsler

Gelddeklaration *1

- Hauptwährung:
(Bargeldbetrag in Schublade #, #/NS oder NS)
- Nebenwährung:
(EURO PD Bargeldbetrag in Schublade #, #/NS oder NS)

CA/AMT
TEND

Z	BATCH 01		Titel des Berichts
Z	FIX	0001	Titel des festen Rückstellberichts/Rückstellungszähler *4
		0001011	Code des Berichts
DECLA		·6,919.04	Deklariertes Bargeld in Hauptwährung in der Schublade *1
		·0.00	Differenz (= deklariert - angesammelt) *1
EURO money		€187.67	Deklariertes Bargeld in Nebenwährung in der Schublade *1
		-10.87	Differenz (= deklariert - angesammelt) *1
GRASS		981.25	Bruttosumme *3
		·6,574.40	
NET	No	111	Nettosumme *3
		·7,057.14	
CAID		·6,919.04	Bargeld in Schublade *3
CHID		·139.04	Anschreibbetrag in Schublade *3
CKID		·859.85	Scheckbetrag in Schublade *3
CRID(1)		·709.85	Kreditbetrag in Schublade *3
RF	No	3	Rückzahlungsmodus *3
		·10.22	
CUST	CT	111	Anzahl der Kunden *3
AVRG		·63.57	Durchschnittliche Verkäufe pro Kunde *3
DC		·1.22	Diskontsumme *3
REF		·2.42	Rückzahlungstaste *3
CLEAR	No	85	Zählung der Betätigungen der Löschtaste *3
ROUND		·0.00	Rundungssumme *3
CANCEL	No	2	Stornierung *3
		·12.97	
TA1		·2,369.69	Steuerpflichtiger Betrag 1 *3
TX1		·128.86	Steuerbetrag 1 *3
TA2		·2,172.96	Steuerpflichtiger Betrag 2 *3
TX2		·217.33	Steuerbetrag 2 *3
GT1		·00000000125478.96	Gesamtsumme 1 *3
GT2		·00000000346284.23	Gesamtsumme 2 *3
GT3		·00000000123212.75	Gesamtsumme 3 *3

Z	TRANS		0001	Titel des Funktionstastenberichts/Rückstellungszähler
			0001012	Code des Berichts
CASH	No	362		Funktionstastenzählung/Betrag *2
		-1,638.04		
CHARGE	No	56		
		-1,174.85		
RC	No	4		
		-810.00		
PD	No	5		
		-520.00		
CORR	No	14		
		-39.55		
VLD	No	19		
RCT	No	3		
NS	No	5		
Z	DEPT		0001	Titel des Warengruppenberichts/Rückstellungszähler
			0001015	Code des Berichts
DEPT01		38		Warengruppenname/Anzahl der Posten *2
		8.13%		Verkaufsverhältnis/Betrag *2
		-257.53		
OLD PRC		-2.21		Betrag für alten Preis *2
RED PRC		-4.18		Betrag für roten Preis *2
DISCOUNT		-5.80		Betrag für Diskont *2
DEPT02		183		
		-1,362.28		
RED PRC		-2.21		
DISCOUNT		-17.22		
TL		88.61		Gesamtzahl der Posten
		-1,916.10		Gesamtbetrag
RED PRC		-12.18		Roter Gesamtbetrag
DISCOUNT		-9.50		Diskontgesamtbetrag
Z	CASHIER		0001	Titel des Verkäuferberichts/Rückstellungszähler
			0001017	Code des Berichts
C01	1		Verkäufername/Schubladen-Nr.
GROSS		421.25		Bruttosumme
		-2,872.28		
NET	No	111		Nettosumme
		-1,845.35		
CAID		-1,057.14		Bargeld in Schublade
CHID		-139.04		
RF	No	1		Rückzahlungsmodus
		-1.00		
CLEAR	No	5		Zählung der Betätigungen der Löschtaste
		-4.43		
C02	1		Verkäufername/Schubladen-Nr.

*1 Gelddeklaration:

Zählen Sie den in der Schublade befindlichen Bargelddbetrag und geben Sie diesen Betrag ein (bis zu 10 Stellen).

Die Registrierkasse vergleicht automatisch die Eingabe mit dem im Speicher abgespeicherten Kassensoll in der Schublade und druckt die Differenz zwischen diesen beiden Beträgen aus.

Achten Sie darauf, dass die Gelddeklaration über das Programm erforderlich ist, sodass Sie diesen Vorgang nicht überspringen dürfen.

*2 Nullsummen für Warengruppen/Funktionen (sowohl der Betrag als auch die Anzahl der Posten ist Null) werden nicht ausgedruckt.

*3 Diese Posten können über das Programm ausgelassen werden.

4 Das "" -Symbol wird auf dem Rückstellungsbericht ausgedruckt, wenn es zu Überlauf in einem Zähler/Summenregister kommt.

Weiterführende Operationen

Ausdrucken des PLU/PLU-Folientasten-Auslese/Rückstellberichts

Dieser Bericht zeigt die Verkäufe für die PLUs.

BEDIENUNG		BERICHT																																																																									
<div style="border: 1px solid black; padding: 5px; display: inline-block;"> X1/Z1 (Auslesen/Rückstellen) Betriebsmodusschalter </div>																																																																											
↓																																																																											
014F		<table border="1"> <tr> <td>X</td> <td>PLU</td> <td>0000014</td> <td>Auslesesymbol/Titel des Berichts Code des Berichts</td> </tr> <tr> <td>PLU0001</td> <td></td> <td>17</td> <td>PLU-Name/Anzahl der Posten</td> </tr> <tr> <td>0.53%</td> <td></td> <td>·17.00</td> <td>Verkaufsverhältnis/PLU-Betrag</td> </tr> <tr> <td>OLD PRC</td> <td></td> <td>·0.00</td> <td>Betrag für alten Preis</td> </tr> <tr> <td>RED PRC</td> <td></td> <td>·2.18</td> <td>Betrag für roten Preis</td> </tr> <tr> <td>DISCOUNT</td> <td></td> <td>·2.50</td> <td>Betrag für Diskont</td> </tr> <tr> <td>#000001</td> <td></td> <td></td> <td>PLU-Zufallscode</td> </tr> <tr> <td>PLU0100</td> <td></td> <td>42</td> <td></td> </tr> <tr> <td>4.03%</td> <td></td> <td>·69.00</td> <td></td> </tr> <tr> <td>OLD PRC</td> <td></td> <td>·0.00</td> <td></td> </tr> <tr> <td>RED PRC</td> <td></td> <td>·5.18</td> <td></td> </tr> <tr> <td>DISCOUNT</td> <td></td> <td>·0.50</td> <td></td> </tr> <tr> <td>#000100</td> <td></td> <td></td> <td></td> </tr> <tr> <td colspan="4" style="border-top: 1px dashed black;"></td> </tr> <tr> <td>TL</td> <td></td> <td>188.61</td> <td>Gesamtzahl der Posten</td> </tr> <tr> <td></td> <td></td> <td>·516.10</td> <td>Gesamtbetrag</td> </tr> <tr> <td>RED PRC</td> <td></td> <td>·12.18</td> <td>Roter Gesamtbetrag</td> </tr> <tr> <td>DISCOUNT</td> <td></td> <td>·9.50</td> <td>Diskontgesamtbetrag</td> </tr> </table>	X	PLU	0000014	Auslesesymbol/Titel des Berichts Code des Berichts	PLU0001		17	PLU-Name/Anzahl der Posten	0.53%		·17.00	Verkaufsverhältnis/PLU-Betrag	OLD PRC		·0.00	Betrag für alten Preis	RED PRC		·2.18	Betrag für roten Preis	DISCOUNT		·2.50	Betrag für Diskont	#000001			PLU-Zufallscode	PLU0100		42		4.03%		·69.00		OLD PRC		·0.00		RED PRC		·5.18		DISCOUNT		·0.50		#000100								TL		188.61	Gesamtzahl der Posten			·516.10	Gesamtbetrag	RED PRC		·12.18	Roter Gesamtbetrag	DISCOUNT		·9.50	Diskontgesamtbetrag	
X	PLU	0000014	Auslesesymbol/Titel des Berichts Code des Berichts																																																																								
PLU0001		17	PLU-Name/Anzahl der Posten																																																																								
0.53%		·17.00	Verkaufsverhältnis/PLU-Betrag																																																																								
OLD PRC		·0.00	Betrag für alten Preis																																																																								
RED PRC		·2.18	Betrag für roten Preis																																																																								
DISCOUNT		·2.50	Betrag für Diskont																																																																								
#000001			PLU-Zufallscode																																																																								
PLU0100		42																																																																									
4.03%		·69.00																																																																									
OLD PRC		·0.00																																																																									
RED PRC		·5.18																																																																									
DISCOUNT		·0.50																																																																									
#000100																																																																											
TL		188.61	Gesamtzahl der Posten																																																																								
		·516.10	Gesamtbetrag																																																																								
RED PRC		·12.18	Roter Gesamtbetrag																																																																								
DISCOUNT		·9.50	Diskontgesamtbetrag																																																																								

Ausdrucken des stündlichen Verkaufs-Auslese/Rückstellberichts

Dieser Bericht zeigt die stündlichen Verkäufe.

BEDIENUNG		BERICHT																																																																	
<div style="border: 1px solid black; padding: 5px; display: inline-block;"> X1/Z1 (Auslesen/Rückstellen) Betriebsmodusschalter </div>																																																																			
↓																																																																			
019F		<table border="1"> <tr> <td>X</td> <td>HOURLY</td> <td>0000019</td> <td>Auslesesymbol/Titel des Berichts Code des Berichts</td> </tr> <tr> <td>00:00→01:00</td> <td></td> <td></td> <td>Zeitbereich</td> </tr> <tr> <td></td> <td>CT</td> <td>1</td> <td>Anzahl der Kunden</td> </tr> <tr> <td>GROSS</td> <td></td> <td>·1.10</td> <td>Bruttoverkaufsbeitrag</td> </tr> <tr> <td>NET</td> <td>No</td> <td>1</td> <td>Anzahl der Kassenbon</td> </tr> <tr> <td>1.90%</td> <td></td> <td>·1.20</td> <td>Verkaufsverhältnis/Nettoverkaufsbeitrag</td> </tr> <tr> <td>23:00→00:00</td> <td></td> <td></td> <td></td> </tr> <tr> <td></td> <td>CT</td> <td>1</td> <td></td> </tr> <tr> <td>GROSS</td> <td></td> <td>·3.45</td> <td></td> </tr> <tr> <td>NET</td> <td>No</td> <td>1</td> <td></td> </tr> <tr> <td>3.90%</td> <td></td> <td>·3.59</td> <td></td> </tr> <tr> <td colspan="4" style="border-top: 1px dashed black;"></td> </tr> <tr> <td>TL</td> <td>CT</td> <td>280</td> <td>Gesamtzahl der Kunden</td> </tr> <tr> <td>GROSS</td> <td></td> <td>·1,937.61</td> <td>Bruttogesamtbetrag</td> </tr> <tr> <td>NET</td> <td>No</td> <td>25</td> <td>Gesamtzahl der Kassenbon</td> </tr> <tr> <td></td> <td></td> <td>·2,096.80</td> <td>Nettogesamtbetrag</td> </tr> </table>	X	HOURLY	0000019	Auslesesymbol/Titel des Berichts Code des Berichts	00:00→01:00			Zeitbereich		CT	1	Anzahl der Kunden	GROSS		·1.10	Bruttoverkaufsbeitrag	NET	No	1	Anzahl der Kassenbon	1.90%		·1.20	Verkaufsverhältnis/Nettoverkaufsbeitrag	23:00→00:00					CT	1		GROSS		·3.45		NET	No	1		3.90%		·3.59						TL	CT	280	Gesamtzahl der Kunden	GROSS		·1,937.61	Bruttogesamtbetrag	NET	No	25	Gesamtzahl der Kassenbon			·2,096.80	Nettogesamtbetrag	
X	HOURLY	0000019	Auslesesymbol/Titel des Berichts Code des Berichts																																																																
00:00→01:00			Zeitbereich																																																																
	CT	1	Anzahl der Kunden																																																																
GROSS		·1.10	Bruttoverkaufsbeitrag																																																																
NET	No	1	Anzahl der Kassenbon																																																																
1.90%		·1.20	Verkaufsverhältnis/Nettoverkaufsbeitrag																																																																
23:00→00:00																																																																			
	CT	1																																																																	
GROSS		·3.45																																																																	
NET	No	1																																																																	
3.90%		·3.59																																																																	
TL	CT	280	Gesamtzahl der Kunden																																																																
GROSS		·1,937.61	Bruttogesamtbetrag																																																																
NET	No	25	Gesamtzahl der Kassenbon																																																																
		·2,096.80	Nettogesamtbetrag																																																																

Ausdrucken des monatlichen Verkaufs-Auslese/Rückstellberichts

Dieser Bericht zeigt die monatlichen Verkäufe an.

BEDIENUNG

BERICHT

X1/Z1
(Auslesen/Rückstellen)
Betriebsmodusschalter



020F

X	MONTHLY		Auslesesymbol/Titel des Berichts
		0000020	Code des Berichts
	1.....		Datum eines Monats
GROSS		1236.76	Bruttosymbol/Anzahl der Posten
		· 12,202.57	Bruttoverkaufsbeitrag
NET	No	214	Nettosymbol/Anzahl der Kunden
		· 12,202.57	Nettoverkaufsbeitrag
<hr/>			
	31.....		
GROSS		2132	
		· 14,187.57	
NET	No	205	
		· 13,398.76	
<hr/>			
TL			Summensymbol
GROSS		9746.63	Bruttosymbol/Anzahl der Posten
		· 161,022.49	Bruttoverkaufsbeitrag
		· 16.52	Durchschnittliche tägliche Bruttoverkäufe
NET	No	2351	Nettosymbol/Anzahl der Kunden
		· 161,022.49	Nettoverkaufsbeitrag
		· 68.49	Durchschnittliche tägliche Nettoverkäufe

Ausdrucken des Gruppen-Auslese/Rückstellberichts

Dieser Bericht zeigt die Summen der PLU/Unter-Warengruppen/Warengruppen.

BEDIENUNG

BERICHT

X1/Z1
(Auslesen/Rückstellen)
Betriebsmodusschalter



016F

X	GROUP		Auslesesymbol/Titel des Berichts
		0000016	Code des Berichts
GROUP01		203.25	Gruppen-Nr./Anzahl der Posten
	33.87%	· 1,108.54	Verkaufsverhältnis/Gruppenbetrag
GROUP02		183	
	40.58%	· 1,327.80	
GROUP03		12	
		· 13.25	
<hr/>			
GROUP99		13	
	0.54%	· 17.80	
<hr/>			
TL		862	Gruppengesamtanzahl der Posten
		· 3,272.00	Gruppengesamtbetrag

Weiterführende Operationen

• Periodischer Verkaufs-Auslesebericht ("X2"-Modus)

Sie können die Ausleseberichte jederzeit während des Geschäftstages ausdrucken, ohne dadurch die im Speicher der Registrierkasse abgelegten Daten zu beeinflussen.

• Periodischer Verkaufs-Rückstellbericht ("Z2"-Modus)

Sie sollten diesen Bericht am Ende des Geschäftstages ausdrucken.

Ausdrucken der periodischen Verkaufs-Auslese/Rückstellberichte 1/2

Diese Berichte zeigen die Einzelheiten der Verkäufe für jeweils zwei gewünschte Perioden an.

BEDIENUNG

BERICHT



ZZ1	BATCH	02	Titel des Berichts

ZZ1	FIX	0001	Titel des festen Summenberichts/Rückstellungszähler
		0001111	Code des Berichts

GROSS		981.25	Bruttosumme *2
		-6,574.40	
NET	No	111	Nettosumme *2
		-7,057.14	
CAID		-6,919.04	Bargeld in Schublade *2
CHID		-139.04	Anschreibbetrag in Schublade *2
CKID		-859.85	Scheckbetrag in Schublade *2
CRID(1)		-709.85	Kreditbetrag in Schublade *2

RF	No	3	Rückzahlungsmodus *2
		-10.22	
CUST	CT	111	Anzahl der Kunden *2
AVRG		-63.57	Durchschnittliche Verkäufe pro Kunde *2
DC		-1.22	Diskontsumme *2
REF		-2.42	Rückzahlungstaste *2
CLEAR	No	85	Zählung der Betätigungen der Löschtaste *2
ROUND		-0.00	Rundungssumme *2
CANCEL	No	2	Stornierung *2
		-12.97	

TA1		-2,369.69	Steuerpflichtiger Betrag 1 *2
TX1		-128.86	Steuerbetrag 1 *2
TA2		-2,172.96	Steuerpflichtiger Betrag 2 *2
TX2		-217.33	Steuerbetrag 2 *2

ZZ1	TRANS	0001	Titel des Funktionstastenberichts/Rückstellungszähler
		0001112	Code des Berichts
CASH	No	362	Funktionstastenzähler/Betrag *1
		-1,638.04	
CHARGE	No	56	
		-1,174.85	
RC	No	4	
		-810.00	
PD	No	5	
		-5.00	
CORR		-39.55	
VLD	No	19	
RCT	No	3	
NS	No	5	

ZZ1 DEPT		0001	Titel des Warengruppenberichts/Rückstellungszähler
		0001115	Code des Berichts
DEPT01		38	Warengruppenname/Anzahl der Posten ^{*1}
8.13%		·257.53	Verkaufsverhältnis/Betrag ^{*1}
OLD PRC		·2.21	Betrag für alten Preis ^{*1}
RED PRC		·4.18	Betrag für roten Preis ^{*1}
DISCOUNT		·5.80	Betrag für Diskont ^{*1}
DEPT02		183	
		·1,362.26	
		·123.21	
DISCOUNT		·7.22	

TL		88.61	Gesamtzahl der Posten
		·1,916.10	Gesamtbetrag
RED PRC		·12.18	Roter Gesamtbetrag
DISCOUNT		·9.50	Diskontgesamtbetrag

ZZ1 CASHIER		0001	Titel des Verkäuferberichts/Rückstellungszähler
		0001117	Code des Berichts
C01	1	Verkäufername/Schubladen-Nr.
GROSS		421.25	Bruttosumme
		·2,872.28	
NET	No	111	Nettosumme
		·1,845.35	
CAID		·1,057.14	Bargeld in Schublade
CHID		·139.04	
RF	No	1	Rückzahlungsmodus
		·1.00	
CLEAR	No	5	Zählung der Betätigungen der Löschtaste
		·4.43	
C02	1	Verkäufername/Schubladen-Nr.

*1 Die Nullsummen für Warengruppen/Funktionen (sowohl der Betrag als auch die Anzahl der Posten ist Null) werden nicht ausgedruckt.

*2 Diese Posten können durch Programmierung ausgelassen werden.

Weiterführende Operationen

Ausdrucken anderer Verkaufs-Auslese/Rückstellberichte

Der folgende Bericht kann ausgegeben werden.

Vorgang

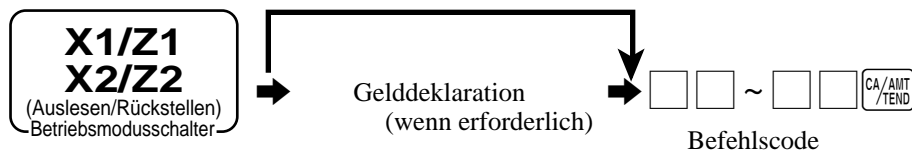

Liste der Bericht/Befehlscodes

Berichtbezeichnung	Befehlscode			Berichtbezeichnung	Befehlscode		
	Lesen # = 0/Rückstellen # = 1				Lesen # = 0/Rückstellen # = 1		
	Täglich	Periodisch 1	Periodisch 2		Täglich	Periodisch 1	Periodisch 2
Festes Summenregister	11	#111	#211	Warengruppe	15	#115	#215
Transaktionstaste	12	#112	#212	besten 50 (Reihenfolge des Betrags)	60015	60115	60215
Unter-Warengruppe	13	#113	#213	besten 50 (Reihenfolge der Stückzahl)	70015	70115	70215
PLU nach Datensatznummer (alle)*	14	#114	#214	Gruppe	16	#116	#216
alle PLUs nach Zufallscode*	14	#114	#214	Verkäufer	17	#117	#217
nach Gruppe	1000014	100#114	100#214	individuell	2017	2#117	2#217
nach Warengruppe	2000014	200#114	200#214	Stündliche Verkäufe	19	#119	#219
nach Unter-Warengruppe	3000014	300#114	300#214	Monatliche Verkäufe	20	#120	#220
individuell nach Gruppe	1020014	102#114	102#214	Offener Zahlzettel	25	----	----
individuell nach Warengruppe	2020014	202#114	202#214	Gesamt	40025	----	----
individuell nach Unter-Warengruppe	3020014	302#114	302#214	Abtast-PLU nach Bereich der Warengruppen (alle)	26	----	----
Bereich nach Datensatznummer*	10014	1#114	1#214	nach Bereichsgruppe	1000026	----	----
Bereich nach Zufallscode*	10014	1#114	1#214	nach Bereich der Warengruppen	2000026	----	----
besten 50 (Reihenfolge des Betrags)	60014	60114	60214	nach Bereich der Unter-Warengruppen	3000026	----	----
besten 50 (Reihenfolge der Stückzahl)	70014	70114	70214	besten 50 nach Bereich der Warengruppen	80026	----	----
Menü (erstes)	81	#181	#281	inaktive Posten nach Bereich der Warengruppen	90026	----	----
Menü (zweites)	82	#182	#282	Nicht gefundene PLUs nach Bereich der Warengruppen (alle)	27	----	----
Menü (drittes)	83	#183	#283	Tabellenanalyse	28	#128	#228
Menü (viertes)	84	#184	#284	Stündliche Posten	31	#131	#231
Menü (fünftes)	85	#185	#285	Mischen und Anpassen	61	#161	#261
Menü (sechstes)	86	#186	#286	Finanziell	71	----	----
PLU-Lagerbestand aller PLUs nach Datensatznummer*	64	----	----	Individuell (Posten/Transaktionstaste)	Kein Code	----	----
alle PLUs nach Zufallscode*	64	----	----	PLU-Rückstellung (kein Bericht)	50014	51114	51214
nach Gruppe	1000064	----	----	Abtast-PLU-Rückstellung (kein Bericht)	50026	----	----
nach Warengruppe	2000064	----	----	Rückstellung nicht gefundene PLUs (kein Bericht)	50027	----	----
nach Unter-Warengruppe	3000064	----	----	Rückstellung der Datei für nicht gefundene PLUs (einschließlich Programm)	80027	----	----
individuell nach Gruppe	1020064	----	----	Rückstellung der Wartungsdatei nicht gefundener PLUs	80082	----	----
individuell nach Warengruppe	2020064	----	----	*Sie können nach Datensatznummer/nach Zufallscode über das Programm wählen.			
individuell nach Unter-Warengruppe	3020064	----	----				
Bereich nach Datensatznummer*	10064	----	----				
Bereich nach Zufallscode*	10064	----	----				

Auslesen des Programms der Registrierkasse

Ausdrucken des Einheitspreis/Kursprogramms (ausgenommen PLU/Abtast-PLU)

BEDIENUNG

BERICHT



P01.....			Programm-Auslesesymbol
CHECK		@1.00	Transaktionstasten-Einheitspreis oder -Kurs
CASH		@100.00	
-		@1.00	
%		10%	
~~~~~			
DEPT01		0001-05	Warengruppen-Beschreibung/ Satz-Nr./Datei-Nr.
	1.2	@1.00	Einheitsmenge/Einheitspreis
DEPT02		0002-05	
	1	@2.00	
~~~~~			

Weiterführende Operationen

Ausdrucken des Tastenbeschreibungs-, Namens-, Meldungsprogramms (ausgenommen PLU)

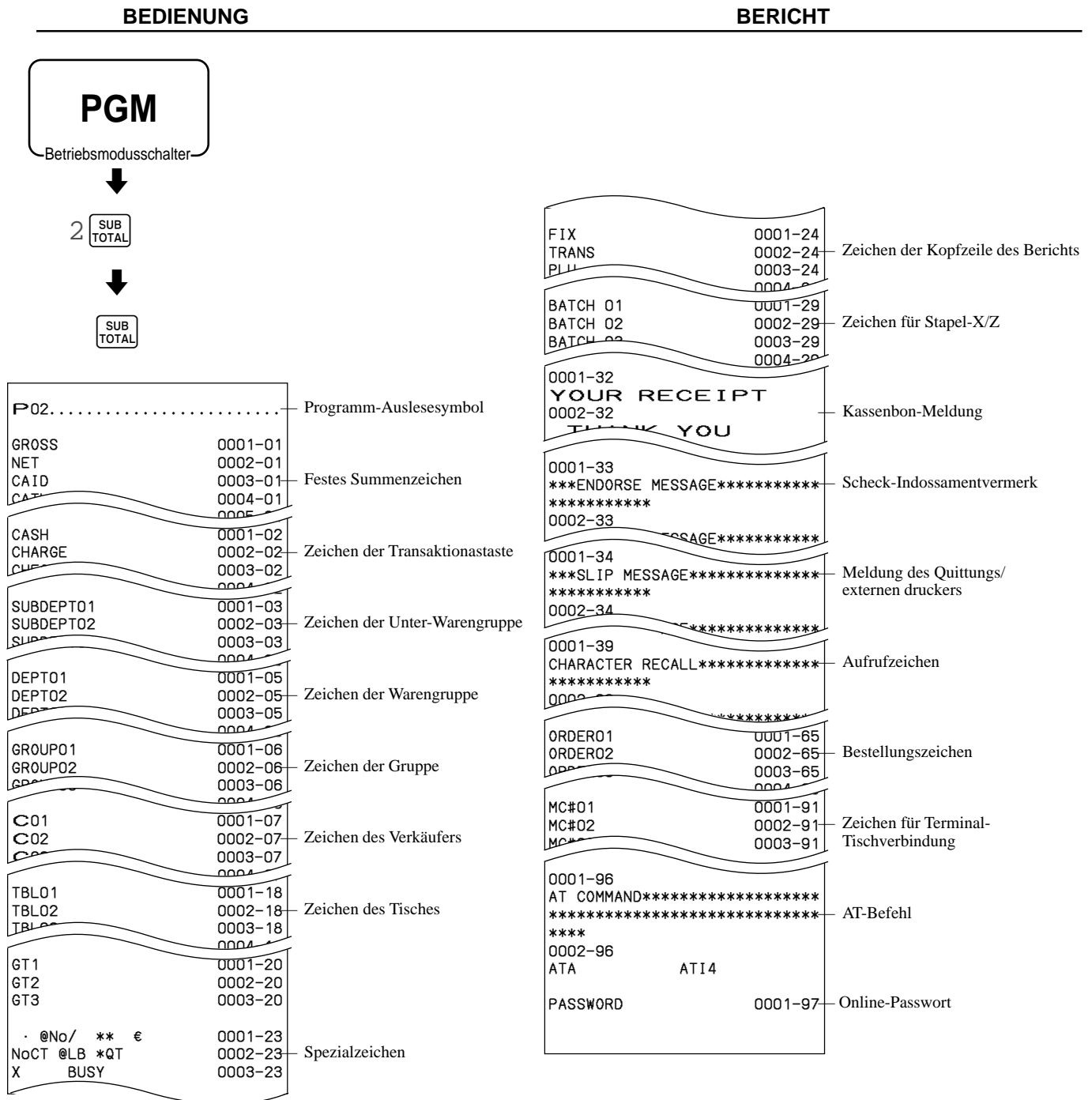

Ausdrucken des PLU/PLU-Folientasten-Programms

BEDIENUNG

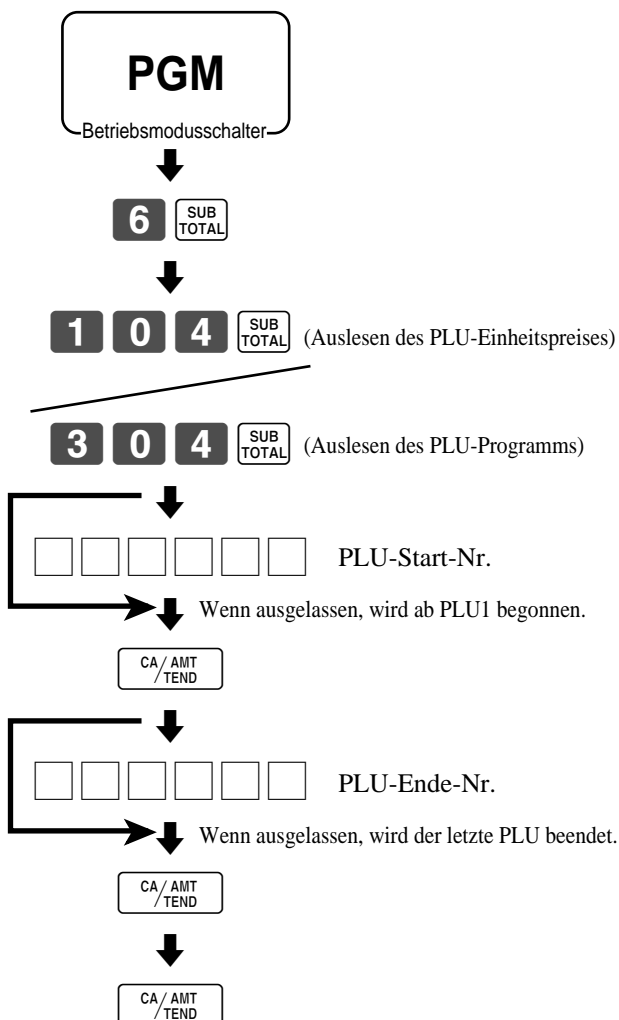

BERICHT

P01.....	Programm-Auslesesymbol
#000001 - #999999	Auslesebereich
PLU0001 0001-04	Postenzeichen/Satz-Nr./Datei-Nr.
#000001	Zufallscode
1.2 @1.00	Einheitsmenge/Einheitspreis
PLU0002 0002-04	
#000002	
1 @2.00	
P03.....	Programm-Auslesesymbol
#000001 - #999999	Auslesebereich
PLU0001 0001-04	Postenzeichen/Satz-Nr./Datei-Nr.
00000000000000	Stapelprogramm 01 ~ 1066, 18 ~ 1966
11-66 000000	Stapelprogramm 1166
12-66 #000001	Stapelprogramm 1266
13-66 <- 0001-28	Stapelprogramm 1366
14-66 0	Stapelprogramm 1466
15-66 @1234.56	Stapelprogramm 1566
16-66 000000	Stapelprogramm 1666
17-66 00	Stapelprogramm 1766
PLU0002 0002-04	
00000000000000	
11-66 000000	

Weiterführende Operationen

Störungsbeseitigung

Dieser Abschnitt beschreibt, was Sie tun können, wenn es während des Betriebs zu Problemen kommt.

Wenn ein Fehler auftritt

Fehler werden durch Fehlercodes angezeigt. Falls dies eintritt, können Sie normalerweise anhand der nachfolgend aufgelisteten Codes das Problem auffinden.

Drücken Sie die **C**-Taste und überprüfen Sie den einschlägigen Abschnitt dieser Anleitung für die auszuführende Operation.

Fehlercode	Meldung	Bedeutung	Abhilfe
E001	Wrong mode	Position des Betriebsmoduswählers wurde vor dem Abschließen geändert.	Schalten Sie den Betriebsmoduswähler auf die ursprüngliche Position zurück und schließen Sie die Operation ab.
E003	Wrong operator	Die Verkäufertaste wurde gedrückt, bevor eine unter einer anderen Verkäufertaste ausgeführte Registrierung abgeschlossen wurde. Der angemeldete Verkäufer unterscheidet sich von dem Verkäufer, der die Zahlzettel-Verfolgungsregistrierung durchgeführt hat.	Drücken Sie die ursprüngliche Verkäufertaste und schließen Sie die Transaktion ab, bevor Sie eine andere Verkäufertaste drücken. Geben Sie die richtige Zahlzettelnummer ein oder ordnen Sie die entsprechende Verkäufertaste zu.
E004	Error INIT/FC	Initialisierung oder Freigabe der Maschinenverriegelung wird ausgeführt.	Beenden Sie die Operation.
E005	Insufficient memory	Die Speicherzuordnung übersteigt die gesamte Speicherkapazität.	Speicher neu zuordnen oder Speicher erweitern (wenn möglich).
E008	Please sign on	Registrierung ohne Eingabe einer Verkäufertaste.	Geben Sie eine Verkäufertaste ein.
E009	Enter password	Operation ohne Eingabe eines Passwortes.	Geben Sie das Passwort ein.
E010	Close the drawer	Die Schublade verbleibt länger geöffnet, als es über das Programm gestattet ist (Schubladen-Öffnungsalarm).	Schließen Sie die Schublade.
E011	Close the drawer	Registrierung wird bei geöffneter Schublade versucht.	Schließen Sie die Schublade.
E013	Journal paper near end	Journalstreifen fast zu Ende (Option).	Neuen Journalstreifen einsetzen.
E015	Check R/J printer	Druckerfehler Papierstau Druckkopf wird freigegeben.	Papierstau beheben. Druckkopf verriegeln.
E016	Change back to REG mode	Zwei aufeinander folgende Transaktionen wurden in dem Rückzahlungsmodus versucht.	Schalten Sie auf einen anderen Betriebsmodus und dann zurück auf den RF-Modus, um die nächste Transaktion auszuführen.
E017	Enter CHK/TBL number	Es wurde die Registrierung eines Artikels versucht, ohne eine Verkäufertaste einzugeben.	Geben Sie eine Verkäufertaste ein.
E018	Enter Table number	Es wurde die Registrierung eines Artikels versucht, ohne eine Tischnummer einzugeben.	Geben Sie eine Tischnummer ein.
E019	Enter number of customers	Die Abschlussoperation wurde versucht, ohne die Anzahl der Kunden einzugeben.	Geben Sie die Anzahl der Kunden ein.
E021	No Dept Link	Kein mit einer Warengruppe verknüpfter PLU wird registriert.	Berichtigen Sie das Programm.
E022	Not found PLU	PLU-Code kann in der Abtast-PLU-Datei nicht gefunden werden.	Warengruppenregistrierung ausführen.
E023	Stock shortage	Die Bestandsmenge unterschreitet der minimalen Bestandsmenge.	Sorgen Sie für einen größeren Bestand.
E024	No stock	Die Bestandsmenge wird/ist negativ.	Sorgen Sie für einen größeren Bestand.
E025	Illegal scale read or entry	Anzeigefehler der Waage/Registrierung des wägbaren Postens ohne wiegen ausführen.	Registrierung nochmals versuchen/In richtiger Warengruppe oder PLU registrieren.
E026	Enter condiment/preparation PLU	Kein Zusatz/Vorbereitungs-PLU wird registriert.	Registrieren Sie den Zusatz/Vorbereitungs-PLU.
E029	In the tender operation	Registrierung eines Postens ist bei teilweiser Barzahlung verboten.	Schließen Sie die Transaktion ab.
E030	Press RATE TAX key	Es wurde versucht eine Transaktion abzuschließen, ohne den Steuersatz zu registrieren.	Registrieren Sie die Steuer mit der <RATE TAX>-Taste.
E031	Press ST key	Es wurde versucht eine Transaktion abzuschließen, ohne die Zwischensumme zu bestätigen.	Drücken Sie die <SUBTOTAL>-Taste.
E032	Press FSST key	Es wurde versucht eine Transaktion abzuschließen, ohne die Lebensmittelmarken-Zwischensumme zu bestätigen.	Drücken Sie die <FS/ST>-Taste.
E033	Enter tender amount	Es wurde versucht eine Transaktion abzuschließen, ohne den übergebenen Geldbetrag einzugeben.	Geben Sie den übergebenen Geldbetrag ein.
E035	Change amount exceeds limit	Das Wechselgeld übersteigt die voreingestellte Grenze.	Geben Sie nochmals den übergebenen Geldbetrag ein.
E036	Remove money from the drawer	Der Inhalt der Schublade übersteigt den programmierten Grenzwert.	Führen Sie die Abholungsoperation aus.
E037	Digit or amount limitation over	Höchstbetrag-Verriegelungs- oder Niedrigstellen-Verriegelungsfehler.	Geben Sie den richtigen Betrag ein.
E038	Perform money declaration	Lese/Rückstelloperation ohne Deklaration des Bargeldbetrages in der Schublade. Dieser Fehler erscheint nur, wenn diese Funktion aktiviert ist.	Führen Sie die Gelddeklaration aus.
E040	Issue guest receipt	Es wurde versucht eine Transaktion zu registrieren, ohne einen Gäste-Kassenbon auszugeben neue.	Geben Sie einen Gäste-Kassenbon aus.
E041	Print validation	Es wurde versucht, eine neue Transaktion ohne Bestätigung zu registrieren.	Führen Sie die Bestätigungsoperation aus.
E044	Print cheque	Es wurde versucht eine neue Transaktion zu registrieren, ohne den Zahlzettel auszudrucken.	Führen Sie den Zahlzetteldruck aus.
E045	Print Cheque Endorsement	Es wurde versucht eine neue Transaktion zu registrieren, ohne das Scheck-Indossament auszudrucken.	Drucken Sie das Scheck-Indossament aus.
E046	REG buffer full	Registrationspuffer voll. Separater Zahlzettelpuffer voll.	Schließen Sie die Transaktion ab. Ausreichend separaten Zahlzettelpuffer zuordnen.
E047	Print bill	Es wurde versucht eine neue Transaktion zu registrieren, ohne eine Quittung auszudrucken.	Führen Sie einen Quittungsdruck aus.
E048	Insert slip paper and retry	Kein Papierblatt im Quittungsdrucker oder Papierblätter zu Ende.	Geben Sie neue Papierblätter ein.

Störungsbeseitigung

Fehlercode	Meldung	Bedeutung	Abhilfe
E049	CHECK memory full	Speicher für Zahlzettel-Verfolgungsindex voll.	Schließen Sie die Transaktion ab und schließen Sie die gegenwärtig verwendete Zahlzettelnummer.
E050	DETAIL memory full	Speicher für Zahlzettel-Verfolgungsdetails voll.	Schließen Sie die Transaktion ab und schließen Sie die gegenwärtig verwendete Zahlzettelnummer.
E051	CHK/TBL No. is occupied	Es wurde versucht die <NEW CHECK>-Taste für das Öffnen eines neuen Zahlzettels unter Verwendung einer Nummer zu verwenden, die bereits für einen im Zahlzettel-Verfolgungsspeicher vorhandenen Zahlzettel verwendet wird.	Schließen Sie die Transaktion ab und schließen Sie den Zahlzettel, der unter der zu verwendenden Nummer läuft, oder verwenden Sie eine andere Zahlzettelnummer.
E053	CHK/TBL No. is not opened	Es wurde versucht die <OLD CHECK>-Taste zu verwenden, um einen neuen Zahlzettel erneut zu öffnen, wobei eine Nummer verwendet wird, die für keinen in dem Zahlzettel-Verfolgungsspeicher registrierten Zahlzettel verwendet wird.	Verwenden Sie die richtige Zahlzettelnummer (wenn Sie einen Zahlzettel erneut öffnen möchten, der bereits im Zahlzettel-Verfolgungsspeicher existiert) oder verwenden Sie die <NEW CHECK>-Taste, um einen neuen Zahlzettel zu öffnen.
E054	Out of CHK/TBL No. range	Der zulässige Bereich der Zahlzettelnummern wurde überschritten.	Geben Sie die richtige Nummer ein.
E055	In the SEP CHK operation	Normale Registrierung ist während einer separaten Zahlzetteloperation verboten.	Schließen Sie die separate Zahlzetteloperation ab.
E059	Press EAT-IN or TAKE-OUT key	Es wurde versucht die Transaktion abzuschließen, ohne die <EAT-IN> oder <TAKE-OUT>-Taste zu spezifizieren.	Drücken Sie die <EAT-IN>- oder <TAKE-OUT>-Taste.
E060	Printer offline	Externer Drucker ist offline.	
E061	Printer error	Externer Drucker gestört.	
E062	Printer paper end	Papier in externem Drucker zu Ende.	Setzen Sie neues Papier ein.
E063	Printer busy	Externer Drucker druckt jetzt.	
E064	Print buffer full	Druckerpuffer voll.	
E066	Print from the beginning of the transaction	Es wurde versucht, die letzte separate Transaktion auf Quittung auszudrucken.	Ab Beginn der Transaktion drucken.
E075	Negative balance cannot be finalized	Es wurde versucht eine Transaktion abzuschließen, wenn der Saldo weniger als Null beträgt.	Registrieren Sie Artikel, bis der Saldo Null oder ein positiver Betrag wird.
E085	Data exist in consolidation file	Daten in Konsolidierungsdatei vorhanden.	Löschen Sie die Daten.
E099	Check NFP items	Nicht gefundene PLU-Posten können nicht gelesen/zurückgestellt oder konsolidiert werden.	
E100	Operate at master terminal	Verbotene Operation, die nur am Master-Terminal ausgeführt werden darf.	Führen Sie diese Operation am Master-Terminal aus.
E101	PLU maintenance file full. Press <#2> to exit	Direkte Abtast-PLU-Wartung/Stapel-Wartungsdatei wird voll.	Wartung abrechnen.
E102	NFP maintenance file full. Press <#2> to exit	Datei für nicht gefundene PLUs ist voll.	Wartung abrechnen.
E105	PLU file full	Datei für Abtast-PLUs/nicht gefundene PLUs voll.	
E121	Inline startup error	Fehler bei Start des Netzwerks.	
E139	Negative balance is not allowed	Es wurde versucht mittels <->- oder <CPN>-Taste zu registrieren, wenn der Saldo negativ wird.	Geben Sie den richtigen Minus/Kuponbetrag ein.
E146	Arrangement file full	Arrangementdatei voll.	Stellen Sie das Arrangement richtig ein.
E200	Insert RAC-9	Keine Speicherkassette eingesetzt.	Setzen Sie eine Speicherkassette ein.
E202	File not found	Lesen nicht möglich, da keine spezifische Datei in der Speicherkassette oder im internen Flash-Speicher vorhanden ist.	Überprüfen Sie die Operation und versuchen Sie erneut.
E203	Insufficient memory	Unzureichender Speicherplatz auf Speicherkassette oder im internen Flash-Speicher.	Verwenden Sie eine leere (formatierte) Speicherkassette.
E204	Check the write protect switch	Schreibschutzschalter der Speicherkassette ist aktiviert.	Überprüfen Sie den Schreibschutzschalter.
E205	File already exist.	Schreiben nicht möglich, da spezifische Datei bereits in der Speicherkassette oder im internen Flash-Speicher vorhanden ist.	Überprüfen Sie die Operation und versuchen Sie erneut.

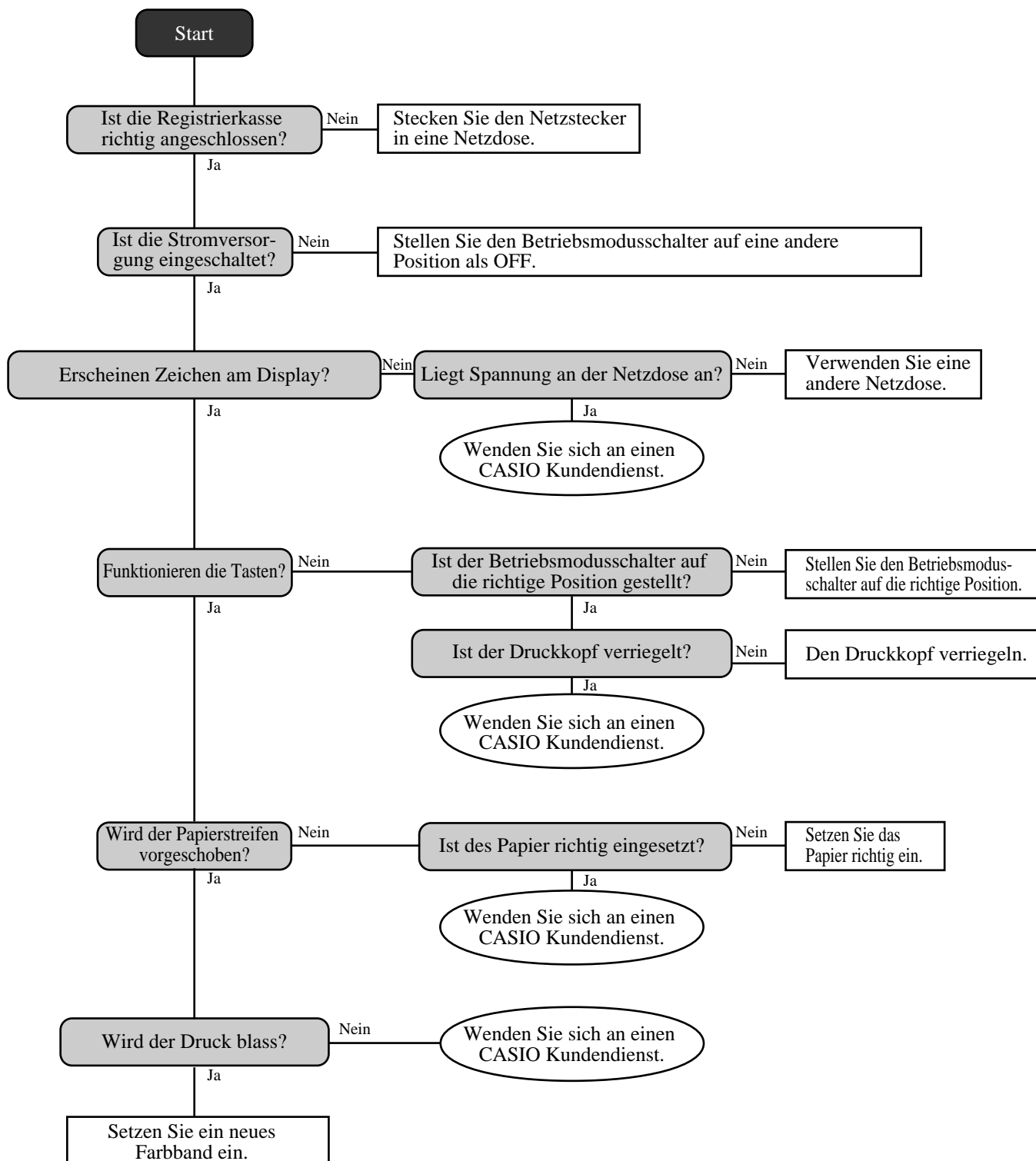

Wenn die Registrierkasse nicht arbeitet

Führen Sie die folgende Kontrolle aus, wenn die Registrierkasse nach dem Einschalten sofort eine Fehlerbedingung anzeigt. Die Ergebnisse dieser Kontrolle werden von dem Kundendienstpersonal benötigt; führen Sie daher unbedingt diese Kontrolle aus, bevor Sie sich an einen CASIO Kundendienst wenden.



Freigabe der Maschinenverriegelung

Falls Sie einen Bedienungsfehler begehen, kommt es zu einer Verriegelung der Registrierkasse, um Beschädigung der programmierten und voreingestellten Daten zu verhindern. Sollte dies eintreten, können Sie den folgenden Vorgang verwenden, um die Verriegelung freizugeben, ohne irgendwelche Daten zu verlieren.

- 1 Schalten Sie die Registrierkasse aus.
- 2 Stecken Sie den PGM-Schlüssel in den Betriebsmodusschalter.
- 3 Drücken Sie die -Taste nieder, und drehen Sie den Betriebsmodusschalter auf den PGM-Modus.
- 4 Das Display zeigt zehn Buchstaben "F" an, worauf Sie die -Taste freigeben können.
- 5 Drücken Sie die -Taste. Das Display zeigt zehn Buchstaben "F" an und es wird ein Kassenbon ausgegeben.

Wichtig!

- Falls die Registrierkasse keine zehn "F" anzeigt, drücken Sie niemals die -Taste, sondern rufen Sie den Kundendienst.

Bei Stromausfall

Falls die Stromversorgung der Registrierkasse auf Grund von Stromausfall oder einem anderen Grund unterbrochen wird, warten Sie einfach, bis die Stromversorgung wieder hergestellt wird. Die Einzelheiten einer gerade ausgeführten Transaktion sowie die im Speicher abgelegten Verkaufsdaten werden durch die Speicherschutzbatterien geschützt.

- Stromausfall während der Registrierung
Die Zwischensumme für bis zum Stromausfall registrierte Artikel bleibt im Speicher erhalten. Sie können mit der Registrierung fortsetzen, sobald die Stromversorgung wieder hergestellt ist.
- Stromausfall während des Ausdrucks eines Auslese/Rückstellberichts
Die vor dem Stromausfall bereits ausgedruckten Daten bleiben im Speicher erhalten. Sie können einen Bericht ausgeben, sobald die Stromversorgung wieder hergestellt ist.
- Stromausfall während des Ausdrucks eines Kassenbons oder des Journalstreifens
Das Ausdrucken wird nach Wiederherstellung der Stromversorgung fortgesetzt. Eine Zeile, die ausgedruckt wurde, als es zum Stromausfall kam, wird nochmals vollständig ausgedruckt.
- Sonstiges
Das Stromausfallsymbol wird ausgedruckt und jeder Posten, der ausgedruckt wurde, als es zum Stromausfall kam, wird nochmals vollständig ausgedruckt.

Die Speicherschutzbatterie wird kontinuierliche aufgeladen und entladen, wenn Sie die Registrierkasse während des normalen Betriebs ein- und ausschalten. Dadurch sinkt die Kapazität dieser Batterie nach einer Verwendung über etwa fünf Jahre ab.

Wichtig!

- Denken Sie immer daran, dass eine schwache Batterie zum Verlust von wertvollen Transaktionsdaten führen kann.
- Ein Etikett an der Rückseite der Registrierkasse zeigt die normale Lebensdauer der in Ihre Registrierkasse eingebauten Batterie an.
- Lassen Sie die Batterie innerhalb der auf diesem Etikett angegebenen Frist von Ihrem Fachhändler austauschen.

Auswechseln des Journalstreifens

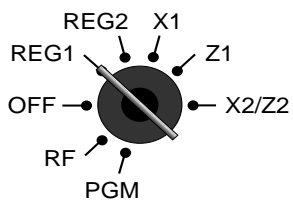

1

Stellen Sie den Betriebsmodusschalter auf Position REG1 und entfernen Sie den Druckerdeckel.



2

Drücken Sie die **JOURNAL FEED**-Taste, um etwa 20 cm Papierstreifen vorzuschieben.



6

Schneiden Sie den Journalstreifen gemäß Abbildung durch.



3

Schneiden Sie den Journalstreifen an einer Stelle ab, an der nichts aufgedruckt ist.



7

Drücken Sie die **JOURNAL FEED**-Taste, um den restlichen Papierstreifen aus dem Drucker auszustößen.



4

Entfernen Sie die Journalstreifen-Aufwickelspule aus ihrem Halter.

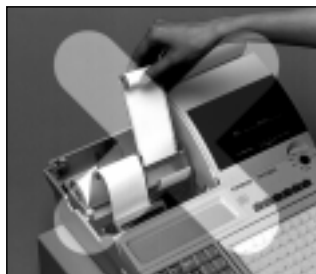

8

Ziehen Sie niemals den Papierstreifen mit der Hand aus dem Drucker. Anderenfalls kann der Drucker beschädigt werden.



5

Schieben Sie den bedruckten Journalstreifen von der Aufwickelspule.



9

Entfernen Sie die alte Papierrolle aus der Registrierkasse.

10

Setzen Sie eine neue Papierrolle ein, wie es auf Seite 10 dieser Anleitung beschrieben ist.

Auswechseln des Kassenbonnstreifens

Befolgend Sie den Schritt **1** unter "Auswechseln des Journalstreifens" auf der vorhergehenden Seite.



2

Schneiden Sie den Kassenbonnstreifen gemäß Abbildung durch.



4

Ziehen Sie niemals den Papierstreifen mit der Hand aus dem Drucker. Anderenfalls kann der Drucker beschädigt werden.



3

Drücken Sie die **RECEIPT FEED**-Taste, um den restlichen Papierstreifen aus dem Drucker auszustoßen.



5

Entfernen Sie die alte Papierrolle aus der Registrierkasse.

6

Setzen Sie eine neue Papierrolle ein, wie es auf Seite 11 dieser Anleitung beschrieben ist.

Optionen

Wasserdichte Abdeckung: WT-79
Speicherchip: RAM-610-10LL
Speicherkassette: RAC-9
Handgehaltener Scanner: HHS-15

Quittungsdrucker: SP-1300
Kabel: PRT-CB-8C
Küchendrucker: UP-350, UP-250
Kabel: PRT-CB-8A oder PRT-CB-8B
Stromveersorgung: PS-170 und AC-170

Für Einzelheiten wenden Sie sich an Ihren CASIO Fachhändler.

Technische Daten

Eingabemethode

Eingabe: 10er Tastatur, Pufferspeicher 8 Tasten (2 Tasten Roll-Over)
 Warengruppe: Vollständiges Tastensystem

Display

Betrag mit 10 Stellen (Nullunterdrückung); Anzahl der Wiederholungen, Summe, Wechselgeld, Kassenbon ein/aus, Transaktions-Indikator
 Beschreibung 16 Stellen × 2 Zeilen; Postenbeschreibung, Anzahl der Posten, Modus, Verkäufername

Drucker

Kassenbon: Alphanumerisches Punktmatrix-System mit 31 Stellen, Kassenbon-Ein/Aus-Schalter (Taste)
 Geschäftsname oder Werbespruch wird automatisch ausgedruckt
 Journal: Alphanumerisches Punktmatrix-System mit 31 Stellen
 Automatisches Aufwickeln auf Aufwickelspule
 Sensor für Ende des Journalstreifens (Option)
 Papierrolle: 58 (B) × 83 (D) mm
 Papiervorschub: Separat für Kassenbon und Journalstreifen
 Druckgeschwindigkeit: Ca. 15 Zeilen/Sekunde

Auflistungskapazität

Betrag: 99999999
 Stückzahl: 9999.999
 Übergabener Betrag: 9999999999
 Prozent: 99.99
 Steuersatz: 9999.9999
 Zahlen: 9999999999999999

Chronologische Daten

Datumsdruck: Automatisches Ausdrucken des Datums am Kassenbon und Journalstreifen, automatischer Kalender
 Zeitdruck: Automatisches Ausdrucken der Zeit am Kassenbon und Journalstreifen, 24-Stunden-System/12-Stunden-System

Alarm

Tastenbestätigungston, Fehleralarm, Wachalarm

Speicherschutzatterie

Eine volle Aufladung über 48 Stunden schützt den Speicher für ca. 90 Tage.
 Die Batterie sollte alle fünf Jahre ausgetauscht werden.

Stromversorgung/Leistungsaufnahme

Siehe das Typenschild an der Registrierkasse.

Zul. Betriebstemperatur

0°C bis 40°C

Zul. Luftfeuchtigkeit

10 bis 90%

Abmessungen und Gewicht

454 mm (H) × 345 mm (B) × 218 mm (T) /6.5 kg
 Ohne Schublade

Summenregister

Kategorie	Anzahl der Summenregister	Inhalt				Periodische Summenregister
		Betrag (10 Stellen)	Anzahl der Posten (6-stellige Ganzzahl/3 Dezimalstellen)	Zählung (4 Stellen)	Anzahl der Kunden (6 Stellen)	
Warengruppe	Bis zu 10	✓	✓			✓
PLU	Bis zu 216	✓	✓			
Verkäufer	15	✓	✓	✓		✓
Stündliche Verkäufe	24	✓			✓	
Monatliche Verkäufe	31	✓	✓		✓	
Transaktion	Variabel mit Programm	Variabel mit Programm				✓
Nicht rückstellbare Gesamtsumme	3	✓ (16 Stellen)				
Rückstellungszähler	12/15			✓		
Fortlaufende Nr.	1			✓ (6 Stellen)		

* Änderungen der technischen Daten und des Designs ohne Vorankündigung vorbehalten.

- A**
- Abhebung 20, 46
 - Abmeldung 28
 - Abtast-PLU 91
 - Addition (+) 54
 - Alphabetische Taste 97
 - Alter Zahlzettel 22, 78
 - Anmeldung 28
 - Anschreiben 21
 - Arrangement 22, 61
 - Aufschlag (%+) 23, 55
 - Auslesebericht 100
 - Auszahlung 21, 45
- B**
- Bargeld/übergabener Betrag 21, 41
 - Bediener X/Z 23
 - Bedienernummer 23, 84
 - Berichtigung 47
 - Beschriftung 93
 - Betriebsmodusschalter 16
 - Betriebsmodustaste 15
- D**
- Darlehen 20, 46
 - Datumsanzeige 29
 - Datumseinstellung 12
 - Deklaration 22
 - Depot 22, 87
 - Diskont (%-) 20, 38
 - Display 18
 - Durchsicht 23, 83, 90
- E**
- EBT (Electronic Benefits Transfer) 22, 73
 - Editieren eines Zeichens 99
 - Eingabe von Zeichen 97
 - Einheitsgewicht 23
 - Einheitspreisabfrage 89
 - Einstellungsmenü 61
 - Einzahlung 21, 45
 - Einzelposten 30, 35, 53
 - Entfernen/Austauschen des Folienhalters 24
 - Euro 21, 42
- F**
- Fehlerberichtigung 21, 47
 - Fehlercode 112
 - Feste Zeichencodetaste 97
 - Feste Zeichentaste 97
 - Finanzieller Auslesebericht 101
 - Flaschenpfandrückgabe 22, 60
 - Flaschenpfandverknüpfung 60
 - “Food Stamp” (Lebensmittelmarken) 64
 - “Food Stamp”-Umschaltung 22, 64
 - “Food Stamp”-Zwischensumme 22, 64
 - Fortlaufende Nummer 26
 - Freigabe der Maschinenverriegelung 115
 - Fußzeilenmeldung 26, 93
- G**
- Gästerechnung 80
 - Gelddeklaration 101, 103
 - Geldlade (Schublade) 17
 - Gemischte Übergabe 41
 - Geschäft 23
 - Getrennter Verkauf von verpackten Artikeln 31, 36
 - Gruppen-Auslese/Rückstellungsbericht 105
- H**
- Hauptdisplay 18
 - Heimservice (TAKEOUT) 23
 - Hinzufügen zu einem Zahlzettel 79
 - Höchstbetrag-Begrenzung 32
- I**
- Illinois-Regel 67
 - Indikator 19
 - Individueller Verkäufer-Auslese/
Rückstellungsbericht 101
 - Individueller Warengruppen-, PLU/
PLU-Folientasten-Auslesebericht 100
- J**
- Journalstreifen 10, 26, 116
 - Journalstreifen auslassen 26
- K**
- Kassenbon 11, 26, 117
 - Kassenbon ein/aus 20
 - Kassenbon-Ein/Aus-Schalter/Taste 14
 - Kassenbonausgabe nach Transaktionsabschluss 20
 - Kassensoll 23, 56
 - Kettenbon 22
 - Kommissionsrate 92
 - Kredit 21, 41
 - Kubik 22
 - Kundendisplay 18
 - Kundennummer 22
 - Kundenzahl 75
 - Kupon 22, 57
 - Kupon II (2) 22, 57
- L**
- Lagerbestandabfrage 23, 89
 - Lagerbestandkontrolle 52
 - Leerstellentaste 97
 - Linke Cursortaste 97
 - Logo-Meldung 26, 93
 - Lokalservice (EAT-IN) 22

- M**
- Manuelle Steuer 22
 - Maschinennummer 26
 - Mehrwertsteuer 21, 87
 - Meldung 26, 93
 - Menüumschaltung 22
 - Minus 20, 39
 - Monatlicher Verkaufs-Auslese/Rückstellungsbericht 105
 - Multiplikation 21, 31, 35
 - Multiplikation/für 21, 31, 36
- N**
- Neuer Saldo 22, 79
 - Neuer Zahlzettel 22, 78
 - Neuer/alter Zahlzettel 22, 78
 - Nicht gefundener PLU 91
 - Nichtaddier 20, 22
 - Nichtverkauf 20, 22
 - Normaler Kassenbon 22
- O**
- OBR (Optisches Strichcode-Lesegerät) 22
 - Offen 20
 - Offen 2 (Freigabepflicht) 23, 76
 - Offener PLU 36
 - Offener Zahlzettel 23
 - Öffnen eines Zahlzettels 79
 - One-Touch-NLU 22, 91
 - Option 117
- P**
- Papierrolle 14
 - Papiervorschub 20,
 - Periodische Verkäufe 106
 - PLU (abrufbarer Festpreisartikel) 34
 - PLU/PLU-Folientasten-Auslese/
Rückstellungsbericht 104
 - PLU-Folientaste 21, 30
 - Plus 23
 - Postenzähler 19, 26
 - Preis 23, 36
 - Preisabfrage 23
 - Preisabschlag (roter Preis) 85
 - Preisänderung 23
 - Preisumschaltung 23
 - Programmmentaste 97
- Q**
- Quadrat 23
 - Quittung 77
 - Quittungs-Rückschub/Freigabe 23, 77
 - Quittungs-Vorschub/Freigabe 23, 77
 - Quittungsdruck 23, 77
- R**
- Rechnungskopie 22, 88
 - Rechte Cursortaste 97
 - Reduktion (-) 39
 - RF-Modus 44
 - Roter Preis 23, 85
 - Rückgabe 44
 - Rückruf 23
 - Rückschritttaste 97
 - Rückstellungsbericht 50, 100
 - Rückzahlung 20, 44
- S**
- Scheck 21, 41
 - Scheckindossament 22
 - Schließen eines Zahlzettels 80
 - Separater Zahlzettel 23, 83
 - Steuerfrei 23
 - Steuerpflichtiger Status 37
 - Steuersatz 23
 - Steuerumschaltung 20, 37
 - Stornieren 21, 22, 49
 - Stornierung des vorhergehenden Postens 90
 - Stromausfall 115
 - Stündlicher Verkaufs-Auslese/Rückstellungsbericht 104
- T**
- Täglicher Verkaufs-Auslese/Rückstellungsbericht 102
 - Täglicher Verkaufs-Rückstellungsbericht 50
 - Tara 23
 - Tastatur 20
 - Taste für Buchstaben der doppelten Größe 97
 - Text aufrufen 23, 76
 - Textdruck 23
 - Tischnummer 23, 79
 - Tischtransfer 23, 84
 - Trinkgeld 23, 74
- U**
- Übergebene "Food Stamp" 22, 64
 - Übungsstatus 92
 - Umschalttaste 97
 - Ungültig 23
- V**
- Verkäufer-Auslese/Rückstellungsbericht 101
 - Verkäufer-Geheimnummertaste 16, 28
 - Verkäufername 28, 93
 - Verkäufernummer 20, 92
 - Verkäufer Schloss 16, 28
 - Verkäufer Schlüssel 16, 28
 - Verkäufer Schlüssel/taste/schloss 16, 28
 - Verkäufer taste 16, 28
 - Verkäufertransfer 22, 84
 - Verkäuferunterbrechung 52
 - Vorbereitung 86

Voreingestellte Übergabe 59
Voreingestellter Preis 33
Voreingestellter Steuerstatus 33
Vorhergehender Saldo 23

W

Waage 23
Währungsumwandlung 22, 62
Warengruppe 21, 30
Warenzwichensumme 22, 37
Wasserdichte Abdeckung 15, 117
Wechselgeld 30
Werbespruch 26, 93
Wiederholung 19, 30, 35

Z

Zahlungsmittelwechsel 46
Zahlzettel ausdrucken 22
Zahlzettel hinzufügen 22, 82
Zahlzettelverfolgung 78
Zeichencode 98
Zeicheneingabetaste 97
Zeichentastatur 97
Zeitanzeige 29
Zeiteinstellung 12
Zuordnung eines Verkäufers 28
Zutat 86
Zweiter Einheitspreis 58
Zwichensumme 21
Zwichensumme des steuerpflichtigen Betrags 23
Zwichensumme des vorhergehenden Saldos 23

MEMO

CASIO®

CASIO COMPUTER CO., LTD.
6-2, Hon-machi 1-chome
Shibuya-ku, Tokyo 151-8543, Japan

TK-T500C*G
SA0005-C